



**PERÚ**

**Ministerio  
de Vivienda, Construcción  
y Saneamiento**

**Viceministerio  
de Construcción  
y Saneamiento**

**Dirección  
Nacional de Saneamiento**

# **REGLAMENTO NACIONAL DE EDIFICACIONES**

## **(DS N° 011-2006-VIVIENDA)**

### **TITULO II HABILITACIONES URBANAS**

#### **II.3. OBRAS DE SANEAMIENTO**

- OS.010 Captación y conducción de agua para consumo humano
- OS.020 Plantas de tratamiento de agua para consumo humano
- OS.030 Almacenamiento de agua para consumo humano
- OS.040 Estaciones de bombeo de agua para consumo humano
- OS.050 Redes de distribución de agua para consumo humano
- OS.060 Drenaje pluvial urbano
- OS.070 Redes de aguas residuales
- OS.080 Estaciones de bombeo de aguas residuales
- OS.090 Plantas de tratamiento de aguas residuales
- OS.100 Consideraciones básicas de diseño de infraestructura Sanitaria

### **TITULO III EDIFICACIONES**

#### **III.3. INSTALACIONES SANITARIAS**

- IS.010 Instalaciones sanitarias para edificaciones
- IS.020 Tanques sépticos

**PERÚ****Ministerio  
de Vivienda, Construcción  
y Saneamiento****Viceministerio  
de Construcción  
y Saneamiento****Dirección  
Nacional de Saneamiento**

### II.3. OBRAS DE SANEAMIENTO

## **NORMA OS.010 CAPTACIÓN Y CONDUCCIÓN DE AGUA PARA CONSUMO HUMANO**

### **1. OBJETIVO**

Fijar las condiciones para la elaboración de los proyectos de captación y conducción de agua para consumo humano.

### **2. ALCANCES**

Esta Norma fija los requisitos mínimos a los que deben sujetarse los diseños de captación y conducción de agua para consumo humano, en localidades mayores de 2000 habitantes.

### **3. FUENTE**

A fin de definir la o las fuentes de abastecimiento de agua para consumo humano, se deberán realizar los estudios que aseguren la calidad y cantidad que requiere el sistema, entre los que incluyan: identificación de fuentes alternativas, ubicación geográfica, topografía, rendimientos mínimos, variaciones anuales, análisis físico químicos, vulnerabilidad y microbiológicos y otros estudios que sean necesarios.

La fuente de abastecimiento a utilizarse en forma directa o con obras de regulación, deberá asegurar el caudal máximo diario para el período de diseño. La calidad del agua de la fuente, deberá satisfacer los requisitos establecidos en la Legislación vigente en el País.

### **4. CAPTACIÓN**

El diseño de las obras deberá garantizar como mínimo la captación del caudal máximo diario necesario protegiendo a la fuente de la contaminación. Se tendrán en cuenta las siguientes consideraciones generales:

#### **4.1. AGUAS SUPERFICIALES**

- a) Las obras de toma que se ejecuten en los cursos de aguas superficiales, en lo posible no deberán modificar el flujo normal de la fuente, deben ubicarse en zonas que no causen erosión o sedimentación y deberán estar por debajo de los niveles mínimos de agua en periodos de estiaje.
- b) Toda toma debe disponer de los elementos necesarios para impedir el paso de sólidos y facilitar su remoción, así como de un sistema de regulación y control. El exceso de captación deberá retornar al curso original.
- c) La toma deberá ubicarse de tal manera que las variaciones de nivel no alteren el funcionamiento normal de la captación.

#### **4.2. AGUAS SUBTERRÁNEAS**

El uso de las aguas subterráneas se determinará mediante un estudio a través del cual se evaluará la disponibilidad del recurso de agua en cantidad, calidad y oportunidad para el fin requerido.

##### **4.2.1. Pozos Profundos**

- a) Los pozos deberán ser perforados previa autorización de los organismos competentes del Ministerio de Agricultura, en concordancia con la Ley General de Aguas vigente. Así mismo, concluida la construcción y equipamiento del pozo se deberá solicitar licencia de uso de agua al mismo organismo.
- b) La ubicación de los pozos y su diseño preliminar serán determinados como resultado del correspondiente estudio hidrogeológico específico a nivel de diseño de obra. En la ubicación no sólo se considerará las mejores condiciones hidrogeológicas del acuífero sino también el suficiente distanciamiento que debe existir con relación a otros pozos vecinos existentes y/ o proyectados para evitar problemas de interferencias.
- c) El menor diámetro del forro de los pozos deberá ser por lo menos de 8 cm mayor que el diámetro exterior de los impulsores de la bomba por instalarse.
- d) Durante la perforación del pozo se determinará su diseño definitivo, sobre la base de los resultados del estudio de las muestras del terreno extraído durante la perforación y los correspondientes registros geofísicos. El ajuste del diseño se refiere sobre todo a la profundidad final de la perforación, localización y longitud de los filtros.
- e) Los filtros serán diseñados considerando el caudal de bombeo; la granulometría y espesor de los estratos; velocidad de entrada, así como la calidad de las aguas.
- f) La construcción de los pozos se hará en forma tal que se evite el arenamiento de ellos, y se obtenga un óptimo rendimiento a una alta eficiencia hidráulica, lo que se conseguirá con uno o varios métodos de desarrollo.
- g) Todo pozo, una vez terminada su construcción, deberá ser sometido a una prueba de rendimiento a caudal variable durante 72 horas continuas como mínimo, con la finalidad de determinar el caudal explotable y las condiciones para su equipamiento. Los resultados de la prueba deberán ser expresados en gráficos que relacionen la depresión con los caudales, indicándose el tiempo de bombeo.
- h) Durante la construcción del pozo y pruebas de rendimiento se deberá tomar muestras de agua a fin de determinar su calidad y conveniencia de utilización.

#### **4.2.2. Pozos Excavados**

- a) Salvo el caso de pozos excavados para uso doméstico unifamiliar, todos los demás deben perforarse previa autorización del Ministerio de Agricultura. Así mismo, concluida la construcción y equipamiento del pozo se deberá solicitar licencia de uso de agua al mismo organismo.
- b) El diámetro de excavación será aquel que permita realizar las operaciones de excavación y revestimiento del pozo, señalándose a manera de referencia 1.50 m.
- c) La profundidad del pozo excavado se determinará en base a la profundidad del nivel estático de la napa y de la máxima profundidad que técnicamente se pueda excavar por debajo del nivel estático.
- d) El revestimiento del pozo excavado deberá ser con anillos ciego de concreto del tipo deslizante o fijo, hasta el nivel estático y con aberturas por debajo de él.
- e) En la construcción del pozo se deberá considerar una escalera de acceso hasta el fondo para permitir la limpieza y mantenimiento, así como para la posible profundización en el futuro.
- f) El motor de la bomba puede estar instalado en la superficie del terreno o en una plataforma en el interior del pozo, debiéndose considerar en este último caso las medidas de seguridad para evitar la contaminación del agua.
- g) Los pozos deberán contar con sellos sanitarios, cerrándose la boca con una tapa hermética para evitar la contaminación del acuífero, así como accidentes personales. La cubierta del pozo deberá sobresalir 0.50 m como mínimo, con relación al nivel de inundación.
- h) Todo pozo, una vez terminada su construcción, deberá ser sometido a una prueba de rendimiento, para determinar su caudal de explotación y las características técnicas de su equipamiento.
- i) Durante la construcción del pozo y pruebas de rendimiento se deberá tomar muestras de agua a fin de determinar su calidad y conveniencia de utilización.

#### **4.2.3. Galerías Filtrantes**

- a) Las galerías filtrantes serán diseñadas previo estudio, de acuerdo a la ubicación del nivel de la napa, rendimiento del acuífero y al corte geológico obtenido mediante excavaciones de prueba.
- b) La tubería a emplearse deberá colocarse con juntas no estancas y que asegure su alineamiento.
- c) El área filtrante circundante a la tubería se formará con grava seleccionada y lavada, de granulometría y espesor adecuado a las características del terreno y a las perforaciones de la tubería.
- d) Se proveerá cámaras de inspección espaciadas convenientemente en función del diámetro de la tubería, que permita una operación y mantenimiento adecuado.
- e) La velocidad máxima en los conductos será de 0.60 m/s.
- f) La zona de captación deberá estar adecuadamente protegida para evitar la contaminación de las aguas subterráneas.
- g) Durante la construcción de las galerías y pruebas de rendimiento se deberá tomar muestras de agua a fin de determinar su calidad y la conveniencia de utilización.

#### **4.2.4. Manantiales**

- a) La estructura de captación se construirá para obtener el máximo rendimiento del afloramiento.
- b) En el diseño de las estructuras de captación, deberán preverse válvulas, accesorios, tubería de limpieza, rebose y tapa de inspección con todas las protecciones sanitarias correspondientes.
- c) Al inicio de la tubería de conducción se instalará su correspondiente canastilla.
- d) La zona de captación deberá estar adecuadamente protegida para evitar la contaminación de las aguas.
- e) Deberá tener canales de drenaje en la parte superior y alrededor de la captación para evitar la contaminación por las aguas superficiales.

### **5. CONDUCCIÓN**

Se denomina obras de conducción a las estructuras y elementos que sirven para transportar el agua desde la captación hasta al reservorio o planta de tratamiento. La estructura deberá tener capacidad para conducir como mínimo, el caudal máximo diario.

#### **5.1. CONDUCCIÓN POR GRAVEDAD**

##### **5.1.1. Canales**

- a) Las características y material con que se construyan los canales serán determinados en función al caudal y la calidad del agua.
- b) La velocidad del flujo no debe producir depósitos ni erosiones y en ningún caso será menor de 0.60 m/s
- c) Los canales deberán ser diseñados y construidos teniendo en cuenta las condiciones de seguridad que garanticen su funcionamiento permanente y preserven la cantidad y calidad del agua.

### 5.1.2. Tuberías

- a) Para el diseño de la conducción con tuberías se tendrá en cuenta las condiciones topográficas, las características del suelo y la climatología de la zona a fin de determinar el tipo y calidad de la tubería.
- b) La velocidad mínima no debe producir depósitos ni erosiones, en ningún caso será menor de 0.60 m/s
- c) La velocidad máxima admisible será:  
En los tubos de concreto = 3 m/s  
En tubos de asbesto-cemento, acero y PVC = 5 m/s  
Para otros materiales deberá justificarse la velocidad máxima admisible.
- d) Para el cálculo hidráulico de las tuberías que trabajen como canal, se recomienda la fórmula de Manning, con los siguientes coeficientes de rugosidad:  
Asbesto-cemento y PVC = 0,010  
Hierro Fundido y concreto = 0,015  
Para otros materiales deberá justificarse los coeficientes de rugosidad.
- e) Para el cálculo de las tuberías que trabajan con flujo a presión se utilizarán fórmulas racionales. En caso de aplicarse la fórmula de Hazen y Williams, se utilizarán los coeficientes de fricción que se establecen en la Tabla N° 1. Para el caso de tuberías no consideradas, se deberá justificar técnicamente el valor utilizado.

**TABLA N°1  
COEFICIENTES DE FRICCIÓN «C» EN LA FÓRMULA DE HAZEN Y WILLIAMS**

TIPO DE TUBERIA	«C»
Acero sin costura	120
Acero soldado en espiral	100
Cobre sin costura	150
Concreto	110
Fibra de vidrio	150
Hierro fundido	100
Hierro fundido con revestimiento	140
Hierro galvanizado	100
Polietileno, Asbesto Cemento	140
Poli(cloruro de vinilo)(PVC)	150

### 5.1.3. Accesorios

- a) Válvulas de aire  
En las líneas de conducción por gravedad y/o bombeo, se colocarán válvulas extractoras de aire cuando haya cambio de dirección en los tramos con pendiente positiva. En los tramos de pendiente uniforme se colocarán cada 2.0 km como máximo.  
Si hubiera algún peligro de colapso de la tubería a causa del material de la misma y de las condiciones de trabajo, se colocarán válvulas de doble acción (admisión y expulsión).  
El dimensionamiento de las válvulas se determinará en función del caudal, presión y diámetro de la tubería.
- b) Válvulas de purga  
Se colocará válvulas de purga en los puntos bajos, teniendo en consideración la calidad del agua a conducirse y la modalidad de funcionamiento de la línea. Las válvulas de purga se dimensionarán de acuerdo a la velocidad de drenaje, siendo recomendable que el diámetro de la válvula sea menor que el diámetro de la tubería.
- c) Estas válvulas deberán ser instaladas en cámaras adecuadas, seguras y con elementos que permitan su fácil operación y mantenimiento.

### 5.2. CONDUCCIÓN POR BOMBEO

- a) Para el cálculo de las líneas de conducción por bombeo, se recomienda el uso de la fórmula de Hazen y Williams. El dimensionamiento se hará de acuerdo al estudio del diámetro económico.
- b) Se deberá considerar las mismas recomendaciones para el uso de válvulas de aire y de purga del numeral 5.1.3

### 5.3. CONSIDERACIONES ESPECIALES

- a) En el caso de suelos agresivos o condiciones severas de clima, deberá considerarse tuberías de material adecuado y debidamente protegido.
- b) Los cruces con carreteras, vías férreas y obras de arte, deberán diseñarse en coordinación con el organismo competente.
- c) Deberá diseñarse anclajes de concreto simple, concreto armado o de otro tipo en todo accesorio, ó válvula, considerando el diámetro, la presión de prueba y condición de instalación de la tubería.
- d) En el diseño de toda línea de conducción se deberá tener en cuenta el golpe de ariete.



PERÚ

Ministerio  
de Vivienda, Construcción  
y Saneamiento

Viceministerio  
de Construcción  
y Saneamiento

Dirección  
Nacional de Saneamiento

## GLOSARIO

**ACUIFERO.-** Estrato subterráneo saturado de agua del cual ésta fluye fácilmente.

**AGUA SUBTERRANEA.-** Agua localizada en el subsuelo y que generalmente requiere de excavación para su extracción.

**AFLORAMIENTO.-** Son las fuentes o surgencias, que en principio deben ser consideradas como aliviaderos naturales de los acuíferos.

**CALIDAD DE AGUA.-** Características físicas, químicas, y bacteriológicas del agua que la hacen aptas para el consumo humano, sin implicancias para la salud, incluyendo apariencia, gusto y olor.

**CAUDAL MAXIMO DIARIO.-** Caudal más alto en un día, observado en el periodo de un año, sin tener en cuenta los consumos por incendios, pérdidas, etc.

**DEPRESION.-** Entendido como abatimiento, es el descenso que experimenta el nivel del agua cuando se está bombeando o cuando el pozo fluye naturalmente. Es la diferencia, medida en metros, entre el nivel estático y el nivel dinámico.

**FILTROS.-** Es la rejilla del pozo que sirve como sección de captación de un pozo que toma el agua de un acuífero de material no consolidado.

**FORRO DE POZOS.-** Es la tubería de revestimiento colocada unas veces durante la perforación, otras después de acabada ésta. La que se coloca durante la perforación puede ser provisional o definitiva. La finalidad más frecuente de la primera es la de sostener el terreno mientras se avanza con la perforación. La finalidad de la segunda es revestir definitivamente el pozo.

**POZO EXCAVADO.-** Es la penetración del terreno en forma manual. El diámetro mínimo es aquel que permite el trabajo de un operario en su fondo.

**POZO PERFORADO.-** Es la penetración del terreno utilizando maquinaria. En este caso la perforación puede ser iniciada con un antepozo hasta una profundidad conveniente y, luego, se continúa con el equipo de perforación.

**SELLO SANITARIO.-** Elementos utilizados para mantener las condiciones sanitarias óptimas en la estructura de ingreso a la captación.

**TOMA DE AGUA.-** Dispositivo o conjunto de dispositivos destinados a desviar el agua desde una fuente hasta los demás órganos constitutivos de una captación.

## **NORMA OS.020**

### **PLANTA DE TRATAMIENTO DE AGUA PARA CONSUMO HUMANO**

#### **1. OBJETIVO**

El objeto de la norma es, el de establecer criterios básicos de diseño para el desarrollo de proyectos de Plantas de tratamiento de agua para consumo humano.

#### **2. ALCANCE**

La presente norma es de aplicación a nivel nacional.

#### **3. DEFINICIONES**

Los términos empleados en esta norma tienen el significado que se expresa:

- 3.1. **Absorción**  
Fijación y concentración selectiva de sólidos disueltos en el interior de un material sólido, por difusión.
- 3.2. **Adsorción**  
Fenómeno fisicoquímico que consiste en la fijación de sustancias gaseosas, líquidas o moléculas libres disueltas en la superficie de un sólido.
- 3.3. **Afluente**  
Agua que entra a una unidad de tratamiento, o inicia una etapa, o el total de un proceso de tratamiento.
- 3.4. **Agua Potable**  
Agua apta para el consumo humano.
- 3.5. **Alguicida**  
Compuesto químico utilizado para controlar las algas y prevenir cambios en el olor del agua, debido al crecimiento desmedido de ciertos tipos microscópicos de algas.
- 3.6. **Bolas de lodo**  
Resultado final de la aglomeración de granos de arena y lodo en un lecho filtrante, como consecuencia de un lavado defectuoso o insuficiente.
- 3.7. **Caja de filtro**  
Estructura dentro de la cual se emplaza la capa soporte y el medio filtrante, el sistema de drenaje, el sistema colector del agua de lavado, etc.
- 3.8. **Carga negativa o Columna de agua negativa**  
Pérdida de carga que ocurre cuando la pérdida de carga por colmatación de los filtros supera la presión hidrostática y crea un vacío parcial.
- 3.9. **Carrera de filtro**  
Intervalo entre dos lavados consecutivos de un filtro, siempre que la filtración sea continua en dicho intervalo. Generalmente se expresa en horas.
- 3.10. **Clarificación por contacto**  
Proceso en el que la floculación y la decantación, y a veces también la mezcla rápida, se realizan en conjunto, aprovechando los flóculos ya formados y el paso del agua a través de un manto de lodos.
- 3.11. **Coagulación**  
Proceso mediante el cual se desestabiliza o anula la carga eléctrica de las partículas presentes en una suspensión, mediante la acción de una sustancia coagulante para su posterior aglomeración en el floculador.
- 3.12. **Colmatación del filtro**  
Efecto producido por la acción de las partículas finas que llenan los intersticios del medio filtrante de un filtro o también por el crecimiento biológico que retarda el paso normal del agua.
- 3.13. **Efluente**  
Agua que sale de un depósito o termina una etapa o el total de un proceso de tratamiento.
- 3.14. **Filtración**  
Es un proceso terminal que sirve para remover del agua los sólidos o materia coloidal más fina, que no alcanzó a ser removida en los procesos anteriores.
- 3.15. **Floculación**  
Formación de partículas aglutinadas o flóculos. Proceso inmediato a la coagulación.
- 3.16. **Floculador**  
Estructura diseñada para crear condiciones adecuadas para aglomerar las partículas desestabilizadas en la coagulación y obtener flóculos grandes y pesados que decanten con rapidez y que sean resistentes a los esfuerzos cortantes que se generan en el lecho filtrante.
- 3.17. **Flóculos**  
Partículas desestabilizadas y aglomeradas por acción del coagulante.
- 3.18. **Levantamiento sanitario**  
Evaluación de fuentes de contaminación existentes y potenciales, en términos de cantidad y calidad, del área de aporte de la cuenca aguas arriba del punto de captación.
- 3.19. **Medidor de pérdida de carga o Columna de agua disponible**  
Dispositivo de los filtros que indica la carga consumida o la columna de agua disponible durante la operación de los filtros.



- 3.20. Mezcla rápida  
Mecanismo por el cual se debe obtener una distribución instantánea y uniforme del coagulante aplicado al agua.
- 3.21. Pantallas (Baffles o placas)  
Paredes o muros que se instalan en un tanque de floculación o sedimentación para dirigir el sentido del flujo, evitar la formación de cortocircuitos hidráulicos y espacios muertos.
- 3.22. Partículas discretas  
Partículas en suspensión que al sedimentar no cambian de forma, tamaño ni peso.
- 3.23. Partículas floculentas  
Partículas en suspensión que al descender en la masa de agua, se adhieren o aglutinan entre sí y cambian de tamaño, forma y peso específico.
- 3.24. Presedimentadores  
Unidad de sedimentación natural (sin aplicación de sustancias químicas) cuyo propósito es remover partículas de tamaño mayor a  $1\mu$ .
- 3.25. Sedimentación  
Proceso de remoción de partículas discretas por acción de la fuerza de gravedad.
- 3.26. Tasa de aplicación superficial  
Caudal de agua aplicado por unidad de superficie.
- 3.27. Tasa constante de filtración  
Condición de operación de un filtro en la que se obliga a éste a operar a un mismo caudal a pesar de la reducción de la capacidad del filtro por efecto de la colmatación.
- 3.28. Tasa declinante de filtración  
Condición de operación de un filtro en el que la velocidad de filtración decrece a medida que se colmata el filtro.
- 3.29. Tratamiento de agua  
Remoción por métodos naturales o artificiales de todas las materias objetables presentes en el agua, para alcanzar las metas especificadas en las normas de calidad de agua para consumo humano.
- 3.30. Turbiedad de origen coloidal  
Turbiedad medida en una muestra de agua luego de un período de 24 horas de sedimentación.
- 3.31. Planta Desalinizadora para Tratamiento de Agua para Consumo Humano  
Es aquella planta que utiliza procesos que extraen las sales que se encuentran disueltas en el agua de mar, salinas o salobre, hasta lograr una calidad de agua apta para el consumo humano que cumpla con las Normas Nacionales de Calidad de Agua para Consumo Humano vigentes en el país aprobadas por la Autoridad Competente.
- 3.32. Agua de Salmuera o Agua de Retorno  
Es aquella agua con alto contenido de sales y componentes concentrados propios de agua de mar o agua salobre, derivada del rechazo en los procesos de tratamiento por desalinización de agua de mar o salobre, cuya descarga al mar u otro cuerpo receptor debe darse de tal manera que no afecte la flora, fauna, biomasa, uso recreacional o cualquier tipo de actividad humana desarrollada en ella.

#### **4. DISPOSICIONES GENERALES**

##### **4.1. OBJETIVO DEL TRATAMIENTO**

El objetivo del tratamiento es la remoción de los contaminantes fisicoquímicos y microbiológicos del agua de bebida hasta los límites establecidos en las NORMAS NACIONALES DE CALIDAD DE AGUA vigentes en el país.

##### **4.2. GENERALIDADES**

###### **4.2.1. Alcance**

Esta norma establece las condiciones que se deben exigir en la elaboración de proyectos de plantas de tratamiento de agua potable de los sistemas de abastecimiento público.

###### **4.2.2. Requisitos**

###### **4.2.2.1. Tratamiento**

Deberán someterse a tratamiento las aguas destinadas al consumo humano que no cumplan con los requisitos del agua potable establecidos en las NORMAS NACIONALES DE CALIDAD DE AGUA vigentes en el país. En el tratamiento del agua no se podrá emplear sustancias capaces de producir un efluente con efectos adversos a la salud.

###### **4.2.2.2. Calidad del agua potable**

Las aguas tratadas deberán cumplir con los requisitos establecidos en las NORMAS NACIONALES DE CALIDAD DE AGUA vigentes en el país.

###### **4.2.2.3. Ubicación**

La planta debe estar localizada en un punto de fácil acceso en cualquier época del año. Para la ubicación de la planta, debe elegirse una zona de bajo riesgo sísmico, no inundable, por encima del nivel de máxima creciente del curso de agua. En la selección del lugar, se debe tener en cuenta la factibilidad de construcción o disponibilidad de vías de acceso, las facilidades de aprovisionamiento de energía eléctrica, las disposiciones relativas a la fuente y al centro de consumo, el cuerpo

receptor de descargas de agua y la disposición de las descargas de lodos. Se debe dar particular atención a la naturaleza del suelo a fin de prevenir problemas de cimentación y construcción, y ofrecer la posibilidad de situar las unidades encima del nivel máximo de agua en el subsuelo.

No existiendo terreno libre de inundaciones, se exigirá por lo menos, que:

Los bordes de las unidades y los pisos de los ambientes donde se efectuará el almacenamiento de productos químicos, o donde se localizarán las unidades básicas para el funcionamiento de la planta, estén situados por lo menos a 1 m por encima del nivel máximo de creciente.

La estabilidad de la construcción será estudiada teniendo en cuenta lo estipulado en la Norma E.050 Suelos y Cimentaciones.

Las descargas de aguas residuales de los procesos de tratamiento (aguas de limpieza de unidades, aguas de lavado de filtros, etc.), de la planta, deberá considerarse en el proyecto, bajo cualquier condición de nivel de crecida.

#### 4.2.2.4. **Capacidad**

La capacidad de la planta debe ser la suficiente para satisfacer el gasto del día de máximo consumo correspondiente al período de diseño adoptado.

Se aceptarán otros valores al considerar, en conjunto, el sistema planta de tratamiento, tanques de regulación, siempre que un estudio económico para el periodo de diseño adoptado lo justifique.

En los proyectos deberá considerarse una capacidad adicional que no excederá el 5% para compensar gastos de agua de lavado de los filtros, pérdidas en la remoción de lodos, etc.

#### 4.2.2.5. **Acceso**

a) El acceso a la planta debe garantizar el tránsito permanente de los vehículos que transporten los productos químicos necesarios para el tratamiento del agua.

b) En el caso de una planta en que el consumo diario global de productos químicos exceda de 500 Kg, la base de la superficie de rodadura del acceso debe admitir, por lo menos, una carga de 10 t por eje, es decir 5 t por rueda, y tener las siguientes características:

- Ancho mínimo : 6 m
- Pendiente máxima : 10%
- Radio mínimo de curvas : 30 m

c) En el caso de que la planta esté ubicada en zonas inundables, el acceso debe ser previsto en forma compatible con el lugar, de modo que permita en cualquier época del año, el transporte y el abastecimiento de productos químicos.

#### 4.2.2.6. **Área**

a) El área mínima reservada para la planta debe ser la necesaria para permitir su emplazamiento, ampliaciones futuras y la construcción de todas las obras indispensables para su funcionamiento, tales como portería, estaciones de bombeo, casa de fuerza, reservorios, conducciones, áreas y edificios para almacenamiento, talleres de mantenimiento, patios para estacionamiento, descarga y maniobra de vehículos y vías para el tránsito de vehículos y peatones.

b) El área prevista para la disposición del lodo de la planta no forma parte del área a la que se refiere el párrafo anterior.

c) Cuando sean previstas residencias para el personal, éstas deben situarse fuera del área reservada exclusivamente para las instalaciones con acceso independiente.

d) Toda el área de la planta deberá estar cercada para impedir el acceso de personas extrañas. Las medidas de seguridad deberán ser previstas en relación al tamaño de la planta.

#### 4.2.2.7. **Construcción por etapas**

Las etapas de ejecución de las obras de construcción en los proyectos que consideren fraccionamiento de ejecución, deberá ser, por lo menos, igual a la mitad de la capacidad nominal, y no mayores de 10 años.

### 4.2.3. Definición de los procesos de tratamiento

4.2.3.1. Deberá efectuarse un levantamiento sanitario de la cuenca

4.2.3.2. Para fines de esta norma, se debe considerar los siguientes tipos de aguas naturales para abastecimiento público.

Tipo I: Aguas subterráneas o superficiales provenientes de cuencas, con características básicas definidas en el cuadro 1 y demás características que satisfagan los patrones de potabilidad.

Tipo II-A: Aguas subterráneas o superficiales provenientes de cuencas, con características básicas definidas en el Cuadro N° 1 y que cumplan los patrones de potabilidad mediante un proceso de tratamiento que no exija coagulación.



Tipo II-B: Aguas superficiales provenientes de cuencas, con características básicas definidas en el cuadro 1 y que exijan coagulación para poder cumplir con los patrones de potabilidad.

**Cuadro N° 1**

Parámetro	TIPO I	TIPO II - A	TIPO II - B
DBO <sub>media</sub> (mg/L)	0 - 1,5	1,5 - 2,5	2,5 - 5
DBO <sub>máxima</sub> (mg/L)	3	4	5
* Coliformes totales	< 8,8	< 3000	< 20000
* Coliformes termoresistentes (+)	0	< 500	< 4000

\* En el 80% de un número mínimo de 5 muestras mensuales.

(+) Anteriormente denominados coliformes fecales.

4.2.3.3. El tratamiento mínimo para cada tipo de agua es el siguiente:

Tipo I: Desinfección

Tipo II-A: Desinfección y además:

- Decantación simple para aguas que contienen sólidos sedimentables, cuando por medio de este proceso sus características cumplen los patrones de potabilidad, o
- Filtración, precedida o no de decantación para aguas cuya turbiedad natural, medida a la entrada del filtro lento, es siempre inferior a 40 unidades nefelométricas de turbiedad (UNT), siempre que sea de origen coloidal, y el color permanente siempre sea inferior a 40 unidades de color verdadero, referidas al patrón de platino cobalto.

Tipo II-B: Coagulación, seguida o no de decantación, filtración en filtros rápidos y desinfección.

#### 4.2.4. Disposición de las unidades de tratamiento y de los sistemas de conexión.

- 4.2.4.1. Las unidades deben ser dispuestas de modo que permitan el flujo del agua por gravedad, desde el lugar de llegada del agua cruda a la planta, hasta el punto de salida del agua tratada.
- 4.2.4.2. Cualquier unidad de un conjunto agrupado en paralelo debe tener un dispositivo de aislamiento que permita flexibilidad en la operación y mantenimiento. No se permitirá diseños con una sola unidad por proceso. Podrá exceptuarse de esta restricción los procesos de mezcla rápida y floculación.
- 4.2.4.3. El número de unidades en paralelo deberá calcularse teniendo en cuenta la sobrecarga en cada una de las restantes, cuando una de ellas quede fuera de operación.
- 4.2.4.4. Las edificaciones del centro de operaciones deben estar situadas próximas a las unidades sujetas a su control.
- 4.2.4.5. El acceso a las diferentes áreas de operación o de observación del desarrollo de los procesos debe evitar al máximo escaleras o rampas pronunciadas. Estos deberán permitir el rápido y fácil acceso a cada una de las unidades.
- 4.2.4.6. El proyecto debe permitir que la planta pueda ser construida por etapas, sin que sean necesarias obras provisionales de interconexión y sin que ocurra la paralización del funcionamiento de la parte inicialmente construida.
- 4.2.4.7. La conveniencia de la ejecución por etapas se debe fijar, teniendo en cuenta factores técnicos, económicos y financieros.
- 4.2.4.8. El dimensionamiento hidráulico debe considerar caudales mínimos y máximos para los cuales la planta podría operar, teniendo en cuenta la división en etapas y la posibilidad de admitir sobrecargas.

### 4.3. DETERMINACIÓN DEL GRADO DE TRATAMIENTO

#### 4.3.1. Alcance

Establece los factores que se deberán considerar para determinar el grado de tratamiento del agua para consumo humano.

#### 4.3.2. Estudio del agua cruda

Para el análisis de las características del agua cruda se deberán tomar en cuenta los siguientes factores:

- 4.3.2.1. Estudio de la cuenca en el punto considerado, con la apreciación de los usos industriales y agrícolas que puedan afectar la cantidad o calidad del agua.
- 4.3.2.2. Usos previstos de la cuenca en el futuro, de acuerdo a regulaciones de la entidad competente.
- 4.3.2.3. Régimen del curso de agua en diferentes períodos del año.
- 4.3.2.4. Aportes a la cuenca e importancia de los mismos, que permita realizar el balance hídrico.

**4.3.3. Plan de muestreo y ensayos.**

Se debe tener un registro completo del comportamiento de la calidad del agua cruda para proceder a la determinación del grado de tratamiento. Este registro debe corresponder a por lo menos un ciclo hidrológico.

La extracción de muestras y los ensayos a realizarse se harán según las normas correspondientes (métodos estándar para el análisis de aguas de la AWWA de los Estados Unidos). Será responsabilidad de la empresa prestadora del servicio el contar con este registro de calidad de agua cruda y de sus potenciales fuentes de abastecimiento.

**4.3.4. Factores de diseño**

En la elección del emplazamiento de toma y planta, además de los ya considerados respecto a la cantidad y calidad del agua, también se tomarán en cuenta los siguientes factores:

- a) Estudio de suelos.
- b) Topografía de las áreas de emplazamiento.
- c) Facilidades de acceso.
- d) Disponibilidad de energía.
- e) Facilidades de tratamiento y disposición final de aguas de lavado y lodos producidos en la planta.

**4.3.5. Factores fisicoquímicos y microbiológicos**

Los factores fisicoquímicos y microbiológicos a considerar son:

- a) Turbiedad
- b) Color
- c) Alcalinidad
- d) pH
- e) Dureza
- f) Coliformes totales
- g) Coliformes Fecales
- h) Sulfatos
- i) Nitratos
- j) Nitritos
- k) Metales pesados
- l) Otros que se identificarán en el levantamiento sanitario (art. 4.2.4.1).

**4.3.6. Tipos de planta a considerar**

Dependiendo de las características físicas, químicas y microbiológicas establecidas como meta de calidad del efluente de la planta, el ingeniero proyectista deberá elegir el tratamiento más económico con sus costos capitalizados de inversión, operación y mantenimiento. Se establecerá el costo por metro cúbico de agua tratada y se evaluará su impacto en la tarifa del servicio.

**4.3.7. Para la eliminación de partículas por medios físicos, pueden emplearse todas o algunas de las siguientes unidades de tratamiento:**

- a) Desarenadores
- b) Sedimentadores
- c) Prefiltros de grava
- d) Filtros lentos.

**4.3.8. Para la eliminación de partículas mediante tratamiento fisicoquímico, pueden emplearse todas o algunas de las siguientes unidades de tratamiento:**

- a) Desarenadores
- b) Mezcladores
- c) Floculadores o acondicionadores del floculo
- d) Decantadores y
- e) Filtros rápidos.

**4.3.9. Con cualquier tipo de tratamiento deberá considerarse la desinfección de las aguas como proceso terminal.****4.3.10. Una vez determinadas las condiciones del agua cruda y el grado de tratamiento requerido, el diseño debe efectuarse de acuerdo con las siguientes etapas:****4.3.10.1. Estudio de factibilidad, el mismo que tiene los siguientes componentes:**

- a) Caracterización fisicoquímica y bacteriológica del curso de agua.
- b) Inventario de usos y vertimientos.
- c) Determinación de las variaciones de caudales de la fuente.
- d) Selección de los procesos de tratamiento y sus parámetros de diseño.
- e) Predimensionamiento de las alternativas de tratamiento.
- f) Disponibilidad del terreno para la planta de tratamiento.
- g) Factibilidad técnico-económica de las alternativas y selección de la alternativa más favorable.

**4.3.10.2. Diseño definitivo de la planta, que comprende**

- a) Dimensionamiento de los procesos de tratamiento de la planta.
- b) Diseños hidráulico-sanitarios.
- c) Diseños estructurales, mecánicos, eléctricos y arquitectónicos.

- d) Planos y memoria técnica del proyecto.
- e) Presupuesto referencial.
- f) Especificaciones técnicas para la construcción.
- g) Manual de puesta en marcha y procedimientos de operación y mantenimiento.

4.3.11. Según el tamaño e importancia de la instalación que se va a diseñar se podrán combinar las dos etapas de diseño mencionadas.

#### **4.4. NORMAS PARA LOS ESTUDIOS DE FACTIBILIDAD**

4.4.1. Los estudios de factibilidad técnico económica son de carácter obligatorio.

4.4.2. El diseño preliminar deberá basarse en registros de calidad de agua de, por lo menos, un ciclo hidrológico. En caso de que dichos registros no existan, el diseño se basará en el estudio de los meses más críticos, es decir, en los meses más lluviosos, según las características de la cuenca.

4.4.3. Con la información recolectada se procederá a determinar las bases del diseño de la planta de tratamiento de agua. Para el efecto, se considerará un horizonte de diseño entre 10 y 20 años, el mismo que será debidamente justificado con base al cálculo del periodo óptimo de diseño. Las bases del diseño consisten en determinar para las condiciones actuales, futuras (final del período de diseño) e intermedias (cada cinco años) los valores de los siguientes parámetros:

- a) Población total y servida por el sistema
- b) Caudales promedio y máximo diario.

4.4.4. Una vez determinado el grado de tratamiento, se procederá a seleccionar los procesos de tratamiento que se adecuen a la calidad de la fuente en estudio. Se tendrá especial consideración a la remoción de microorganismos del agua. Se seleccionarán procesos que puedan ser construidos y mantenidos sin mayor dificultad y se reducirá al mínimo la mecanización y automatización de las unidades a fin de evitar al máximo la importación de partes y equipo.

4.4.5. Una vez seleccionados los procesos de tratamiento para el agua cruda, se procederá al Predimensionamiento de alternativas, utilizando los parámetros de diseño específicos para la calidad de agua a tratar, determinados a nivel de laboratorio o de planta piloto, dependiendo de la capacidad de la instalación. En esta etapa se determinará el número de unidades de los procesos a ser construidas en las diferentes fases de implementación y otras instalaciones de la planta de tratamiento, como tuberías, canales de interconexión, edificaciones para operación y control, arreglos exteriores, etc. De igual forma, se determinarán rubros de operación y mantenimiento, como consumo de energía y personal necesario para las diferentes fases.

4.4.6. En el estudio de factibilidad técnico-económica se analizarán las diferentes alternativas en relación al tipo de tecnología, necesidad de personal especializado para la operación, confiabilidad en condiciones de mantenimiento correctivo y situaciones de emergencia. Para el análisis económico se considerarán los costos directos, indirectos, de operación y de mantenimiento de las alternativas, para analizarlos de acuerdo a un método de comparación apropiado. Se determinará en forma aproximada, el monto de las tarifas por concepto de tratamiento. Con la información antes indicada, se procederá a la selección de la alternativa más favorable.

#### **4.5. NORMAS PARA LOS ESTUDIOS DE INGENIERÍA BÁSICA**

4.5.1. El propósito de los estudios de ingeniería básica es desarrollar información adicional para que los diseños definitivos puedan concebirse con un mayor grado de seguridad. Entre los trabajos que se pueden realizar a este nivel se encuentran:

- a) Estudios adicionales de caracterización del curso de agua que sean requeridos.
- b) Estudios geológicos, geotécnicos y topográficos.
- c) Estudios de tratabilidad de las aguas, mediante simulación de los procesos en el laboratorio o el uso de plantas a escala de laboratorio o a escala piloto, cuando el caso lo amerite.
- d) Estudios geológicos y geotécnicos requeridos para los diseños de cimentaciones de las diferentes unidades de la planta de tratamiento.
- e) En sistemas de capacidad superior a 5 m<sup>3</sup>/s, los estudios de tratabilidad deben llevarse a cabo en plantas a escala piloto con una capacidad de alrededor de 40-60 m<sup>3</sup>/día. El tipo, tamaño y secuencia de los estudios se determinarán de acuerdo a condiciones específicas.
- f) Estudios de impacto ambiental con las acciones de mitigación de los impactos negativos identificados.
- g) Estudios de vulnerabilidad a desastres naturales frecuentes en la zona.

4.5.2. Todo proyecto de plantas de tratamiento de agua potable, deberá ser elaborado por un Ingeniero Sanitario colegiado, quien asume la responsabilidad de la puesta en marcha del sistema. El ingeniero responsable del diseño no podrá delegar a terceros dicha responsabilidad.

4.5.3. En el expediente técnico del proyecto, además de lo indicado en el ítem 5.1.2.2, se debe incluir las especificaciones de calidad de los materiales de construcción y otras especificaciones de los elementos constructivos, acordes con las normas técnicas de edificación (estructuras). La calidad de las tuberías y accesorios utilizados en la instalación de plantas de tratamiento de agua potable, deberá especificarse en concordancia con las Normas Técnicas Peruanas, relativas a Tuberías y Accesorios.

## **5. DISPOSICIONES ESPECÍFICAS PARA DISEÑOS DEFINITIVOS**

### **5.1. GENERALIDADES**

**5.1.1.** Para el diseño definitivo de una planta de tratamiento se deberá contar como mínimo con la siguiente información básica:

- Levantamiento topográfico detallado de la zona en donde se ubicarán las unidades de tratamiento.
- Estudios de desarrollo urbano y/o agrícola que puedan existir en la zona seleccionada para el tratamiento.
- Datos geológicos y geotécnicos necesarios para el diseño estructural de las unidades, incluidos los datos del nivel freático.
- Datos hidrológicos del cuerpo de agua, incluidos los niveles máximos de inundación.
- Registros de la calidad de agua a tratar.
- Resultados de los ensayos de tratabilidad.
- Datos climáticos de la zona.
- Disponibilidad y confiabilidad del servicio de energía eléctrica (horas de servicio, costo, etc.).
- Disponibilidad y confiabilidad en el suministro de sustancias químicas.

**5.1.2.** El diseño definitivo de una planta de tratamiento de agua para consumo humano consistirá de dos documentos:

- El estudio definitivo
- El expediente técnico.

Estos documentos deberán presentarse teniendo en consideración que la contratación de la ejecución de las obras deberá incluir la puesta en marcha de la planta de tratamiento.

**5.1.2.1.** Los documentos a presentarse en el estudio definitivo comprenden:

- Memoria técnica del proyecto
- La información básica señalada en el numeral 5.1.1.
- Dimensionamiento de los procesos de tratamiento
- Resultados de la evaluación de impacto ambiental y de vulnerabilidad ante desastres.
- Manual preliminar de operación y mantenimiento. Este documento deberá contener:
  - una descripción de los procesos de tratamiento y de sus procedimientos de operación inicial;
  - una descripción de los procesos de tratamiento y de sus procedimientos de operación normal;
  - relación del personal administrativo y de operación y mantenimiento que se requiera, con sus calificaciones y entrenamientos mínimos;
  - la descripción de la operación de rutina de los procesos de la planta, la misma que incluirá un plan de mediciones, registros de datos de campo y análisis que se requiera para el adecuado control de los procesos de tratamiento. En la misma forma se deben describir las acciones de evaluación intensiva en los procesos;
  - la descripción de la operación de la planta en condiciones de emergencia;
  - la descripción de acciones de mantenimiento preventivo de las instalaciones de obra civil y equipos mecánicos, eléctricos e instrumentales.

El manual de operación y mantenimiento definitivo será elaborado por el supervisor de la planta con esta información básica y los ajustes necesarios detectados en la evaluación de la puesta en marcha.

**5.1.2.2.** El expediente técnico deberá contener:

- Planos a nivel de ejecución de obra, dentro de los cuales, sin carácter limitante debe incluirse:
  - planimetría general de la obra, ubicación de las unidades de tratamiento e instalaciones existentes;
  - diseños hidráulicos sanitario: de los procesos e interconexiones entre procesos, los cuales comprenden planos de planta, cortes perfiles hidráulicos y demás detalles constructivos;
  - planos estructurales, mecánicos, eléctricos y arquitectónicos;
  - planos de obras generales como obras de protección, caminos, arreglos interiores, laboratorios, vivienda del operador, caseta de guardianía, cercos perimétricos, etc.
- Memoria descriptiva
- Especificaciones técnicas
- Análisis de costos unitarios
- Metrados y presupuestos
- Fórmulas de reajustes de precios
- Documentos relacionados con los procesos de licitación, adjudicación, supervisión, recepción de obra y otros que el organismo competente considere de importancia.

**5.1.3.** A partir del numeral 5.2 en adelante se detallan los criterios que se utilizarán para el dimensionamiento de las unidades de tratamiento y estructuras complementarias. Los valores que se incluyen son referenciales y están basados en el estado del arte de la tecnología de

tratamiento de agua para consumo humano y podrán ser modificadas por el proyectista previa justificación sustentatoria basada en investigaciones y el desarrollo tecnológico

## 5.2. PRETRATAMIENTO

### 5.2.1. Rejas

#### 5.2.1.1. Alcance

Establece las condiciones de diseño que debe cumplir una cámara de rejas.

#### 5.2.1.2. Criterios de diseño

Esta unidad normalmente es parte de la captación o de la entrada del desarenador.

- a) El diseño se efectúa en función del tamaño de los sólidos que se desea retener, determinándose según ello la siguiente separación de los barrotes:
  - Separación de 50 a 100 mm cuando son sólidos muy grandes. Esta reja normalmente precede a una reja mecanizada.
  - Separación de 10 a 25 mm desbaste medio.
  - Separación de 3 a 10 mm: desbaste fino.
- b) La limpieza de las rejas puede ser manual o mecánica, dependiendo del tamaño e importancia de la planta, o de la llegada intempestiva de material capaz de producir un atascamiento total en pocos minutos.
- c) La velocidad media de paso entre los barrotes se adopta entre 0.60 a 1 m/s, pudiendo llegar a 1.40 m/s, con caudal máximo.
- d) Las rejas de limpieza manual se colocan inclinadas a un ángulo de 45° a 60°. Se debe considerar una superficie horizontal con perforaciones en el extremo superior de la reja con la finalidad de escurrir el material extraído.
- e) Debe preverse los medios para retirar los sólidos extraídos y su adecuada disposición.

### 5.2.2. Desarenadores

#### 5.2.2.1. Alcance

Establece las condiciones generales que deben cumplir los desarenadores.

#### 5.2.2.2. Requisitos

##### 1. Remoción de partículas

- a) Aguas sin sedimentación posterior deberá eliminarse 75% de las partículas de 0.1 mm de diámetro y mayores.
- b) Aguas sometidas a sedimentación posterior deberá eliminarse 75% de la arena de diámetro mayor a 0.2 mm. Deberá proyectarse desarenadores cuando el agua a tratar acarree arenas. Estas unidades deberán diseñarse para permitir la remoción total de estas partículas

##### 2. Criterios de diseño

- a) El período de retención deber estar entre 5 y 10 minutos.
- b) La razón entre la velocidad horizontal del agua y la velocidad de sedimentación de las partículas deber ser inferior a 20.
- c) La profundidad de los estanques deberá ser de 1.0 a 3.0 m.
- d) En el diseño se deberá considerar el volumen de material sedimentable que se deposita en el fondo. Los lodos podrán removerse según procedimientos manuales o mecánicos.
- e) Las tuberías de descarga de las partículas removidas deberán tener una pendiente mínima de 2%.
- f) La velocidad horizontal máxima en sistemas sin sedimentación posterior será de 0.17 m/s. y para sistemas con sedimentación posterior será de 0.25 m/s.
- g) Deberá existir, como mínimo, dos unidades

### 5.2.3. Presedimentadores

#### 5.2.3.1. Alcance

Establece las condiciones de diseño que debe reunir un presedimentador.

#### 5.2.3.2. Criterios de diseño

- a) Este tipo de unidades deben ser consideradas en el diseño de una planta cuando es posible obtener remociones de turbiedad de por lo menos 50%, o cuando la turbiedad de la fuente supera las 1,500 UNT.
- b) El tiempo de retención debe definirse en función de una prueba de sedimentación. Normalmente el tiempo en el cual se obtiene la máxima eficiencia varía de 1 a 2 horas.
- c) En el dimensionamiento de la unidad se emplearán los criterios indicados para unidades de sedimentación sin coagulación previa (art. 5.4).

## 5.3. AERADORES

### 5.3.1. Sirven para remover o introducir gases en el agua.

Pueden ser utilizados en la oxidación de compuestos solubles y remoción de gases indeseables.

### 5.3.2. Los dispositivos de aeración admitidos son:

- a) Plano inclinado formado por una superficie plana con inclinación de 1:2 a 1:3, dotado de protuberancias destinadas a aumentar el contacto del agua con la atmósfera.



- b) Bandejas perforadas sobrepuestas, con o sin lecho percolador, formando un conjunto de, por lo menos, cuatro unidades.
- c) Cascadas constituidas de por lo menos, cuatro plataformas superpuestas con dimensiones crecientes de arriba hacia abajo.
- d) Cascadas en escalera, por donde el agua debe descender sin adherirse a las superficies verticales.
- e) Aire comprimido difundido en el agua contenida en los tanques.
- f) Tanques con aeración mecánica.
- g) Torre de aeración forzada con anillos «Rashing» o similares.
- h) Otros de comprobada eficiencia.

**5.3.3.** La conveniencia de usar un determinado tipo de aereador y la tasa de diseño respectiva, preferentemente, deberán ser determinados mediante ensayos de laboratorio.

5.3.3.1. Si no hay posibilidad de determinar tasas de aplicación mediante ensayos, los aereadores pueden ser dimensionados utilizando los siguientes parámetros:

a) Aereadores conforme el numeral 5.3.2 a., b., c. y d.

Admiten, como máximo, 100 metros cúbicos de agua por metro cuadrado de área en proyección horizontal/día.

b) Aereador por difusión de aire.

Los tanques deben tener un período de retención de, por lo menos, cinco minutos, profundidad entre 2.5 y 4.0 m, y relación largo/ancho mayor de 2. El aereador debe garantizar la introducción de 1.5 litros de aire por litro de agua a ser aereada, próxima al fondo del tanque y a lo largo de una de sus paredes laterales.

c) Aereador mecánico

El tanque debe presentar un período de retención de, por lo menos, cinco minutos, profundidad máxima de 3.0 m, y relación largo/ancho inferior a 2.

El aereador mecánico debe garantizar la introducción de, por lo menos, 1.5 litros de aire por litro de agua a ser aereada.

5.3.3.2. En el caso de dimensionamiento conforme al numeral 5.3.3.1, la instalación debe ser por etapas; la primera servirá para definir las tasas reales de aplicación.

**5.3.4.** Las tomas de aire para aeración en tanques con aire difundido no pueden ser hechas en lugares que presenten impurezas atmosféricas perjudiciales al proceso de tratamiento. Deben estar protegidas con filtros o tela metálica de acero inoxidable o de latón y el sistema mecánico para la producción de aire no puede ser del tipo que disipe el aceite en el aire a ser comprimido.

## **5.4. SEDIMENTADORES SIN COAGULACIÓN PREVIA**

### **5.4.1. Alcance**

Establece las condiciones generales que deben cumplir los sedimentadores que no tienen coagulación previa.

### **5.4.2. Criterios de Diseño**

- a) Las partículas en suspensión de tamaño superior a 1µm deben ser eliminadas en un porcentaje de 60 %. Este rendimiento debe ser comprobado mediante ensayos de simulación del proceso.
- b) La turbiedad máxima del efluente debe ser de 50 UNT y preferiblemente de 20 UNT.
- c) La velocidad de sedimentación deberá definirse en el ensayo de simulación del proceso.
- d) El período de retención debe calcularse en el ensayo de simulación del proceso y deberá considerarse un valor mínimo de 2 horas.
- e) La velocidad horizontal debe ser menor o igual a 0.55 cm/s. Este valor no debe superar la velocidad mínima de arrastre
- f) La razón entre la velocidad horizontal del agua y la velocidad de sedimentación de las partículas deberá estar en el rango de 5 a 20.
- g) La profundidad de los tanques, al igual que para los desarenadores, debe variar de 1.5 a 3.0 m.
- h) La estructura de entrada debe comprender un vertedero a todo lo ancho de la unidad y una pantalla o cortina perforada (ver condiciones en el ítem 5.10.2.1, acápite i).
- i) La estructura de salida deberá reunir las condiciones indicadas en el ítem 5.10.2.1, acápite j)
- j) La longitud del tanque deberá ser de 2 a 5 veces su ancho en el caso de sedimentadores de flujo horizontal.
- k) Se deberá considerar en el diseño, el volumen de lodos producido, pudiéndose remover éstos por medios manuales, mecánicos o hidráulicos. La tasa de producción de lodos debe ser determinada en ensayos de laboratorio, o mediante estimaciones con el uso de criterios existentes que el proyectista deberá justificar ante la autoridad competente.
- l) El fondo del tanque debe tener una pendiente no menor de 3%.

## **5.5. PREFILTROS DE GRAVA**

### **5.5.1. Alcance**

Establece las condiciones generales que deben cumplir los prefiltros de grava como unidades de pretratamiento a los filtros lentos. Su uso se aplica cuando la calidad del agua supera las 50



UNT. Esta unidad puede reducir la turbiedad del efluente de los sedimentadores o sustituir a éstos.

### 5.5.2. Requisitos generales

#### 5.5.2.1. Prefiltros verticales múltiples de flujo descendente

- Deberán diseñarse como mínimo dos unidades en paralelo
- La turbiedad del agua cruda o sedimentada del afluente deberá ser inferior a 400 UNT.
- Deberá considerarse como mínimo tres compartimientos con una altura de grava de 0.50 m cada uno.
- El diámetro de la grava decreciente será de 4 cm y 1 cm, entre el primer y el último compartimiento. La grava debe ser preferentemente canto rodado.
- Las tasas de filtración deben variar entre 2 a 24 m<sup>3</sup>/(m<sup>2</sup>.d), en razón directa al diámetro de la grava y a la turbiedad del afluente.
- La turbiedad del efluente de cada compartimiento se puede determinar por la ecuación:

$$TF = T_o \cdot e^{-(1.15VF)}$$

Donde:

TF = Turbiedad efluente (UNT)

T<sub>o</sub> = Turbiedad afluente (UNT)

VF = Tasa de filtración (m/h)

- Debe diseñarse un sistema hidráulico de lavado de cada compartimiento con tasas de 1 a 1.5 m/min.

#### 5.5.2.2. Prefiltro vertical de flujo ascendente

- La turbiedad del agua cruda o sedimentada del afluente deberá ser inferior a 100 UNT.
- La tasa de filtración máxima es 24 m<sup>3</sup>/(m<sup>2</sup>.d).
- Las tasas mayores deberán ser fundamentadas con estudios en unidades piloto. En estas condiciones se puede lograr hasta 80% de remoción total de partículas.
- El lecho filtrante debe estar compuesto de 3 capas, dos de grava y una de arena de 0.30 m de espesor cada una.
- El tamaño del material filtrante más grueso, en contacto con la capa soporte, debe variar entre 0.64 a 1.27 cm. El tamaño de material de la segunda capa será de 0.24 a 0.48 cm y finalmente la capa de arena gruesa en la superficie tendrá un diámetro variable entre 0.14 a 0.20 cm.
- Para obtener una distribución uniforme del flujo, el drenaje debe estar conformado por troncos de cono invertidos con difusores llenos de grava de tamaño variable entre 1.9 y 3.8 cm.
- El sistema de recolección debe estar conformado por tubos de 100 mm de diámetro (4"), con orificios de 12.5 mm (½"), ubicados a 0.40 m por encima del lecho filtrante.
- Cualquier otra combinación de diámetros de material, tasas de velocidad y límites de turbiedad afluente, deberá ser fundamentada con ensayos en unidades piloto.
- Debe diseñarse un sistema hidráulico de lavado de cada compartimiento, con tasas de lavado de 1 a 1.5 m/min.

#### 5.5.2.3. Prefiltro de flujo horizontal

- La turbiedad del agua cruda o sedimentada del afluente deberá ser inferior a 300 UNT o, como máximo, de 400 UNT.
- Deberá considerarse como mínimo 3 compartimientos.
- El diámetro del material debe ser de 1 a 4 cm, y variará de mayor a menor tamaño en el sentido del flujo.
- Las tasas de velocidad máximas deben variar entre 12 y 36 m<sup>3</sup>/(m<sup>2</sup>.d). Las tasas mayores acortan las carreras y reducen proporcionalmente la remoción de microorganismos. Con las características indicadas y con una tasa de 14 m<sup>3</sup>/(m<sup>2</sup>.d) se obtienen eficiencias de remoción de coliformes fecales de hasta 99%.
- La longitud del prefiltro puede variar entre 5 y 10 m.
- Cada tramo, con diferente granulometría de grava, debe estar confinado entre tabiques para facilitar el mantenimiento de la unidad. La longitud de cada compartimiento se puede determinar por la siguiente ecuación

$$L = \frac{\ln(T_f / L_o)}{\lambda}$$

Donde:

L = Longitud del compartimiento, m

$T_f$  = Turbiedad del efluente, UNT

$T_0$  = Turbiedad del afluente, UNT

$\lambda$  = Módulo de impedimento,  $m^{-1}$

- g) Las condiciones diferentes a las indicadas deben ser fundamentadas con ensayos en unidades piloto.
- h) Debe diseñarse un sistema hidráulico de lavado de cada compartimiento, con tasas de lavado de 1 a 1.5 m/min.

## 5.6. FILTROS LENTOS DE ARENA

### 5.6.1. Alcance

Establece las condiciones generales que deben cumplir los filtros lentos convencionales de arena.

### 5.6.2. Requisitos generales

- 5.6.2.1. La turbiedad del agua cruda, sedimentada o prefiltrada del afluente deberá ser inferior a 50 UNT, se podrán aceptar picos de turbiedad no mayores de 100 UNT por pocas horas (no más de 4 horas).
- 5.6.2.2. Cuando la calidad de la fuente exceda los límites de turbiedad indicados en el ítem 5.6.2.1 y siempre que ésta se encuentre en suspensión, se deberá efectuar un tratamiento preliminar mediante sedimentación simple y/o prefiltración en grava, de acuerdo a los resultados del estudio de tratabilidad.
- 5.6.2.3. El valor máximo del color deber ser de 30 unidades de la escala de platino-cobalto.
- 5.6.2.4. El filtro lento debe proyectarse para operar las 24 horas en forma continua, para que pueda mantener se eficiencia de remoción de microorganismos. La operación intermitente debilita al zooplancton responsable del mecanismo biológico debido a la falta de nutrientes para su alimentación.
- 5.6.2.5. La tasa de filtración deber estar comprendida entre 2 y 8  $m^3/(m^2.d)$ .
  - a) Cuando el único proceso considerado sea el filtro lento, se adoptarán velocidades de 2 a 3  $m^3/(m^2.d)$ .
  - b) Cuando las aguas procedan de lagunas, embalses o se esté considerando tratamiento preliminar (ítem 5.6.2.2), se podrán emplear tasas de hasta 5 a 8  $m^3/(m^2.d)$ . El límite máximo sólo se deberá admitir cuando se puedan garantizar excelentes condiciones de operación y mantenimiento.
- 5.6.2.6. Se debe tener un mínimo de dos unidades, las que deberán estar interconectadas a través de la estructura de salida para que se pueda llenar en forma ascendente, después de cada operación de limpieza (raspado), por el filtro colindante en operación.
- 5.6.2.7. La estructura de entrada a la unidad debe considerar:
  - a) Instalaciones para medir y regular el caudal en forma sencilla, mediante vertedero triangular o rectangular, antecedido de una válvula, o compuerta, para regular el flujo de ingreso y un aliviadero para eliminar excesos.
  - b) Un canal que distribuya equitativamente el caudal a todas las unidades.
  - c) Compuertas o válvulas para aislar las unidades.
- 5.6.2.8. **Lecho filtrante**
  - a) La grava se colocará en tres capas, la primera de 15 cm, con tamaños de 19 a 50 mm, seguida de dos capas de 5 cm de espesor cada una, con tamaños de 9.5 mm a 19 mm y de 3 mm a 9.5 mm, respectivamente. No debe colocarse grava en zonas cercanas a las paredes o a las columnas.
  - b) El espesor de la arena deberá ser de 80 a 100 cm. El valor mínimo considerado, después de raspados sucesivos durante la operación de limpieza, será de 50 cm.
  - c) El tamaño efectivo de la arena debe estar entre 0.2 a 0.3 mm, y el coeficiente de uniformidad no mayor de 3.
- 5.6.2.9. **Caja de filtro**
  - a) Los filtros podrán ser circulares o rectangulares y el área máxima deberá ser de 50  $m^2$  cuando la limpieza se efectúe en forma manual. Las paredes verticales o inclinadas y el acabado en el tramo en el que se localiza el lecho filtrante, debe ser rugoso para evitar cortocircuitos.
  - b) El sistema de drenaje, podrá ser:
    - b.1. Drenes formados por un colector principal y un número adecuado de ramales laterales. La pérdida de carga máxima en este sistema no deberá ser mayor que el 10% de la pérdida de carga en la arena, cuando ésta se encuentra con su altura mínima (50 cm) y limpia. Este sistema es apropiado para unidades de sección circular.
    - b.2 Canales formados por ladrillos colocados de canto y asentados con mortero, cubiertos encima con otros ladrillos colocados de plano (apoyados en su mayor superficie) y separados con ranuras de 2 cm, que drenan hacia un colector central. Con este tipo de drenaje se consigue una recolección uniforme del flujo en toda la sección y la pérdida de carga es prácticamente nula. Es apropiado para unidades de sección rectangular y cuadrada.

- 5.6.2.10. La altura máxima de agua en la caja de filtro deberá ser de 0.80 a 1.0 m.
- 5.6.2.11. La estructura de salida deberá estar conformada por:
- Un vertedero de salida de agua filtrada, ubicado a 0.10 m por encima del nivel del lecho filtrante para evitar que la película biológica quede sin la protección de una capa de agua. Este vertedero descargará hacia una cámara de recepción de agua filtrada.
  - Un aliviadero para controlar el nivel máximo en la caja del filtro. Este vertedero, además, indicará el término de la carrera de filtración y el momento de iniciar la operación de raspado. Los filtros lentos pueden operar con nivel variable sin menoscabo de su eficiencia. Este vertedero rebasará hacia una cámara de desagüe.
  - Una regla graduada dentro de la caja del filtro, haciendo coincidir el cero de la regla con el nivel del vertedero de salida para controlar la pérdida de carga. A medida que el nivel se incrementa se podrá leer conjuntamente la pérdida de carga inicial y la pérdida de carga por colmatación.

## **5.7. COAGULANTES Y SUSTANCIAS QUÍMICAS**

### **5.7.1. Alcance**

Establece la determinación de la calidad y cantidad de coagulante requerida por el agua cruda, dosificación y almacenamiento.

### **5.7.2. Coagulantes empleados**

#### **5.7.2.1. Clase**

El proyectista deberá sustentar ante la autoridad competente el coagulante a utilizar.

- Se determinará, para cada tipo de agua a tratar, mediante ensayos de laboratorio de pruebas de jarras.
- Se recomienda, en general, el uso de sales metálicas, especialmente compuestos de  $Al^{3+}$  o  $Fe^{3+}$ .

#### **5.7.2.2. Cantidad**

La cantidad de coagulante a dosificar será determinada mediante ensayos de laboratorio con el agua a tratar. Se recomienda, como el método más eficaz, el sistema de simulación del proceso de coagulación, denominado prueba de jarras. Deberán determinarse las dosis máximas y mínimas a dosificar para dimensionar las instalaciones de dosificación, considerando los parámetros que optimicen el proceso (pH, alcalinidad, concentración, etc.).

Preferentemente, deberá elaborarse una correlación de dosis óptima versus turbiedad de agua cruda, la cual deberá incluirse en el manual de operación inicial.

#### **5.7.2.3. Polielectrolitos**

Se acepta el uso de polielectrolitos, siempre que el polímero elegido esté aceptado para su uso en agua potable, de acuerdo a las normas de la entidad competente y ante la ausencia de éstas, las normas internacionales.

### **5.7.3. Dosificación de coagulantes y otras sustancias químicas.**

5.7.3.1. El coagulante siempre deberá ser agregado en solución.

5.7.3.2. El coagulante, antes de ser aplicado, deberá tener la concentración óptima necesaria para mejorar la eficiencia del proceso. Esta concentración se deberá seleccionar mediante ensayos de laboratorio. Cuando estos ensayos no hayan sido efectuados, la concentración empleada deberá ser de 1 a 2 %.

5.7.3.3. En instalaciones grandes podrá aceptarse que las instalaciones de dosificación produzcan una solución de mayor concentración, pero en este caso deberá preverse una inyección de agua en la tubería de conducción de la solución para diluirla a la concentración óptima, antes del punto de aplicación.

5.7.3.4. Deben considerarse dos tanques de preparación de solución para un período mínimo de operación de 8 horas, por cada sustancia que se requiera aplicar. Se debe considerar un agitador en cada tanque; en los tanques de preparación de la suspensión de cal, los agitadores deben poder operar en forma continua.

5.7.3.5. En cada tanque deberán considerarse instalaciones de ingreso de agua filtrada, salida de la solución, a una altura de por lo menos 10 cm del fondo, rebose y desagüe. El fondo del tanque deberá tener una pendiente pronunciada hacia la salida de la tubería de desagüe.

5.7.3.6. Las tuberías de conducción de las soluciones pueden ser de acero inoxidable, mangueras de goma, plástico o PVC.

### **5.7.4. Dosificadores**

5.7.4.1. Los equipos deberán seleccionarse con la suficiente flexibilidad para que estén en posibilidad de operar en condiciones extremas de dosificación que requiera la fuente. Estas condiciones extremas se definirán mediante la correlación mencionada en el ítem 5.7.2.2. El rango de operación deberá definirse dentro de los siguientes límites:

- Rango máximo

Se determinará con la dosis máxima y el caudal máximo a tratar.

- Dosis máxima: correspondiente a la mayor turbiedad o color representativo de la época de lluvia.
- Caudal máximo: correspondiente al final del período de diseño.

b) Rango mínimo

Se determinará en función de la dosis mínima y al caudal de inicio de la primera etapa de diseño.

- Dosis mínima: correspondiente a la turbiedad o color mínimo que se presente en la fuente.
- Caudal mínimo: caudal correspondiente al inicio del período de diseño.

5.7.4.2. **Tipo**

- a) Se utilizarán, preferentemente, sistemas de dosificación en solución por gravedad. Se utilizarán equipos de dosificación en seco, en sistemas grandes ( $> 1.0 \text{ m}^3/\text{s}$ ) y sólo en poblaciones en donde se pueda garantizar suministro eléctrico confiable y suficientes recursos disponibles para su adecuada operación y mantenimiento.
- b) En los dosificadores en seco (gravimétricos o volumétricos) el tanque de solución debe tener un periodo de retención mínimo de 5 a 10 min, cuando está operando con el rango máximo, para permitir una adecuada polimerización del coagulante, antes de su aplicación.
- c) Los dosificadores en solución, preferentemente deberán ser de los que operan bajo el principio de orificio de carga constante. Este tipo de dosificador puede ser diseñado y fabricado localmente. Se deberá efectuar un cuidadoso control de la exactitud del sistema de graduación de la dosificación y de la calidad de los materiales que garanticen la duración del sistema en adecuadas condiciones de operación y mantenimiento.
- d) Todos los tanques de solución y los dosificadores deben estar interconectados de manera que se pueda alternar el uso de tanques y dosificadores.

- 5.7.4.3. En todos los casos se considerará un mínimo de dos equipos. Si se emplean torres de disolución, no será necesario tener unidades de reserva.

## 5.7.5. Almacenamiento

- 5.7.5.1. El almacén de los productos químicos debe tener capacidad para una reserva comprendida entre un mes y seis meses. Dependiendo de la ubicación y características de la planta, deberá contar además con facilidades para la carga y descarga de los productos.

- 5.7.5.2. En relación al almacén, deberán tenerse en cuenta las siguientes consideraciones:

- a) El área neta deberá ser calculada considerando el consumo promedio de la sustancia a almacenar.
- b) El área del almacén deberá incluir un área de corredores perimetrales y centrales, para tener acceso a las diversas rumbas de material y poder programar su empleo, de acuerdo al orden de llegada, esto es, primero el más antiguo.
- c) El nivel del piso del almacén debe estar por lo menos a 1 m por encima del nivel de la pista de acceso, para facilitar la descarga del material y protegerlo de las inundaciones. La puerta de entrada al almacén debe tener no menos de 1.6 m de ancho.
- d) Las pilas de material deben colocarse sobre tarimas de madera.
- e) Las ventanas sólo se ubicarán en la parte superior de los muros (ventanas altas)
- f) Los almacenes de sustancias químicas deben proyectarse siempre en la primera planta, para no recargar las estructuras del edificio de operaciones de la casa de químicos. En el caso de utilización de dosificadores en seco, en que el ingreso a las tolvas puede estar ubicado en el segundo o tercer piso del edificio, considerar un montacargas y un área de almacenamiento para 24 horas, al lado de las bocas de cargas de las tolvas.
- g) Cada sustancia química deberá tener un almacén especial o bien se deberá delimitar cada área con tabiques en un almacén común.

## 5.8. MEZCLA RÁPIDA

### 5.8.1. Alcance

Establece el tiempo, gradiente de velocidad de mezcla y forma de obtener una distribución uniforme y rápida del coagulante en toda la masa de agua.

### 5.8.2. Requisitos generales

- 5.8.2.1. Si las características topográficas e hidráulicas de la planta lo permiten, sólo deberán usarse dispositivos de mezcla hidráulicos. Cualquiera que sea el dispositivo elegido, se debe garantizar una mezcla completa y casi instantánea.

- 5.8.2.2. En mezcladores de flujo a pistón, el cálculo hidráulico debe ser, en cada caso, el siguiente:

- a) Seleccionar las características geométricas del tipo de unidad elegida: canaleta Parshall, plano inclinado (rampa), vertedero rectangular sin contracciones o triangular, dependiendo del caudal de diseño. La canaleta Parshall sólo se

recomienda para caudales mayores de 200 l/s. Los vertederos rectangulares son recomendables para caudales menores a 100 l/s, y los triangulares para caudales menores a 50 l/s.

b) Comprobar si se cumplen las condiciones hidráulicas para que la mezcla sea adecuada:

- Número de Froude de 4.5 a 9 (salto estable). En caso de canaleta Parshall, el número de Froude es de 2 a 3 (salto no estable).

- Gradiente de velocidad de 700 a 1,300 s<sup>-1</sup>. - Tiempo de retención instantáneo de menos de 0.1 a 7 s como máximo.

- Modificar la geometría de la unidad hasta que se consigan condiciones de mezcla apropiadas. Los mezcladores del tipo de resalto hidráulico son ideales para aguas que mayormente coagulan por el mecanismo de adsorción.

5.8.2.3. En el caso de unidades del tipo de resalto hidráulico la aplicación del coagulante deberá distribuirse uniformemente a todo lo ancho del canal.

5.8.2.4. Para el uso de difusores en canales de relativa profundidad, éstos deben diseñarse de tal manera que el coagulante se distribuya en toda la sección de flujo. La reducción del área de paso provocada por el difusor, aumentará la velocidad y garantizará las condiciones de mezcla.

5.8.2.5. En los mezcladores mecánicos o retromezcladores, el coagulante debe inyectarse en dirección al agitador. Este tipo de unidades sólo debe usarse en plantas donde el agua coagula mayormente mediante el mecanismo de barrido, ya que en este caso lo más importante son las condiciones químicas de la coagulación (dosis óptima) y no las condiciones de mezcla. Estas unidades no son adecuadas para aguas que coagulan mediante el mecanismo de absorción.

5.8.2.6. En el diseño de los retromezcladores debe tenerse en cuenta relaciones específicas entre las dimensiones del tanque y el agitador para reducir la formación de espacios muertos y cortocircuitos hidráulicos. Asimismo, es necesario considerar «baffles» o pantallas para evitar la formación de vórtice.

5.8.2.7. Los retromezcladores deberán tener un período de retención entre 30 y 45 segundos.

5.8.2.8. Las unidades de mezcla deberán ubicarse lo más cerca posible de la entrada de la unidad de floculación; deben evitarse los canales de interconexión largos.

5.8.2.9. La estructura de interconexión entre la mezcla rápida y el floculador (canal, orificio, vertedero, etc.) no debe producir un gradiente de velocidad mayor de 100 s<sup>-1</sup> ni menor que el del primer tramo del floculador.

5.8.2.10. Deben empalmarse correctamente las líneas de flujo entre la unidad de mezcla y el floculador (aplicar la ecuación de Bernoulli) para evitar represar el resalto en el mezclador o producir una caída brusca del nivel de agua en el floculador.

5.8.2.11. En los casos en los que se requiera aplicar un polímero como ayudante de coagulación, la aplicación debe ser inmediatamente posterior a la aplicación del coagulante de sal metálica y en un punto en el que tenga una intensidad de agitación de 400 a 600 s<sup>-1</sup> para que se disperse sin que se rompan las cadenas poliméricas.

5.8.2.12. El uso de cualquier otro dispositivo de mezcla, deberá ser justificado, tomando en cuenta el mecanismo mediante el cual coagule el agua (adsorción o barrido) y las condiciones de mezcla rápida.

5.8.2.13. En el caso de que la fuente tenga estacionalmente ambos comportamientos (adsorción y barrido) se diseñará la unidad para las condiciones más críticas, es decir, para las épocas de coagulación por adsorción.

## **5.9. FLOCULACIÓN**

### **5.9.1. Alcance**

Establece las condiciones generales que deben cumplir los floculadores.

### **5.9.2. Requisitos generales**

5.9.2.1. En sistemas de más de 50 l/s de capacidad, los parámetros óptimos de diseño de la unidad, gradiente de velocidad (G) y tiempo de retención (T) deberán seleccionarse mediante simulaciones del proceso en el equipo de prueba de jarras.

5.9.2.2. Para cada tipo de agua deberá obtenerse la ecuación que relaciona los parámetros del proceso, que es de la forma  $G_n.T=K$ , donde (n) y (K) son específicos para cada fuente y sus variaciones.

5.9.2.3. En sistemas de menos de 50 l/s de capacidad, se puede considerar un rango de gradientes de velocidad de 70 a 20 s<sup>-1</sup> y un tiempo de retención promedio de 20 minutos.

5.9.2.4. Los gradientes de velocidad deberán disponerse en sentido decreciente, para acompañar el crecimiento y formación del floculo.

5.9.2.5. En todos los casos deberá diseñarse un sistema de desagüe que permita vaciar completamente la unidad.

### **5.9.3. Criterios para los floculadores hidráulicos de pantallas**



- a) Pueden ser de flujo horizontal o vertical. Las unidades de flujo horizontal son apropiadas para sistemas de menos de 50 l/s de capacidad; en sistemas por encima de este límite se deberá usar exclusivamente unidades de flujo vertical.
- b) Las pantallas deberán ser removibles y se podrá considerar materiales como: tabiques de concreto prefabricados, madera machihembrada, fibra de vidrio, planchas de asbesto-cemento corrugadas o planas, etc.  
En lugares de alto riesgo sísmico y en donde no exista garantía de adecuado nivel de operación y mantenimiento, deberá evitarse el uso de las planchas de asbesto cemento.

#### 5.9.3.1. **Unidades de flujo horizontal**

- a) El ancho de las vueltas debe ser 1.5 veces el espacio entre pantallas.
- b) El coeficiente de pérdida de carga en las vueltas (K) debe ser igual a 2.
- c) El ancho de la unidad debe seleccionarse en función de que las pantallas en el último tramo se entrecrucen, por lo menos, en un 1/3 de su longitud.
- d) Se debe diseñar con tirantes de agua de 1 a 3 m, dependiendo del material de la pantalla.

#### 5.9.3.2. **Unidades de flujo vertical**

- a) La velocidad en los orificios de paso debe ser 2/3 de la velocidad en los canales verticales.
- b) El gradiente de velocidad en los canales verticales debe ser de alrededor de  $20 \text{ s}^{-1}$
- c) La profundidad debe seleccionarse de tal forma que los tabiques del último tramo se entrecrucen, por lo menos, en 1/3 de su altura.
- d) La profundidad de la unidad es de 3 a 5 m. Se recomienda adoptar la misma altura del decantador para obtener una sola cimentación corrida y reducir el costo de las estructuras.
- e) En la base de cada tabique que debe llegar hasta el fondo, se deberá dejar una abertura a todo lo ancho, equivalente al 5% del área horizontal de cada compartimiento. Esto evita la acumulación de lodos en el fondo y facilita el vaciado del tanque. Se recomienda que los orificios de paso ocupen todo el ancho del compartimiento para evitar la formación de espacios muertos y cortocircuitos hidráulicos.
- f) En todos los casos, el flujo debe ingresar y salir de la unidad mediante vertederos, para mantener constante el nivel de operación.

### 5.9.4. **Criterios para los floculadores mecánicos**

- 5.9.4.1. Esta alternativa solo se considerara en casos en que se garantice un buen nivel de operación y mantenimiento y suministro continuo de energía eléctrica, asimismo se debe tomar en cuenta lo indicado en 4.4.4 y 4.4.6 de la presente norma.
- 5.9.4.2. El tiempo de retención (T) deber ser aquel que resulte de la prueba de jarras incrementado en 25 a 50%, dependiendo del número de cámaras seleccionadas. Cuanto menos sea el número de compartimientos, mayor será este porcentaje.
- 5.9.4.3. Deberá haber un mínimo de cuatro cámaras en serie separadas por tabiques y con el ingreso de agua a todo lo ancho de la unidad.
- 5.9.4.4. Las aberturas de paso de una cámara a otra deben disponerse alternadamente, una arriba y otra abajo y a todo lo ancho de la cámara para evitar la formación de espacios muertos y cortocircuitos hidráulicos. El gradiente de velocidad en la abertura de paso deberá ser similar al del compartimiento al que está ingresando el flujo.
- 5.9.4.5. Los agitadores, en los floculadores mecánicos deberán tener sistemas de variación de velocidades.
- 5.9.4.6. En cámaras con agitadores de paletas de eje horizontal, la distancia entre los extremos de las paletas al fondo y paredes de las cámaras debe estar entre 15 y 30 cm, y la separación de paletas entre dos agitadores consecutivos debe ser de 50 cm como máximo.
- 5.9.4.7. En cámaras con agitadores de paletas de eje vertical, la distancia entre los extremos de las paletas y el muro debe ser no menor de 0.15 m y preferiblemente mayor de 0.30 m.
- 5.9.4.8. El área de las paletas debe estar entre 10 y 20% del área del plano de rotación de las paletas y la velocidad lineal del extremo de paletas o velocidad tangencial debe ser de 1.20 m/s en la primera cámara y menor de 0.6 m/s en la última cámara.

## 5.10. **SEDIMENTACIÓN CON COAGULACIÓN PREVIA**

### 5.10.1. **Alcance**

Establece las condiciones generales que deben cumplir los sedimentadores con coagulación previa o decantadores, usados para la separación de partículas floculentas. Estas unidades deben ubicarse contiguas a los floculadores.

### 5.10.2. **Requisitos**

#### 5.10.2.1. **Sedimentadores de flujo horizontal**

- a) Tasa superficial: la determinación de la tasa superficial deberá realizarse experimentalmente, simulando el proceso en el laboratorio.



- b) Las tasas superficiales varían entre 15 y 60 m<sup>3</sup>/(m<sup>2</sup>.d), dependiendo del tamaño de las instalaciones, tipo de operación y tecnología adoptada.
- c) Se debe tener presente que las condiciones de diseño de los sedimentadores dependerán también del tipo de filtros proyectados, por ello, la sedimentación y filtración deben proyectarse como procesos complementarios.
- d) La velocidad media del flujo para el caudal máximo de diseño deberá ser inferior de 0.55 cm/s.
- e) Periodo de retención y profundidad: deberá estar comprendido entre 1½ y 5 horas y las profundidades entre 3 y 5 m. En los sedimentadores con dispositivos para la remoción continua de lodo se considerará útil toda la profundidad. En los sedimentadores sujetos a limpieza periódica, se considerará una parte de la profundidad total como espacio destinado a la acumulación normal de lodos. Se recomienda que el volumen para el almacenamiento de lodos sea 10 a 20% del volumen del sedimentador.
- f) Los sedimentadores serán de forma rectangular:
- La relación largo-ancho deberá estar entre 2 a 1 y 5 a 1.
  - La relación largo-profundidad deberá estar entre 5 a 1 y 20 a 1.
- g) Se deberá adoptar un mínimo de dos unidades, de tal manera que cuando se suspenda de operación una, se pueda seguir operando con la otra. En el diseño se debe tener en cuenta que cuando una unidad sale de operación, los remanentes deben operar con la tasa de diseño seleccionada.
- h) Los conductos o canales de agua floculada deben asegurar una distribución uniforme del flujo a los diversos sedimentadores sin cortocircuitos hidráulicos. En una estructura de distribución se aceptará como máximo una desviación de 5% en el reparto de caudales.
- i) Estructura de entrada
- La estructura de entrada a los sedimentadores debe estar conformada por un vertedero sin contracciones a todo lo ancho de la unidad, seguido de un tabique difusor o cortina perforada para proporcionar una distribución uniforme del flujo en toda la sección.
  - La cortina difusora debe estar ubicada a una distancia no menor de 0.80 m del vertedero de entrada.
  - La cortina difusora deberá tener el mayor número posible de orificios uniformemente espaciados en todo el ancho y la altura útil del decantador; la distancia entre orificios debe ser igual o inferior de 0.50 m y de preferencia deben tener forma circular y aboquillados.
  - El gradiente de velocidad en los orificios no debe ser mayor de 20 s<sup>-1</sup>.
  - Cuando la unidad no tiene remoción mecánica de lodos, los orificios más bajos deberán quedar a 1/4 ó 1/5 de la altura sobre el fondo; los orificios más altos deberán quedar a 1/5 ó 1/6 de la altura de la unidad con respecto a la superficie del agua para evitar se produzca un cortocircuito hidráulico con el vertedero de salida.
- j) Sistemas de recolección del agua sedimentada  
Pueden estar conformados por vertederos, canaletas y tubos con orificios.
- La estructura de salida o sistema de recolección no debe sobrepasar el tercio final de la unidad.
  - Los bordes de los vertederos podrán ser lisos o dentados y ajustables o removibles.
  - Las canaletas tienen por objeto incrementar la longitud de recolección. Pueden colocarse transversal o perpendicularmente al flujo. Sus bordes pueden ser lisos, dentados o con orificios.
  - En lugares donde el viento pueda provocar corrientes preferenciales de flujo, se recomienda la colocación de tabiques deflectores del viento que penetren a poca profundidad dentro del agua. Su ubicación y distribución debe permitir la recolección uniforme por la estructura de salida.
  - El sistema de recolección deberá tener una longitud tal que la tasa de recolección esté comprendida entre 1.3 a 3 l/s por metro lineal de sistema de recolección.
  - En casos de flóculos de turbiedad se recomienda una tasa máxima de 2 l/s por metro lineal
  - Para casos de flóculos de color se recomienda una tasa máxima de 1.5 l/s por metro lineal.
- k) Sistema de acumulación y extracción de lodos  
En los sistemas de limpieza intermitentes, en los que la unidad se retira del servicio para efectuar la operación en forma manual, se deberá tener en cuenta los siguientes criterios:

- La capacidad de las tolvas debe determinarse en función al volumen de lodo producido y la frecuencia de limpieza. La tasa de lodo producido se debe determinar en el laboratorio, mediante las turbiedades máximas y mínimas que se dan en la fuente. Se realizará una prueba de sedimentación y se medirá el volumen de lodos producido en cada caso.
- El tiempo de retención de la tolva depende de la frecuencia de limpieza y de la temperatura local. En climas fríos se puede almacenar el lodo de dos a tres meses sin que adquiera condiciones sépticas; en climas cálidos puede ser de hasta tres días como máximo, dependiendo de la temperatura. Esta circunstancia establece limitación del uso de estas unidades en zonas de climas cálidos, para unidades de limpieza manual, debido a que los periodos de limpieza serían cortos.
- La pendiente de las tolvas en la zona de salida debe ser de 45° a 60°.
- El punto de salida de la tolva debe ubicarse al tercio inicial del decantador que es donde se debe producir la mayor acumulación de lodos.
- En la remoción continua por medios mecánicos, las dimensiones finales y la inclinación del fondo deberán respetar las especificaciones de los fabricantes de equipos.
- Debe incluirse un dispositivo de lavado con agua a presión; los chorros deben atravesar el decantador en su menor dimensión.
- Podrá hacerse la remoción de lodos por medios hidráulicos, mediante descargas hidráulicas periódicas.
- La pérdida de agua por fangos no deberá ser superior a 1% del agua tratada.
- El diámetro mínimo de las válvulas de accionamiento de las descargas de lodo deberá ser de 150 mm.

#### 5.10.2.2. Sedimentadores de alta tasa

##### a) Clarificadores de contacto

- Este tipo de unidades solo se considerara para casos en que se garantice un buen nivel de operación y mantenimiento y para aguas con turbiedad alta (100 – 500 UNT) la mayor parte del tiempo, esto con el propósito de garantizar la formación del manto de lodos. Asimismo se deberá tener en cuenta lo indicado en 4.4.4 y 4.4.6 de la presente norma.
- Se adoptarán tasas superficiales entre 60 y 120 m<sup>3</sup>/(m<sup>2</sup>.d), las que corresponden a velocidades entre 4 y 8 cm/min.
- El período de retención deberá ser de 1 a 2 horas.
- La forma de estas unidades es cuadrada, rectangular o circular.
- En la entrada: deberán colocarse elementos que permitan producir un ascenso uniforme del flujo y evitar chorros que puedan atravesar el manto de lodos y crear turbulencias.
- La recolección del flujo de agua decantada deberá ser uniforme; esto se puede conseguir mediante canales perimetrales o centrales, redes de canaletas (con bordes lisos o dentados), tuberías perforadas, orificios, etc.
- La remoción de lodos se podrá hacer de forma manual o automática. La unidad debe tener concentradores de lodos donde se ubicará la tubería de descarga. La pérdida de agua por fangos no debe ser superior de 2% del agua tratada.

##### b) Sedimentadores de placas o tubulares

- Tasa superficial. La tasa de aplicación a los decantadores se determinará en función de la velocidad de sedimentación de las partículas que deben ser removidas, según la relación:

$$V_s = Q / (f_a)$$

Donde:

V<sub>s</sub> = Velocidad de sedimentación en m/s

Q = Caudal que pasa para la unidad en m<sup>3</sup>/s

A = Área superficial útil de la zona de decantación en m<sup>2</sup>.

F = Factor de área, adimensional.

El factor de área para unidades de flujo ascendente está determinado por la expresión:

$$f = [\text{sen}\theta (\text{sen}\theta + L \cos\theta)] / S$$

Donde:

θ = ángulo de inclinación de las placas o tubos en grados.

L = Longitud relativa del módulo, mayor o igual a 12, adimensional  
(L = l/e ó L = l/d).

L = Largo del elemento tubular o de placa, en m.

d = Diámetro interno de los elementos tubulares, en m.

e = Espaciamiento normal entre placas paralelas sucesivas, en m.

S = Factor de eficiencia (1.0 para placas planas paralelas, 4/3 para tubos)

- circulares y 11/8 para tubos cuadrados), adimensional.
- La velocidad de sedimentación debe ser determinada mediante ensayos de laboratorio con el criterio que el efluente producido no tenga mas de 2 UNT.
  - La velocidad longitudinal máxima del flujo se calculará por  $Do = (NR/8)^{1/2}$  vs., donde NR : número de Reynolds.
  - El NR entre placas tendrá un valor máximo de 500.
  - La unidad puede tener forma rectangular o cuadrada.
  - Los módulos de sedimentación deberán ser de materiales que resistan largo tiempo bajo el agua y de bajo costo unitario.
    - Los módulos de placas podrán ser de asbesto-cemento, plástico o tela de polietileno.
    - En lugares de alto riesgo sísmico y donde no exista garantía de un adecuado nivel de operación y mantenimiento, deberá evitarse el uso de planchas de asbesto cemento.
    - Las placas de asbesto-cemento pueden usarse en su dimensión de 2.44 m de ancho por 1.22 de alto. Se podrá emplear espesores de 6 y 8 mm, siempre y cuando hayan sido fabricados con fibra de asbesto larga. En este caso, se debe considerar un apoyo central, además de los laterales.
    - Las placas de asbesto están expuestas a la corrosión en todos los casos en que el cemento Portland es atacado y, en términos generales, cuando en el agua:
      - i. El pH es menor de 6.
      - ii. El contenido de CO<sub>2</sub> libre es mayor de 3.5 mg/l.
      - iii. El contenido de sulfato como SO<sub>4</sub>, es mayor de 1,500 mg/l.La intensidad de la corrosión depende de cuánto se excedan estos límites, de la temperatura y de la presencia de otros iones. En estos casos deberá usarse otro material o se deberá proteger con una resina epóxica.
    - Deberá darse preferencia al empleo de placas planas paralelas, con las que se consigue mayor longitud relativa y, por lo tanto, mayor eficiencia.
    - También se podrá emplear lonas de vinilo reforzadas con hilos de poliéster (kp 500), de 0.57 mm de espesor; las lonas se cortarán en segmentos del ancho del tanque y 1.20 m de altura. Cada lona tendrá basta vulcanizada en sus cuatro lados y refuerzos en los laterales y parte inferior. Para el montaje de las lonas solicitar las recomendaciones del proveedor de tal manera que las lonas se instalen inclinadas a 60° y queden sumergidas bajo 1 m de agua.
  - Los módulos de decantación deberán estar inclinados a 60° con respeto a la horizontal.
  - El flujo de agua floculada debe distribuirse uniformemente entre los módulos mediante canales y tuberías diseñados con los criterios específicos de distribución uniforme.
  - La entrada de agua a los elementos tubulares o de placas inclinadas debe hacerse mediante orificios en canales longitudinales para asegurar una distribución uniforme del agua en toda el área superficial del decantador.
  - El ángulo de inclinación de las celdas debe ser de 60° para permitir el deslizamiento de lodos hacia el fondo.
  - La distancia entre placas esta en función de la velocidad del agua entre ellas, de manera que no sea mayor que la velocidad longitudinal máxima aceptable ( $Vo=(NR/8)^{1/2}$  Vs, donde NR : número de Reynolds).
  - Para evitar alteraciones del flujo y arrastre de flóculos, se recomienda que la altura mínima del agua sobre las placas sea de 0.65 m. Esta altura mínima sólo será aceptada si se está transformando un decantador convencional a uno tubular o de placas. En unidades nuevas se debe considerar 1.0 m.
  - La recolección del agua decantada puede efectuarse mediante tubos con perforaciones o canaletas instaladas para conseguir una extracción uniforme.
  - Las canaletas de recolección de agua decantada deben proporcionar un escurrimiento superficial libre. Los bordes de las canaletas deberán ser perfectamente horizontales para que la tasa de recolección sea uniforme; esto se consigue mediante vertederos removibles con láminas sobrepuestas ajustables que pueden ser niveladas durante la operación de puesta en marcha de la unidad. La colocación de estas láminas debe impedir el paso de agua en las juntas con la canaleta.
  - El nivel máximo del agua en el interior de la canaleta de colección debe situarse a una distancia mínima de 10 cm, debajo del borde del vertedero.
  - Los tubos perforados sumergidos deben ser diseñados con criterios de colección equitativa. Los orificios deben ubicarse en la parte superior de los tubos con una

carga mínima de 10 cm. Los tubos deberán ser removibles para que puedan ser nivelados y extraídos con facilidad.

- El rango de las tasas de recolección varía entre 1.3 y 3.0 l/s.m. El criterio para seleccionar la tasa adecuada se basa en la calidad del floculo; para flóculos livianos (de color) y pequeños se recomienda el límite inferior del rango.
- La distancia entre las canaletas o tubos de recolección no debe ser superior a dos veces la altura libre del agua sobre los elementos tubulares o sobre la zona de lodos en los decantadores de flujo vertical.
- La remoción de los lodos decantados deberá efectuarse en forma hidráulica. Esto exige que el fondo del decantador sea inclinado con un ángulo superior a 50°, para formar un pozo en forma de tronco de pirámide o de cono invertido, en cuyo extremo inferior debe situarse una abertura de descarga.
- En unidades de más de 5 m de longitud deberán considerarse varias tolvas unidas por un colector diseñado con criterios de colección equitativa.
- Las válvulas de descarga deben situarse en lugares de fácil acceso para su mantenimiento.
- La descarga, cuando es automática, debe tener un dispositivo que permita ajustar su tiempo de funcionamiento a las exigencias operacionales.
- Las tuberías para descarga de lodo deben ser diseñadas como múltiples de colección uniforme, con tolvas separadas:
  - El diámetro (d) de los orificios de descarga se debe calcular con la siguiente expresión:

$$d = \frac{x}{1.162 \sqrt{\frac{H^{0.5}}{V_a}}}$$

Donde:

X = separación entre orificios de salida en (m) depende del número de tolvas y de las dimensiones de las mismas.

H = carga hidráulica en (m).

V<sub>a</sub> = Velocidad de arrastre de lodo.

La velocidad mínima de arrastre en los puntos más alejados debe ser del orden de 1 a 3 cm/s.

- El diámetro del colector de lodos (D) se determina mediante la siguiente expresión:

$$D = \frac{d}{\sqrt{\frac{R}{N}}}$$

Donde:

R = relación de velocidades entre el colector y los orificios de descarga para obtener colección uniforme.

N = número de orificios o de tolvas.

- Debe preverse el destino final de los lodos, teniendo en cuenta disposiciones legales y aspectos económicos.
- Eficiencia
- La turbiedad del agua clarificada deberá ser menor o igual a 2 UNT.

## 5.11. FILTRACIÓN RÁPIDA

### 5.11.1. Alcance

Establece las condiciones generales que deben cumplir los filtros rápidos.

### 5.11.2. Requisitos

#### 5.11.2.1. Número de unidades

El número de unidades de filtración se determinará mediante un estudio económico o condiciones especiales del proyecto. El número mínimo será de dos unidades.

#### 5.11.2.2. Dimensiones de las unidades filtrantes.

##### a) Profundidad

Será una función de las alturas del sistema de drenaje del medio de soporte y medio filtrante, de la altura de agua sobre el medio filtrante y de la altura de borde libre. La altura de agua sobre el lecho filtrante es variable y depende del tipo de operación del filtro.

##### b) Largo y ancho

La relación largo-ancho será determinada por un estudio económico o por las condiciones especiales del proyecto.

#### 5.11.2.3. Filtros rápidos convencionales con lecho filtrante de un solo material.

- a) La tasa de filtración deberá fijarse idealmente en una planta de filtros piloto, de acuerdo al tamaño del material empleado y a la profundidad del lecho.
- b) Los valores de la tasa de filtración se encuentran entre los siguientes límites:

- Mínima :  $75 \text{ m}^3/(\text{m}^2 \cdot \text{d})$
  - Máxima :  $200 \text{ m}^3/(\text{m}^2 \cdot \text{d})$
  - Normal :  $120 - 150 \text{ m}^3/(\text{m}^2 \cdot \text{d})$
- c) Capa soporte del medio filtrante:
- La granulometría y el espesor de la grava dependen del tipo de drenaje. Para drenajes diferentes a las viguetas prefabricadas, ver las recomendaciones del proveedor.
  - Para el caso de viguetas prefabricadas respetar la siguiente granulometría:

Sub camada	Espesor (mm)	Tamaño (mm)
1 (Fondo)	10 - 15	25.4 - 50 1" - 2"
2	7.5 - 10	12.7 - 25.4 ½" - 1"
3	7.5 - 10	6.4 - 12.7 ¼" - ½"
4	7.5 - 10	3.2 - 6.4 1/8" - ¼"
5 (Superficie)	7.5 - 10	1.7 - 3.2 1/16" - 1/8"

En cuanto a las condiciones físicas a cumplir por la grava, se tienen las siguientes:

- Debe ser obtenida de una fuente que suministre piedras duras, redondeadas, con un peso específico no menor de 3.5 (no más de 1% puede tener menos de 2.25 de peso específico).
  - La grava no deberá contener más de 2% en peso de piedras aplanadas, alargadas o finas, en las que la mayor dimensión excede en tres veces la menor dimensión.
  - Deberá estar libre de arcilla, mica, arena, limo o impurezas orgánicas de cualquier clase.
  - La solubilidad en HCl al 40% debe ser menor de 5%.
  - La porosidad de cada subcapa debe estar entre 35 y 45%.
- d) Medios filtrantes
- La arena debe cumplir con las siguientes especificaciones:
    - El material laminar o micáceo debe ser menor de 1%.
    - Las pérdidas por ignición deben ser menores de 0.7%.
    - La arena debe ser material silíceo de granos duros (7 en la escala de Moh), libre de arcilla, limo, polvo o materia orgánica.
    - La solubilidad en HCl al 40% durante 24 horas debe ser <5%.
    - El peso específico debe ser mayor de 2.6.
  - El espesor y características granulométricas del medio filtrante deberán ser determinados mediante ensayos en filtros piloto. Los valores se encuentran entre los siguientes límites: espesor 0.60 a 0.75 m, tamaño efectivo entre 0.5 a 0.6 mm, tamaño mínimo 0.42 mm y máximo 1.17 a 1.41 mm. El coeficiente de uniformidad en todos los casos debe ser menor o igual a 1.5.
  - Cuando el filtro funcione parcial o permanentemente con filtración directa, la granulometría del material deberá ser más gruesa. El tamaño efectivo del material podrá ser de 0.7 mm, el tamaño mínimo de 0.5 a 0.6 mm, y el tamaño máximo de 1.68 a 2.0 mm y el espesor de 0.8 a 1.0 m.
  - La antracita deberá reunir las siguientes condiciones :
    - Dureza mayor de 3 en la escala de Moh.
    - Peso específico mayor de 1.55
    - Contenido de carbón libre mayor del 85% en peso.
    - La solubilidad en HCl al 40% en 24 horas debe ser menor de 2%.
    - En una solución al 1% de NaOH no debe perderse más de 2% del material.
  - Otros medios filtrantes
    - Podrán usarse otros medios filtrantes, siempre que se justifique con estudios experimentales.

#### 5.11.2.4. Filtros rápidos con lechos mixtos y múltiples

##### a) Tasa de filtración

Deberá fijarse de acuerdo al tamaño del material empleado y profundidad del lecho, preferentemente mediante ensayos en filtros piloto. Estos valores se encuentran entre los siguientes límites:

Mínima :  $180 \text{ m}^3/(\text{m}^2 \cdot \text{d})$  (1)

Máxima :  $300 \text{ m}^3/(\text{m}^2 \cdot \text{d})$  (2)

Normal :  $200 - 240 \text{ m}^3/(\text{m}^2 \cdot \text{d})$  (3)

(1) Material fino y bajo nivel de operación y mantenimiento

(2) Material grueso y condiciones excepcionales de operación y mantenimiento.

(3) Material grueso y condiciones normales de operación y mantenimiento.



- b) Capa soporte del medio filtrante  
Depende del tipo de drenaje empleado y deberá cumplir las especificaciones indicadas en 5.11.2.3.
- c) Medios filtrantes
- Arena
    - El tipo de arena a usar, su tamaño efectivo y coeficiente de uniformidad deberán ser los indicados en el ítem 5.11.2.3, acápite d, el espesor de la capa de arena deberá ser de 1/3 del espesor total del lecho.
  - Antracita
    - Las características físicas del material deberán ser las indicadas en el ítem 5.11.2.3 acápite d.
    - La granulometría deberá seleccionarse de acuerdo al tamaño efectivo de la arena, de tal forma que no se produzca un grado de intermezcla mayor de 3. Para que esto se cumpla, el tamaño correspondiente al D90 de la antracita debe ser el triple del tamaño efectivo de la arena
    - El espesor deberá ser 2/3 de la altura total del lecho filtrante, puede variar entre 0.50 y 1.0 m.
    - Las características físicas deberán ser determinadas, preferentemente, en ensayos en filtros piloto; los rangos usuales se encuentran entre los siguientes valores: espesor mínimo de 0.45 m, tamaño efectivo de 0.75 a 0.9 mm, tamaño mínimo de 0.59 mm, tamaño máximo 2.38 mm y coeficiente de uniformidad menor o igual a 1.5.
  - Otros medios filtrantes  
Podrán usarse otros medios filtrantes, siempre que se justifiquen mediante estudios en filtros piloto.
- d) Sistema de lavado
- El lavado se podrá realizar con agua filtrada, o con aquella que cumpla las condiciones físicas, químicas y bacteriológicas del agua potable.
  - Se aceptarán los siguientes sistemas:
    - Con flujo ascendente solo o retrolavado con agua.
    - Retrolavado y lavado superficial.
    - Retrolavado y lavado con aire.
  - La cantidad de agua usada en el lavado no deberá sobrepasar el 3.5% del agua filtrada producida.
  - La expansión del lecho filtrante cuando sólo se lava con agua, deberá encontrarse entre los siguientes límites :
    - Mínima : 10% (sólo para el material más grueso).
    - Máxima : 50%
    - Promedio : 25 a 30%
  - Tasa de lavado
    - Sólo con flujo ascendente:
      - Tasa de retrolavado: 0.6 a 1.2 m/min
    - Con retrolavado y lavado superficial :
      - Tasa de retrolavado: 0.6 a 1.2 m/min
      - Tasas de lavado superficial:
        - Con brazos giratorios: 0.5 a 1.4 l/(s.m<sup>2</sup>) a una presión de 30 - 40 m de columna de agua.
        - Con rociadores fijos: 1,4 a 2,7 l/(s.m<sup>2</sup>) presiones de 15 a 30 m de columna de agua.
      - Con retrolavado y lavado con aire :
        - Tasa de lavado: 0.3 a 0.6 m/min para producir una expansión de 10%.
        - Tasa de aire comprimido: 0.3 a 0.9 m/min.
  - Métodos para aplicar el agua de lavado Las aguas de lavado podrán provenir de:  
**Tanque elevado**
    - Deberá tener una capacidad suficiente para lavar consecutivamente dos unidades, por un periodo de 8 minutos a las máximas tasas de lavado previstas.
    - Ubicación del tanque. La altura del tanque sobre el nivel del lecho filtrante se calculará teniendo en cuenta que el caudal de diseño debe llegar hasta el borde superior de la canaleta de lavado, por lo cual, deberán considerarse todas las pérdidas de carga sobre ésta y el tanque.
    - En el caso de lavados con flujo ascendente y lavado superficial, la mayor presión que se necesita para este último, podrá darse con equipos de bombeo adicionales, sistemas hidroneumáticos u otros.



- El equipo de bombeo deberá tener la capacidad adecuada para asegurar el suministro oportuno del volumen de agua que se necesita para hacer los lavados que se requieran por día.
- El tanque deberá estar provisto de un sistema automático de control de niveles y sistema de rebose y desagüe.

**Sistema de bombeo directo**

- Este sistema es muy vulnerable cuando las condiciones de operación y mantenimiento no son adecuadas y como la eficiencia de los filtros depende de las bondades del sistema de lavado, no se deberá considerar este tipo de solución cuando existan condiciones desfavorables.
- El lavado se hará por inyección directa de agua bombeada desde un tanque enterrado o cisterna. Deberá considerarse en forma especial las condiciones de golpe de ariete, caudal y altura dinámica de las bombas.
- Deberán considerarse por lo menos dos bombas, cada una de ellas tendrá capacidad para bombear la totalidad del caudal de lavado, con una carga hidráulica mínima, considerando las pérdidas de carga hasta el borde superior de la canaleta de lavado.
- Las bombas seleccionadas deberán adecuarse a las tasas de lavado mediante el uso de dispositivos reguladores de presión y caudal.

**Lavado con flujo proveniente de las otras unidades**

- Para aplicar este sistema de lavado, los filtros deben agruparse en baterías con un número mínimo de 4 unidades.
- La presión de lavado será función de una carga hidráulica regulable mediante un vertedero, para mantener el medio granular con una expansión entre 25 y 30%.
- La carga hidráulica de lavado se determina mediante la pérdida de carga total durante esta operación, la cual depende del peso de los granos de arena y/o antracita y éste, a su vez, de la granulometría del material considerado, tipo de drenajes, etc., y puede variar de 0.60 a 1.20 m, según el tamaño del material considerado. Esta pérdida de carga será calculada para cada caso utilizando los métodos disponibles.
- La sección de cada filtro debe ser tal, que al pasar por ésta el caudal de diseño de la batería, se produzca la velocidad de lavado requerida para la expansión del medio filtrante.
- El número de filtros depende de la relación entre la tasa de filtración ( $V_f$ ) y la velocidad de lavado ( $V_l$ ).
- Es necesario que todos los filtros estén interconectados, ya sea mediante un canal lateral o a través del falso fondo.

**Sistemas de recolección del agua de lavado**

En el sistema de canal principal y canaletas laterales deberán cumplirse las siguientes condiciones:

- La distancia entre los bordes de dos canaletas contiguas no debe exceder de 2.1m.
- La distancia máxima del desplazamiento del agua no deberá exceder de 1.05 m.
- En unidades pequeñas en la que no se superen las condiciones anteriores, pueden omitirse las canaletas laterales.
- El fondo de las canaletas deberá estar, por lo menos, 5 a 10 cm sobre el lecho filtrante expandido en su elevación máxima.
- Capacidad de descarga de las canaletas
- Deberá calcularse para la velocidad máxima del lavado previsto, considerando 30% de sobrecarga.
- Nivel de carga en las canaletas
- El borde libre mínimo en la canaleta debe ser de 0.10 m.

- Dependiendo del tamaño de la planta, podrá justificarse un sistema de recuperación de agua de lavado.

**e) Sistema de drenaje****- Diseño**

Deberá recoger el agua filtrada y distribuir el agua de lavado en la forma más uniforme posible, para ello es necesario que el agua ingrese a todo lo ancho del filtro, no se permitirá el ingreso concentrado en un punto, ya que favorece diferencias extremas en la distribución, y por tanto, en la expansión del lecho filtrante.

**- Tipo de sistema**

Se deberá seleccionar sistemas confiables, resistentes, eficientes, que puedan ser construidos localmente, sean económicos y que logren una uniforme

distribución del flujo en el lecho filtrante, aceptándose una desviación menor o igual a 5%. Esto se logra cuando:

$$\frac{nA_L}{A_C} \leq 0,46$$

Donde:

$A_C$  = sección transversal del falso fondo

$A_L$  = sección de los orificios de distribución del drenaje.

$n$  = número de orificios del sistema.

f) **Sistemas de control de los filtros**

El sistema de control de los filtros dependerá de la forma de operación de los mismos. Los filtros deben diseñarse para operar con tasa declinante para lograr mayor eficiencia, facilidad de operación y menor costo de operación del sistema. Podrá usarse tasa constante previa justificación y tomando en cuenta lo indicado en 4.4.4 y 4.4.6 de la presente norma.

- **Tasa declinante de filtración**

Los filtros con tasa declinante se controlan mediante vertederos. La operación será automática, y con las siguientes condiciones:

▪ **Los ingresos de agua sedimentada a los filtros deben:**

- Estar situados en un canal o conducto de interconexión.
- Tener secciones iguales.
- Estar ubicados por debajo del nivel mínimo de operación.

▪ **Carga hidráulica disponible en la instalación**

La carga hidráulica se considerará por encima del nivel del vertedero de salida de la batería de filtros.

La carga hidráulica se calculará de tal manera que al iniciar la carrera un filtro recién lavado, la tasa de filtración no exceda de 1.5 veces la tasa promedio de diseño.

Esta carga decrece al incrementarse el número de filtros de la batería.

Puede variar de 0.50 m para 4 filtros a 0.20 m para 8. Deberá presentarse el cálculo de esta carga, pudiendo utilizar programas de cómputo disponibles.

Deberá considerarse un aliviadero regulable en el canal de distribución de agua sedimentada para limitar la carga hidráulica.

▪ **El proyectista deberá incluir en el instructivo de arranque los procedimientos para la instalación de la tasa declinante durante la operación inicial.**

- **Medidor de pérdida de carga**

En cada unidad deberá colocarse un medidor de pérdida de carga, el que podrá consistir de un piezómetro en decímetros. Se recomienda tener alarma visual o acústica cuando la pérdida exceda de un máximo preestablecido.

Los filtros de tasa declinante no requieren medidor de pérdida de carga, esto se puede determinar visualmente y su límite máximo debe estar limitado por un aliviadero regulable en el canal de distribución de agua sedimentada. Los filtros de tasa constante requieren un medidor de pérdida de carga en cada una de las unidades.

- **Válvulas**

▪ Las válvulas o compuertas requeridas para cada unidad filtrante serán las que correspondan al diseño adoptado. Las válvulas de accionamiento frecuente deberán ser tipo mariposa, sobre todo cuando la operación es manual.

▪ **Operación**

▪ El accionamiento de las válvulas o compuertas podrá ser manual, neumático o hidráulico, o una combinación de estos medios, dependiendo del tamaño de las instalaciones y de los recursos disponibles para la operación y mantenimiento. Para todos los casos de accionamiento se deberá contar con la alternativa de operación manual.

▪ **Dispositivo de seguridad**

En caso de accionamiento no manual, se deberá contar con dispositivos de seguridad para evitar cualquier maniobra inadecuada en el manejo de los filtros.

▪ **Velocidades**

Las velocidades máximas en las válvulas o compuertas deberán ser:

Agua decantada (afluente) : 1,0 m/s

Agua filtrada (efluente) : 1,8 m/s

Agua de lavado : 1,5 m/s

## 5.12. DESINFECCIÓN

### 5.12.1. Alcance

Establece las condiciones de aplicación del cloro como agente desinfectante para el agua, su dosificación y extracción de los cilindros.

### 5.12.2. Requisitos

#### 5.12.2.1. Demanda de cloro

Deberá determinarse por los ensayos correspondientes.

#### 5.12.2.2. Cloro residual

El efluente de la planta deberá tener por lo menos 1 ppm de cloro residual o el necesario para que en el punto más alejado de la red exista no menos de 0.2 ppm. En las localidades en las que exista endemidad de enfermedades diarreicas como el cólera, el residual en los puntos más alejados deberá ser de 0.5 ppm.

#### 5.12.2.3. Tiempo de contacto

Se aceptará como mínimo entre 5 a 10 minutos. Siendo deseable un tiempo total de contacto de 30 minutos.

#### 5.12.2.4. Cloradores

En todos los casos se considerará un mínimo de dos unidades para que estén en posibilidad de operar bajo condiciones extremas de dosificación.

- De alimentación directa

La presión máxima en el punto de aplicación no debe exceder de 1.0 kg/cm<sup>2</sup> (15 lb/pulg<sup>2</sup>). Su operación es poco confiable y solo deberá considerarse cuando no se disponga de energía eléctrica o línea de agua a presión.

- De aplicación en solución al vacío

El agua de dilución debe aplicarse a una presión suficiente para vencer las pérdidas de carga de la tubería, pérdida de carga en el inyector y la contrapresión en el punto de aplicación. La concentración de la solución de cloro no será mayor de 3,500 mg/l de cloro.

#### 5.12.2.5. Extracción de cloro en cilindros

La extracción máxima de cloro para cilindros de 68 kg y 1000 kg es de 16 kg/d y 180 kg/d, respectivamente.

#### 5.12.2.6. Compuestos de cloro

a) Hipocloritos

Se podrán utilizar como desinfectante los compuestos de cloro tales como el hipoclorito de calcio y el hipoclorito de sodio.

b) Hipocloradores

Estos productos siempre se aplicarán en solución. Se utilizará preferentemente dosificadores de orificio de carga constante, para que estén en posibilidad de operar bajo condiciones extremas de dosificación.

#### 5.12.2.7. Requerimientos de instalación

a) Tuberías que conducen gas cloro

Pueden utilizarse tuberías de acero, cobre o materiales plásticos resistentes a la acción química del cloro gas seco.

b) Tuberías de conducción de soluciones cloradas

Se utilizará tuberías resistentes a la acción corrosiva del cloro gas húmedo o soluciones de hipoclorito. Esta recomendación incluye a los accesorios, válvulas y difusores que se encuentran en esta línea. Pueden ser de PVC, teflón u otro material recomendado por el Instituto del Cloro.

#### 5.12.2.8. Manipulación y almacenamiento de cloro gas y compuestos de cloro

a) Manipulación

- Los cilindros de hasta 68 kg deben moverse con un carrito de mano bien balanceado y una cadena protectora de seguridad tanto para cilindros llenos como vacíos.

- Los cilindros de una tonelada deben manipularse con grúa de por lo menos dos toneladas de capacidad. Este sistema debe permitir la transferencia del cilindro desde la plataforma del vehículo de transporte hasta la zona de almacenamiento y de utilización.

b) Almacenamiento

- El tiempo de almacenamiento será el necesario para cubrir el lapso desde que se efectúa el pedido hasta que los cilindros llegan al almacén.

- Los cilindros de 68 Kg deben almacenarse y operarse en posición vertical, excepto los de una tonelada de capacidad.

- El nivel de ingreso al almacén debe coincidir con el nivel de la plataforma del vehículo de transporte de cilindros y el ambiente debe estar ventilado y protegido de los rayos solares.

- El sistema de ventilación debe estar ubicado en la parte baja de los muros. Puede considerarse para este efecto muros de ladrillo hueco o mallas de alambre.
  - Si no hay una buena ventilación natural hay que considerar el uso de medios mecánicos de extracción del aire. También deberá utilizarse esta solución en casos existan instalaciones cercanas que puedan ser afectadas.
- 5.12.2.9. Toda estación de cloración debe contar con una balanza para el control del cloro existente en los cilindros.
- 5.12.2.10. Seguridad
- a) Toda estación de cloración deberá contar con equipos de seguridad personal para fugas de cloro gas. Estos podrán ser máscaras antigás o sistemas de aire comprimido.
  - b) Los equipos de protección deberán estar ubicados fuera de la caseta de cloración, pero muy cercanos a ella.

### **5.13. CONTROLES DE PLANTA**

Establece lo controles mínimos que deben considerarse para la operación de una planta de tratamiento.

#### **5.13.1. Medición**

Se recomienda preferentemente sistemas de conducto abierto del tipo vertedero o canaletas Parshall, teniendo en cuenta la confiabilidad operacional de estos dispositivos. El uso de instrumental de medición más complejo deberá sustentarse teniendo en cuenta los recursos disponibles localmente. En los filtros se deberán tener en cuenta piezómetros para la medición de pérdida de carga y controles hidráulicos.

### **5.14. PLANTAS DESALINIZADORAS PARA TRATAMIENTO DE AGUA PARA CONSUMO HUMANO**

En las plantas desalinizadoras que puedan requerir utilizar procesos físico-químicos para el pre tratamiento, tales como la coagulación, floculación, decantación, filtración y desinfección, serán aplicables para estos procesos, en lo que corresponda, los criterios establecidos en la Norma OS.020 Plantas de Tratamiento de Agua para Consumo Humano. Cuando se justifique se podrán aceptar procesos de post tratamiento adicionales a la desinfección, a fin de lograr la calidad de agua apta para consumo humano

#### **5.14.1. De las descargas de las aguas de salmuera o agua de retorno**

El agua de salmuera o agua de retorno deberá ser dispuesta en el mar u otro cuerpo receptor a través de un emisario de descarga u otros medios, cuyos criterios técnicos, sanitarios y ambientales serán aprobados por la autoridad competente.

#### **5.14.2. Tecnología de las Plantas Desalinizadoras**

Las plantas desalinizadoras incluyen algunos componentes tecnológicos patentados; su capacidad, eficiencia, procesos y equipamientos serán justificados con los estudios técnicos correspondientes.

## **NORMA OS.030**

### **ALMACENAMIENTO DE AGUA PARA CONSUMO HUMANO**

#### **1. ALCANCE**

Esta Norma señala los requisitos mínimos que debe cumplir el sistema de almacenamiento y conservación de la calidad del agua para consumo humano.

#### **2. FINALIDAD**

Los sistemas de almacenamiento tienen como función suministrar agua para consumo humano a las redes de distribución, con las presiones de servicio adecuadas y en cantidad necesaria que permita compensar las variaciones de la demanda. Asimismo deberán contar con un volumen adicional para suministro en casos de emergencia como incendio, suspensión temporal de la fuente de abastecimiento y/o paralización parcial de la planta de tratamiento.

#### **3. ASPECTOS GENERALES**

- 3.1. **Determinación del volumen de almacenamiento**  
El volumen deberá determinarse con las curvas de variación de la demanda horaria de las zonas de abastecimiento ó de una población de características similares.
- 3.2. **Ubicación**  
Los reservorios se deben ubicar en áreas libres. El proyecto deberá incluir un cerco que impida el libre acceso a las instalaciones.
- 3.3. **Estudios Complementarios**  
Para el diseño de los reservorios de almacenamiento se deberá contar con información de la zona elegida, como fotografías aéreas, estudios de: topografía, mecánica de suelos, variaciones de niveles freáticos, características químicas del suelo y otros que se considere necesario.
- 3.4. **Vulnerabilidad**  
Los reservorios no deberán estar ubicados en terrenos sujetos a inundación, deslizamientos ú otros riesgos que afecten su seguridad.
- 3.5. **Caseta de Válvulas**  
Las válvulas, accesorios y los dispositivos de medición y control, deberán ir alojadas en casetas que permitan realizar las labores de operación y mantenimiento con facilidad.
- 3.6. **Mantenimiento**  
Se debe prever que las labores de mantenimiento sean efectuadas sin causar interrupciones prolongadas del servicio. La instalación debe contar con un sistema de «by pass» entre la tubería de entrada y salida ó doble cámara de almacenamiento.
- 3.7. **Seguridad Aérea**  
Los reservorios elevados en zonas cercanas a pistas de aterrizaje deberán cumplir las indicaciones sobre luces de señalización impartidas por la autoridad competente.

#### **4. VOLUMEN DE ALMACENAMIENTO**

El volumen total de almacenamiento estará conformado por el volumen de regulación, volumen contra incendio y volumen de reserva.

- 4.1. **Volumen de Regulación**  
El volumen de regulación será calculado con el diagrama masa correspondiente a las variaciones horarias de la demanda.  
Cuando se comprueba la no disponibilidad de esta información, se deberá adoptar como mínimo el 25% del promedio anual de la demanda como capacidad de regulación, siempre que el suministro de la fuente de abastecimiento sea calculado para 24 horas de funcionamiento. En caso contrario deberá ser determinado en función al horario del suministro.
- 4.2. **Volumen Contra Incendio**  
En los casos que se considere demanda contra incendio, deberá asignarse un volumen mínimo adicional de acuerdo al siguiente criterio:
  - 50 m<sup>3</sup> para áreas destinadas netamente a vivienda.
  - Para áreas destinadas a uso comercial o industrial deberá calcularse utilizando el gráfico para agua contra incendio de sólidos del anexo 1, considerando un volumen aparente de incendio de 3,000 metros cúbicos y el coeficiente de apilamiento respectivo.  
Independientemente de este volumen los locales especiales (Comerciales, Industriales y otros) deberán tener su propio volumen de almacenamiento de agua contra incendio.
- 4.3. **Volumen de Reserva**  
De ser el caso, deberá justificarse un volumen adicional de reserva.



## 5. RESERVIOS: CARACTERÍSTICAS E INSTALACIONES

### 5.1. Funcionamiento

Deberán ser diseñados como reservorio de cabecera. Su tamaño y forma responderá a la topografía y calidad del terreno, al volumen de almacenamiento, presiones necesarias y materiales de construcción a emplearse. La forma de los reservorios no debe representar estructuras de elevado costo.

### 5.2. Instalaciones

Los reservorios de agua deberán estar dotados de tuberías de entrada, salida, rebose y desagüe.

En las tuberías de entrada, salida y desagüe se instalará una válvula de interrupción ubicada convenientemente para su fácil operación y mantenimiento. Cualquier otra válvula especial requerida se instalará para las mismas condiciones.

Las bocas de las tuberías de entrada y salida deberán estar ubicadas en posición opuesta, para permitir la renovación permanente del agua en el reservorio.

La tubería de salida deberá tener como mínimo el diámetro correspondiente al caudal máximo horario de diseño.

La tubería de rebose deberá tener capacidad mayor al caudal máximo de entrada, debidamente sustentada.

El diámetro de la tubería de desagüe deberá permitir un tiempo de vaciado menor a 8 horas. Se deberá verificar que la red de alcantarillado receptora tenga la capacidad hidráulica para recibir este caudal.

El piso del reservorio deberá tener una pendiente hacia el punto de desagüe que permita evacuarlo completamente.

El sistema de ventilación deberá permitir la circulación del aire en el reservorio con una capacidad mayor que el caudal máximo de entrada ó salida de agua. Estará provisto de los dispositivos que eviten el ingreso de partículas, insectos y luz directa del sol.

Todo reservorio deberá contar con los dispositivos que permitan conocer los caudales de ingreso y de salida, y el nivel del agua en cualquier instante.

Los reservorios enterrados deberán contar con una cubierta impermeabilizante, con la pendiente necesaria que facilite el escurrimiento. Si se ha previsto jardines sobre la cubierta se deberá contar con drenaje que evite la acumulación de agua sobre la cubierta. Deben estar alejados de focos de contaminación, como pozas de percolación, letrinas, botaderos; o protegidos de los mismos. Las paredes y fondos estarán impermeabilizadas para evitar el ingreso de la napa y agua de riego de jardines.

La superficie interna de los reservorios será, lisa y resistente a la corrosión.

### 5.3. Accesorios

Los reservorios deberán estar provistos de tapa sanitaria, escaleras de acero inoxidable y cualquier otro dispositivo que contribuya a un mejor control y funcionamiento.

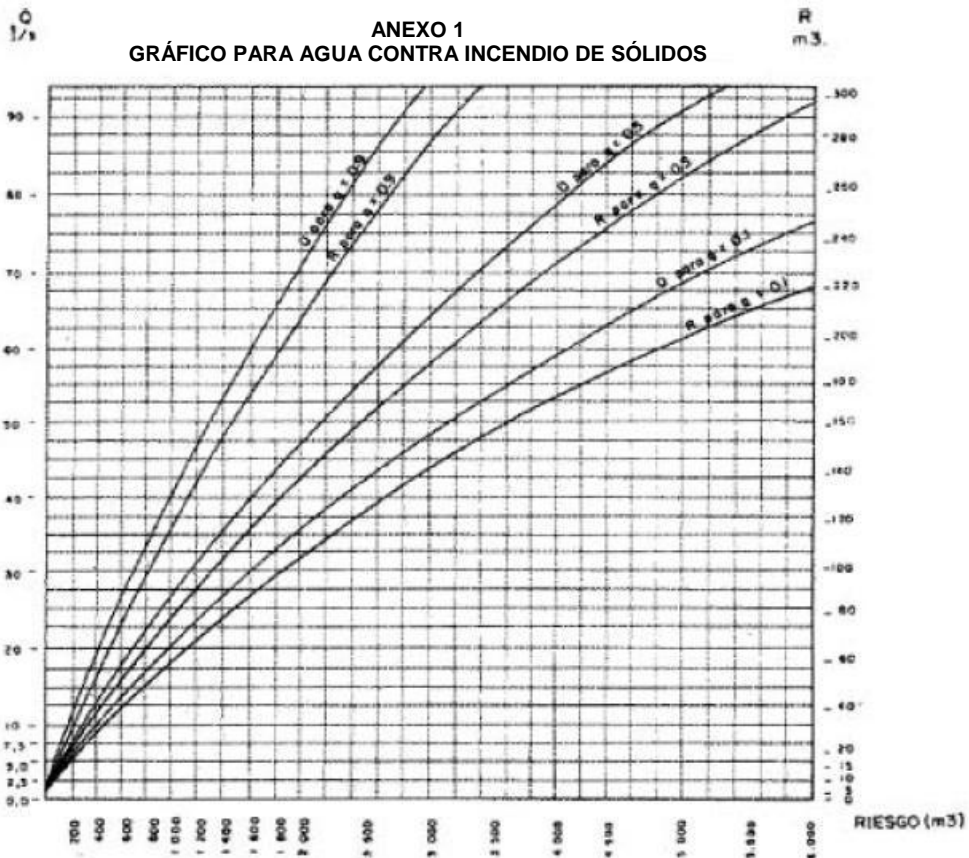





**PERÚ**

**Ministerio  
de Vivienda, Construcción  
y Saneamiento**

**Viceministerio  
de Construcción  
y Saneamiento**

**Dirección  
Nacional de Saneamiento**

- Q : Caudal de agua en l/s para extinguir el fuego
- R : Volumen de agua en m<sup>3</sup> necesarios para reserva
- g : Factor de Apilamiento
  - g = 0.9 Compacto
  - g = 0.5 Medio
  - g = 0.1 Poco Compacto
- R : Riesgo, volumen aparente del incendio en m<sup>3</sup>

## **NORMA OS.040**

### **ESTACIONES DE BOMBEO DE AGUA PARA CONSUMO HUMANO**

#### **1. ALCANCE**

Esta Norma señala los requisitos mínimos que deben cumplir Los sistemas hidráulicos y electromecánicos de bombeo de agua para consumo humano.

#### **2. FINALIDAD**

Las estaciones de bombeo tienen como función trasladar el agua mediante el empleo de equipos de bombeo.

#### **3. ASPECTOS GENERALES**

##### **3.1. Diseño**

El proyecto deberá indicar los siguientes datos básicos de diseño:

- Caudal de bombeo.
- Altura dinámica total.
- Tipo de energía.

##### **3.2. Estudios Complementarios**

Deberá contarse con los estudios geotécnicos y de impacto ambiental correspondiente, así como el levantamiento topográfico y el plano de ubicación respectivo.

##### **3.3. Ubicación**

Las estaciones de bombeo estarán ubicadas en terrenos de libre disponibilidad.

##### **3.4. Vulnerabilidad**

Las estaciones de bombeo no deberán estar ubicadas en terrenos sujetos a inundación, deslizamientos ú otros riesgos que afecten su seguridad. Cuando las condiciones atmosféricas lo requieran, se deberá contar con protección contra rayos.

##### **3.5. Mantenimiento**

Todas las estaciones deberán estar señalizadas y contar con extintores para combatir incendios.

Se deberá contar con el espacio e iluminación suficiente para que las labores de operación y mantenimiento se realicen con facilidad.

##### **3.6. Seguridad**

Se deberá tomar las medidas necesarias para evitar el ingreso de personas extrañas y dar seguridad a las instalaciones.

#### **4. ESTACION DE BOMBEO**

Las estaciones deberán planificarse en función del período de diseño.

El caudal de los equipos deberá satisfacer como mínimo la demanda máxima diaria de la zona de influencia del reservorio. En caso de bombeo discontinuo, dicho caudal deberá incrementarse en función del número de horas de bombeo diario.

La estación de bombeo, podrá contar o no con reservorio de succión. Cuando exista este, se deberá permitir que la succión, se efectúe preferentemente con carga positiva. El ingreso de agua se ubicará en el lado opuesto a la succión para evitar la incorporación de aire a la línea de impulsión y el nivel de sumergencia de la línea de succión no debe permitir la formación de vórtices.

Cuando el nivel de ruido previsto supere los valores máximos permitidos y/o cause molestias al vecindario, deberá contemplarse soluciones adecuadas.

La sala de máquinas deberá contar con sistema de drenaje.

Cuando sea necesario, se deberá considerar una ventilación forzada de 10 renovaciones por hora, como mínimo.

El diseño de la estación deberá considerar las facilidades necesarias para el montaje y/o retiro de los equipos.

La estación contará con servicios higiénicos para uso del operador de ser necesario.

- La selección de las bombas se hará para su máxima eficiencia, debiéndose considerar:

- Caudales de bombeo (régimen de bombeo).
- Altura dinámica total.
- Tipo de energía a utilizar.
- Tipo de bomba.
- Número de unidades.
- En toda estación deberá considerarse como mínimo una bomba de reserva, a excepción del caso de pozos tubulares.
- Deberá evitarse la cavitación, para lo cual la diferencia entre el NPSH requerido y el disponible será como mínimo 0,50 m.
- La tubería de succión deberá ser como mínimo un diámetro comercial superior a la tubería de impulsión.
- De ser necesario la estación deberá contar con dispositivos de protección contra el golpe de ariete, previa evaluación.



**PERÚ**

**Ministerio  
de Vivienda, Construcción  
y Saneamiento**

**Viceministerio  
de Construcción  
y Saneamiento**

**Dirección  
Nacional de Saneamiento**

- Las válvulas y accesorios ubicados en la sala de máquinas de la estación, permitirán la fácil labor de operación y mantenimiento. Se debe considerar como mínimo:
  - Válvula anticipadora de onda.
  - Válvulas de interrupción.
  - Válvulas de retención.
  - Válvula de control de bomba.
  - Válvulas de aire y vacío.
  - Válvula de alivio.
- La estación deberá contar con dispositivos de control automático para medir las condiciones de operación. Como mínimo se considera:
  - Manómetros, vacuómetros.
  - Control de niveles mínimos y máximos a través de transmisores de presión.
  - Alarma de alto y bajo nivel.
  - Medidor de caudal con indicador de gasto instantáneo y totalizador de lectura directo.
  - Tablero de control eléctrico con sistema de automatización para arranque y parada de bombas, analizador de redes y banco de condensadores.
  - Válvula de control de llenado en el ingreso de agua al reservorio de succión.

## **NORMA OS.050**

### **REDES DE DISTRIBUCIÓN DE AGUA PARA CONSUMO HUMANO**

#### **1. OBJETIVO**

Fijar las condiciones exigibles en la elaboración de los proyectos hidráulicos de redes de agua para consumo humano.

#### **2. ALCANCES**

Esta Norma fija los requisitos mínimos a los que deben sujetarse los diseños de redes de distribución de agua para consumo humano en localidades mayores de 2000 habitantes.

#### **3. DEFINICIONES**

**Conexión predial simple.** Aquella que sirve a un solo usuario

**Conexión predial múltiple.** Es aquella que sirve a varios usuarios

**Elementos de control.** Dispositivos que permiten controlar el flujo de agua.

**Hidrante.** Grifo contra incendio.

**Redes de distribución.** Conjunto de tuberías principales y ramales distribuidores que permiten abastecer de agua para consumo humano a las viviendas.

**Ramal distribuidor.** Es la red que es alimentada por una tubería principal, se ubica en la vereda de los lotes y abastece a una o más viviendas.

**Tubería Principal.** Es la tubería que forma un circuito de abastecimiento de agua cerrado y/o abierto y que puede o no abastecer a un ramal distribuidor.

**Caja Portamedidor.** Es la cámara en donde se ubicará e instalará el medidor

**Profundidad.** Diferencia de nivel entre la superficie de terreno y la generatriz inferior interna de la tubería (clave de la tubería).

**Recubrimiento.** Diferencia de nivel entre la superficie de terreno y la generatriz superior externa de la tubería (clave de la tubería).

**Conexión Domiciliar de Agua Potable.** Conjunto de elementos sanitarios incorporados al sistema con la finalidad de abastecer de agua a cada lote.

**Medidor.** Elemento que registra el volumen de agua que pasa a través de él.

#### **4. DISPOSICIONES ESPECÍFICAS PARA DISEÑO**

##### **4.1. Levantamiento Topográfico**

La información topográfica para la elaboración de proyectos incluirá:

- Plano de lotización con curvas de nivel cada 1 m. indicando la ubicación y detalles de los servicios existentes y/o cualquier referencia importante.
- Perfil longitudinal a nivel del eje del trazo de las tuberías principales y/o ramales distribuidores en todas las calles del área de estudio y en el eje de la vía donde técnicamente sea necesario.
- Secciones transversales de todas las calles. Cuando se utilicen ramales distribuidores, mínimo 3 cada 100 metros en terrenos planos y mínimo 6 por cuadra donde exista desnivel pronunciado entre ambos frentes de calle y donde exista cambio de pendiente. En Todos los casos deben incluirse nivel de lotes.
- Perfil longitudinal de los tramos que sean necesarios para el diseño de los empalmes con la red de agua existente.
- Se ubicará en cada habilitación un BM auxiliar como mínimo y dependiendo del tamaño de la habilitación se ubicarán dos o más, en puntos estratégicamente distribuidos para verificar las cotas de cajas a instalar.

##### **4.2. Suelos**

Se deberá realizar el reconocimiento general del terreno y el estudio de evaluación de sus características, considerando los siguientes aspectos:

- Determinación de la agresividad del suelo con indicadores de pH, sulfatos, cloruros y sales solubles totales.
- Otros estudios necesarios en función de la naturaleza del terreno, a criterio del consultor.

##### **4.3. Población**

Se deberá determinar la población y la densidad poblacional para el periodo de diseño adoptado.

La determinación de la población final para el periodo de diseño adoptado se realizará a partir de proyecciones, utilizando la tasa de crecimiento distrital y/o provincial establecida por el organismo oficial que regula estos indicadores.

##### **4.4. Caudal de diseño**

La red de distribución se calculará con la cifra que resulte mayor al comparar el gasto máximo horario con la suma del gasto máximo diario más el gasto contra incendios para el caso de habilitaciones en que se considere demanda contra incendio.

##### **4.5. Análisis hidráulico**

Las redes de distribución se proyectarán, en principio y siempre que sea posible en circuito cerrado formando malla. Su dimensionamiento se realizará en base a cálculos hidráulicos que aseguren caudal

y presión adecuada en cualquier punto de la red debiendo garantizar en lo posible una mesa de presiones paralela al terreno.

Para el análisis hidráulico del sistema de distribución, podrá utilizarse el método de Hardy Cross o cualquier otro equivalente.

Para el cálculo hidráulico de las tuberías, se utilizarán fórmulas racionales. En caso de aplicarse la fórmula de Hazen y Williams, se utilizarán los coeficientes de fricción que se establecen en la Tabla N°1.

Para el caso de tuberías no contempladas, se deberá justificar técnicamente el valor utilizado del coeficiente de fricción. Las tuberías y accesorios a utilizar deberán cumplir con las normas técnicas peruanas vigentes y aprobadas por el ente respectivo.

**TABLA N° 1  
COEFICIENTES DE FRICCIÓN "C" EN LA FÓRMULA DE HAZEN Y WILLIAMS**

TIPO DE TUBERÍA	"C"
Acero sin costura	120
Acero soldado en espiral	100
Cobre sin costura	150
Concreto	110
Fibra de vidrio	150
Hierro fundido	100
Hierro fundido dúctil con revestimiento	140
Hierro galvanizado	100
Polietileno	140
Policloruro de vinilo (PVC)	150

#### 4.6. Diámetro mínimo

El diámetro mínimo de las tuberías principales será de 75 mm para uso de vivienda y de 150 mm de diámetro para uso industrial.

En casos excepcionales, debidamente fundamentados, podrá aceptarse tramos de tuberías de 50 mm de diámetro, con una longitud máxima de 100 m si son alimentados por un solo extremo ó de 200 m si son alimentados por los dos extremos, siempre que la tubería de alimentación sea de diámetro mayor y dichos tramos se localicen en los límites inferiores de las zonas de presión.

El valor mínimo del diámetro efectivo en un ramal distribuidor de agua será el determinado por el cálculo hidráulico. Cuando la fuente de abastecimiento es agua subterránea, se adoptará como diámetro nominal mínimo de 38 mm o su equivalente.

En los casos de abastecimiento por piletas el diámetro mínimo será de 25 mm.

#### 4.7. Velocidad

La velocidad máxima será de 3 m/s.

En casos justificados se aceptará una velocidad máxima de 5 m/s.

#### 4.8. Presiones

La presión estática no será mayor de 50 m en cualquier punto de la red. En condiciones de demanda máxima horaria, la presión dinámica no será menor de 10 m.

En caso de abastecimiento de agua por piletas, la presión mínima será 3.50 m a la salida de la pileta.

#### 4.9. Ubicación y recubrimiento de tuberías

Se fijarán las secciones transversales de las calles del proyecto, siendo necesario analizar el trazo de las tuberías nuevas con respecto a otros servicios existentes y/o proyectos.

- En todos los casos las tuberías de agua potable se ubicarán, respecto a las redes eléctricas, de telefonía, conductos de gas u otros, en forma tal que garantice una instalación segura.

- En las calles de 20 m de ancho o menos, las tuberías principales se proyectarán a un lado de la calzada como mínimo a 1.20 m del límite de propiedad y de ser posible en el lado de mayor altura, a menos que se justifique la instalación de 2 líneas paralelas.

En las calles y avenidas de más de 20 m de ancho se proyectará una línea a cada lado de la calzada cuando no se consideren ramales de distribución.

- El ramal distribuidor de agua se ubicará en la vereda, paralelo al frente del lote, a una distancia máxima de 1.20 m. desde el límite de propiedad hasta el eje del ramal distribuidor.

- La distancia mínima entre los planos verticales tangentes más próximos de una tubería principal de agua potable y una tubería principal de aguas residuales, instaladas paralelamente, será de 2 m, medido horizontalmente.

En las vías peatonales, pueden reducirse las distancias entre tuberías principales y entre éstas y el límite de propiedad, así como los recubrimientos siempre y cuando:

- Se diseñe protección especial a las tuberías para evitar su fisuramiento o ruptura.
- Si las vías peatonales presentan elementos (bancas, jardines, etc.) que impidan el paso de vehículos.



La mínima distancia libre horizontal medida entre ramales distribuidores y ramales colectores, entre ramal distribuidor y tubería principal de agua o alcantarillado, entre ramal colector y tubería principal de agua o alcantarillado, ubicados paralelamente, será de 0.20 m. Dicha distancia debe medirse entre los planos tangentes más próximos de las tuberías.

- En vías vehiculares, las tuberías principales de agua potable deben proyectarse con un recubrimiento mínimo de 1 m sobre la clave del tubo. Recubrimientos menores, se deben justificar. En zonas sin acceso vehicular el recubrimiento mínimo será de 0.30 m.

El recubrimiento mínimo medido a partir de la clave del tubo para un ramal distribuidor de agua será de 0.30 m.

#### 4.10. Válvulas

La red de distribución estará provista de válvulas de interrupción que permitan aislar sectores de redes no mayores de 500 m de longitud.

Se proyectarán válvulas de interrupción en todas las derivaciones para ampliaciones.

Las válvulas deberán ubicarse, en principio, a 4 m de la esquina o su proyección entre los límites de la calzada y la vereda.

Las válvulas utilizadas tipo reductoras de presión, aire y otras, deberán ser instaladas en cámaras adecuadas, seguras y con elementos que permitan su fácil operación y mantenimiento.

Toda válvula de interrupción deberá ser instalada en un alojamiento para su aislamiento, protección y operación.

Deberá evitarse los "puntos muertos" en la red, de no ser posible, en aquellos de cotas mas bajas de la red de distribución, se deberá considerar un sistema de purga.

El ramal distribuidor de agua deberá contar con válvula de interrupción después del empalme a la tubería principal.

#### 4.11. Hidrantes contra incendio

Los hidrantes contra incendio se ubicarán en tal forma que la distancia entre dos de ellos no sea mayor de 300 m.

Los hidrantes se proyectarán en derivaciones de las tuberías de 100 mm de diámetro o mayores y llevarán una válvula de compuerta.

#### 4.12. Anclajes y Empalmes

Deberá diseñarse anclajes de concreto simple, concreto armado o de otro tipo en todo accesorio de tubería, válvula e hidrante contra incendio, considerando el diámetro, la presión de prueba y el tipo de terreno donde se instalarán.

El empalme del ramal distribuidor de agua con la tubería principal se realizará con tubería de diámetro mínimo igual a 63 mm.

### 5. CONEXIÓN PREDIAL

#### 5.1. Diseño

Deberán proyectarse conexiones prediales simples o múltiples de tal manera que cada unidad de uso cuente con un elemento de medición y control.

#### 5.2. Elementos de la conexión

Deberá considerarse:

- Elemento de medición y control: Caja de medición
- Elemento de conducción: Tuberías
- Elemento de empalme

#### 5.3. Ubicación

El elemento de medición y control se ubicará a una distancia no menor de 0.30 m del límite de propiedad izquierdo o derecho, en área pública o común de fácil y permanente acceso a la entidad prestadora de servicio, (excepto en los casos de lectura remota en los que podrá ubicarse inclusive en el interior del predio).

#### 5.4. Diámetro mínimo

El diámetro mínimo de la conexión predial será de 12.50 mm.

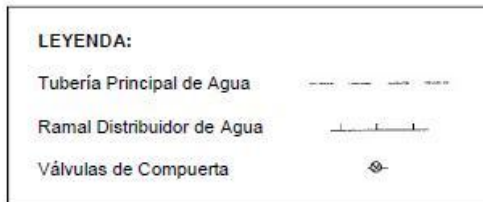
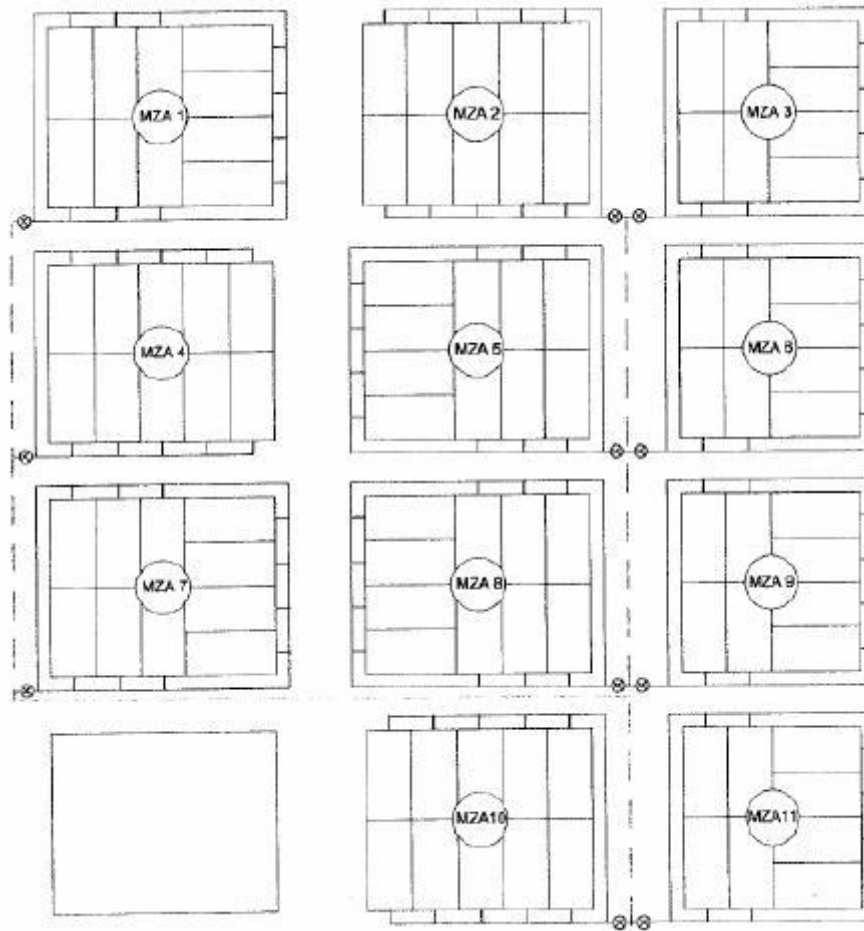
**ANEXO  
ESQUEMA SISTEMA DE DISTRIBUCIÓN CON TUBERÍAS  
PRINCIPALES Y RAMALES DISTRIBUIDORES DE AGUA**

**PERÚ****Ministerio  
de Vivienda, Construcción  
y Saneamiento****Viceministerio  
de Construcción  
y Saneamiento****Dirección  
Nacional de Saneamiento**

## **NORMA OS.060 DRENAJE PLUVIAL URBANO**

### **1. OBJETIVO**

El objetivo de la presente norma, es establecer los criterios generales de diseño que permitan la elaboración de proyectos de Drenaje Pluvial Urbano que comprenden la recolección, transporte y evacuación a un cuerpo receptor de las aguas pluviales que se precipitan sobre un área urbana.

### **2. ALCANCE**

Son responsables de la aplicación de la presente norma el Programa Nacional de Agua Potable y Alcantarillado PRONAP, el Programa de Apoyo al Sector de Saneamiento Básico - PASSB, delegando su autoridad para el ejercicio de su función en donde corresponda, a sus respectivas Unidades Técnicas.

#### **2.1. BASE LEGAL**

Los proyectos de drenaje pluvial urbano referentes a la recolección, conducción y disposición final del agua de lluvias se regirán con sujeción a las siguientes disposiciones legales y reglamentarias.

- Normas Técnicas Peruanas NTP.
- Norma OS.100 Infraestructura Sanitaria para Poblaciones Urbanas y
- Norma IS.010 Instalaciones Sanitarias para Edificaciones
- Código Sanitario del Perú - DL 17505
- Ley General de Aguas y su Reglamento - DL 17752 del 24.07.90

#### **2.2. Los estudios de Evaluación de Impacto Ambiental, EIA a realizarse en la etapa de pre-inversión de un proyecto de drenaje pluvial urbano, deberán ajustarse a la reglamentación peruana, de no existir esta, se deberá seguir las recomendaciones establecidas por el Banco Interamericano de Desarrollo BID.**

El BID clasifica a los proyectos de Sistemas de Agua Potable y Alcantarillado en la categoría III, de acuerdo a la clasificación establecida por el «Manual de Procedimientos para Clasificar y Evaluar Impactos Ambientales en la Operaciones del Banco».

### **3. DEFINICIONES**

**3.1. ALCANTARILLA.** Conducto subterráneo para conducir agua de lluvia, aguas servidas o una combinación de ellas.

**3.2. ALCANTARILLADO PLUVIAL.** Conjunto de alcantarillas que transportan aguas de lluvia.

**3.3. ALINEAMIENTO.** Dirección en el plano horizontal que sigue el eje del conducto.

**3.4. BASE.** Capa de suelo compactado, debajo de la superficie de rodadura de un pavimento.

**3.5. BERMA.** Zona lateral pavimentada o no de las pistas o calzadas, utilizadas para realizar paradas de emergencia y no causar interrupción del tránsito en la vía.

**3.6. BOMBEO DE LA PISTA.** Pendiente transversal contada a partir del eje de la pista con que termina una superficie de rodadura vehicular, se expresa en porcentaje.

**3.7. BUZON.** Estructura de forma cilíndrica generalmente de 1.20 m de diámetro. Son construidos en mampostería o con elementos de concreto, prefabricados o construidos en el sitio, puede tener recubrimiento de material plástico o no, en la base del cilindro se hace una sección semicircular la cual es encargada de hacer la transición entre un colector y otro.

Se usan al inicio de la red, en las intersecciones, cambios de dirección, cambios de diámetro, cambios de pendiente, su separación es función del diámetro de los conductos y tiene la finalidad de facilitar las labores de inspección, limpieza y mantenimiento general de las tuberías así como proveer una adecuada ventilación. En la superficie tiene una tapa de 60 cm de diámetro con orificios de ventilación.

**3.8. CALZADA.** Porción de pavimento destinado a servir como superficie de rodadura vehicular.

**3.9. CANAL.** Conducto abierto o cerrado que transporta agua de lluvia.

**3.10. CAPTACIÓN.** Estructura que permite la entrada de las aguas hacia el sistema pluvial.

**3.11. CARGA HIDRAULICA.** Suma de las cargas de velocidad, presión y posición.

**3.12. COEFICIENTE DE ESCORRENTIA.** Coeficiente que indica la parte de la lluvia que escurre superficialmente.

**3.13. COEFICIENTE DE FRICCIÓN.** Coeficiente de rugosidad de Manning. Parámetro que mide la resistencia al flujo en las canalizaciones.

**3.14. CORTE.** Sección de corte.

**3.15. CUENCA.** Es el área de terreno sobre la que actúan las precipitaciones pluviométricas y en las que las aguas drenan hacia una corriente en un lugar dado.

**3.16. CUNETA.** Estructura hidráulica descubierta, estrecha y de sentido longitudinal destinada al transporte de aguas de lluvia, generalmente situada al borde de la calzada.

**3.17. CUNETA MEDIANERA.** (Mediana Hundida) Cuneta ubicada en la parte central de una carretera de dos vías (ida y vuelta) y cuyo nivel está por debajo del nivel de la superficie de rodadura de la carretera.

**3.18. DERECHO DE VIA.** Ancho reservado por la autoridad para ejecutar futuras ampliaciones de la vía.

**3.19. DREN.** Zanja o tubería con que se efectúa el drenaje.

**3.20. DRENAJE.** Retirar del terreno el exceso de agua no utilizable.

**3.21. DRENAJE URBANO.** Drenaje de poblados y ciudades siguiendo criterios urbanísticos.

- 3.22. DRENAJE URBANO MAYOR.** Sistema de drenaje pluvial que evacua caudales que se presentan con poca frecuencia y que además de utilizar el sistema de drenaje menor (alcantarillado pluvial), utiliza las pistas delimitadas por los sardineles de las veredas, como canales de evacuación.
- 3.23. DRENAJE URBANO MENOR.** Sistema de alcantarillado pluvial que evacua caudales que se presentan con una frecuencia de 2 a 10 años.
- 3.24. DURACIÓN DE LA LLUVIA.** Es el intervalo de tiempo que media entre el principio y el final de la lluvia y se expresa en minutos.
- 3.25. EJE.** Línea principal que señala el alineamiento de un conducto o canal.
- 3.26. ENTRADA.** Estructura que capta o recoge el agua de escorrentía superficial de las cuencas.
- 3.27. ESTRUCTURA DE UNION.** Cámara subterránea utilizada en los puntos de convergencia de dos o más conductos, pero que no está provista de acceso desde la superficie. Se diseña para prevenir la turbulencia en el escurrimiento dotándola de una transición suave.
- 3.28. FRECUENCIA DE LLUVIAS.** Es el número de veces que se repite una precipitación de intensidad dada en un período de tiempo determinado, es decir el grado de ocurrencia de una lluvia.
- 3.29. FILTRO.** Material natural o artificial colocado para impedir la migración de los finos que pueden llegar a obturar los conductos, pero que a la vez permiten el paso del agua en exceso para ser evacuada por los conductos.
- 3.30. FLUJO UNIFORME.** Flujo en equilibrio dinámico, es aquel en que la altura del agua es la misma a lo largo del conducto y por tanto la pendiente de la superficie del agua es igual a la pendiente del fondo del conducto.
- 3.31. HIETOGRAMA.** Distribución temporal de la lluvia usualmente expresada en forma gráfica. En el eje de las abscisas se anota el tiempo y en el eje de las ordenadas la intensidad de la lluvia.
- 3.32. HIDROGRAMA UNITARIO.** Hidrograma resultante de una lluvia efectiva unitaria (1 cm), de intensidad constante, distribución espacial homogénea y una duración determinada.
- 3.33. INTENSIDAD DE LA LLUVIA.** Es el caudal de la precipitación pluvial en una superficie por unidad de tiempo. Se mide en milímetros por hora (mm/hora) y también en litros por segundo por hectárea (l/s/Ha).
- 3.34. LLUVIA EFECTIVA.** Porción de lluvia que escurrirá superficialmente. Es la cantidad de agua de lluvia que queda de la misma después de haberse infiltrado, evaporado o almacenado en charcos.
- 3.35. MEDIANA.** Porción central de una carretera de dos vías que permite su separación en dos pistas, una de ida y otra de vuelta.
- 3.36. MONTANTE.** Tubería vertical por medio de la cual se evacua las aguas pluviales de los niveles superiores a inferiores.
- 3.37. PAVIMENTO.** Conjunto de capas superpuestas de diversos materiales para soportar el tránsito vehicular.
- 3.38. PELO DE AGUA.** Nivel que alcanza el agua en un conducto libre.
- 3.39. PENDIENTE LONGITUDINAL.** Es la inclinación que tiene el conducto con respecto a su eje longitudinal.
- 3.40. PENDIENTE TRANSVERSAL.** Es la inclinación que tiene el conducto en un plano perpendicular a su eje longitudinal.
- 3.41. PERIODO DE RETORNO.** Periodo de retomo de un evento con una magnitud dada es el intervalo de recurrencia promedio entre eventos que igualan o exceden una magnitud especificada.
- 3.42. PRECIPITACIÓN.** Fenómeno atmosférico que consiste en el aporte de agua a la tierra en forma de lluvia, llovizna, nieve o granizo.
- 3.43. PRECIPITACION EFECTIVA.** Es la precipitación que no se retiene en la superficie terrestre y tampoco se filtra en el suelo.
- 3.44. PONDING (LAGUNAS DE RETENCION).** Sistema de retención de agua de lluvias para retardar su ingreso al sistema de drenaje existente, a fin de no sobrecargarlo.
- 3.45. RADIER.** Disposición geométrica de formas, declives y niveles de fondo que impiden la obstrucción de las entradas y favorecen el ingreso del flujo de agua al sistema de drenaje.
- 3.46. RASANTE.** Nivel del fondo terminado de un conducto del sistema de drenaje.
- 3.47. REJILLA.** Estructura de metal con aberturas generalmente de tamaño uniforme utilizadas para retener sólidos suspendidos o flotantes en aguas de lluvia o aguas residuales y no permitir que tales sólidos ingresen al sistema.
- 3.48. REGISTRO.** Estructura subterránea que permite el acceso desde la superficie a un conducto subterráneo continuo con el objeto de revisarlo, conservarlo o repararlo.
- 3.49. REVESTIMIENTO.** Recubrimiento de espesor variable que se coloca en la superficie interior de un conducto para resistir la acción abrasiva de los materiales sólidos arrastrados por el agua y/o neutralizar las acciones químicas de los ácidos y grasas que pueden contener los desechos acarreados por el agua.
- 3.50. SARDINEL (SOLERA).** Borde de la vereda.
- 3.51. SISTEMAS DE EVACUACION POR GRAVEDAD.** Aquellos que descargan libremente al depósito de drenaje, ya sea natural o artificial.
- 3.52. SUMIDERO.** Estructura destinada a la captación de las aguas de lluvias, localizados generalmente antes de las esquinas con el objeto de interceptar las aguas antes de la zona de tránsito de los peatones. Generalmente están concentrados a los buzones de inspección.

**3.53. TIEMPO DE CONCENTRACION.** Es definido como el tiempo requerido para que una gota de agua caída en el extremo más alejado de la cuenca, fluya hasta los primeros sumideros y de allí a través de los conductos hasta el punto considerado.

El tiempo de concentración se divide en dos partes: el tiempo de entrada y el tiempo de fluencia.

El tiempo de entrada es el tiempo necesario para que comience el flujo de agua de lluvia sobre el terreno desde el punto más alejado hasta los sitios de admisión, sean ellos sumideros o bocas de torrente.

El tiempo de fluencia es el tiempo necesario para que el agua recorra los conductos desde el sitio de admisión hasta la sección considerada.

**3.54. TUBERIAS RANURADAS.** Tuberías de metal con aberturas en la parte superior para permitir la entrada de las aguas pluviales.

**3.55. VELOCIDAD DE AUTOLIMPIEZA.** Velocidad de flujo mínima requerida que garantiza el arrastre hidráulico de los materiales sólidos en los conductos evitando su sedimentación.

**3.56. VEREDA.** Senda cuyo nivel está encima de la calzada y se usa para el tránsito de peatones. Se le denomina también como acera.

**3.57. VIAS CALLE.** Cuando toda la calzada limitada por los sardineles se convierte en un canal que se utiliza para evacuar las aguas pluviales. Excepcionalmente puede incluir las veredas.

#### **4. DISPOSICIONES GENERALES**

##### **4.1. OBJETIVO**

El término drenaje se aplica al proceso de remover el exceso de agua para prevenir el inconveniente público y proveer protección contra la pérdida de la propiedad y de la vida.

En un área no desarrollada el drenaje escurre en forma natural como parte del ciclo hidrológico. Este sistema de drenaje natural no es estático pero está constantemente cambiando con el entorno y las condiciones físicas.

El desarrollo de un área interfiere con la habilidad de la naturaleza para acomodarse a tormentas severas sin causar daño significativo y el sistema de drenaje hecho por el hombre se hace necesario.

Un sistema de drenaje puede ser clasificado de acuerdo a las siguientes categorías.

A.- Sistemas de Drenaje Urbano

B.- Sistemas de Drenaje de Terrenos Agrícolas

C.- Sistemas de Drenaje de Carreteras y

D.- Sistemas de Drenaje de Aeropuertos,

El drenaje Urbano, tiene por objetivo el manejo racional del agua de lluvia en las ciudades, para evitar daños en las edificaciones y obras públicas (pistas, redes de agua, redes eléctricas, etc.), así como la acumulación del agua que pueda constituir focos de contaminación y/o transmisión de enfermedades.

Los criterios que se establecen en la presente norma se aplicarán a los nuevos proyectos de drenaje urbano y los sistemas de drenaje urbano existentes deberán adecuarse en forma progresiva.

##### **4.2. ESTUDIOS BASICOS**

En todo proyecto de drenaje urbano se debe ejecutar, sin carácter limitativo los siguientes estudios de:

a) Topografía.

b) Hidrología.

c) Suelos.

d) Hidráulica.

e) Impacto Ambiental.

f) Compatibilidad de uso.

g) Evaluación económica de operación y mantenimiento.

##### **4.3. TIPOS DE SISTEMA DE DRENAJE URBANO.**

El drenaje urbano de una ciudad está conformado por los sistemas de alcantarillado, los cuales se clasifican según el tipo de agua que conduzcan; así tenemos:

a) **Sistema de Alcantarillado Sanitario.-** Es el sistema de recolección diseñado para llevar exclusivamente aguas residuales domésticas e industriales.

b) **Sistema de Alcantarillado Pluvial.-** Es el sistema de evacuación de la escorrentía superficial producida por las lluvias.

c) **Sistema de Alcantarillado Combinado.-** Es el sistema de alcantarillado que conduce simultáneamente las aguas residuales (domésticas e industriales) y las aguas de las lluvias.

##### **4.4. APLICACION DE LA NORMA**

En la presente norma se establecen los criterios que deberán tenerse en consideración para el diseño de los sistemas de alcantarillado pluvial que forman parte drenaje urbano de una ciudad.

##### **4.5. INFORMACION BASICA**

Todo proyecto de alcantarillado pluvial deberá contar con la información básica indicada a continuación, la misma que deberá obtenerse de las Instituciones Oficiales como el SENAMHI, Municipalidades, Ministerio de Vivienda, Construcción y Saneamiento:

- Información Meteorológica.

- Planos Catastrales.

- Planos de Usos de Suelo.



#### **4.6. OBLIGATORIEDAD DEL SISTEMA DE ALCANTARILLADO PLUVIAL**

Toda nueva habilitación urbana ubicada en localidades en donde se produzcan precipitaciones frecuentes con lluvias iguales o mayores a 10 mm en 24 horas, deberá contar en forma obligatoria con un sistema de alcantarillado pluvial.

La entidad prestadora de servicios podrá exigir el drenaje pluvial en localidades que no reúnan las exigencias de precipitación mencionadas en el párrafo anterior, por consideraciones técnicas específicas y de acuerdo a las condiciones existentes.

#### **4.7. RESPONSABILIDAD DEL PROYECTO**

Todo proyecto de drenaje urbano deberá ser elaborado por un Ingeniero Civil o Ingeniero Sanitario Colegiado.

### **5. PRESENTACIÓN DEL PROYECTO**

Todo proyecto de drenaje urbano deberá contar como mínimo con los siguientes documentos:

#### **5.1. PLANOS TOPOGRÁFICOS:**

- 5.1.1. Plano General de la zona, a escala variable entre 1:500 a 1:1000 con curvas de nivel equidistanciadas 1 m o 0.50 m según sea el caso.
- 5.1.2. Plano del Área específica donde se proyecta la ubicación de estructuras especiales, a escala entre 1:500 a 1:250.
- 5.1.3. Perfil longitudinal del eje de las tuberías y/o ductos de conducción y descarga. La relación de la escala horizontal a la escala vertical de este esquema será de 10:1.
- 5.1.4. Se deberá contar con información topográfica del Instituto Geográfico Nacional para elaboración de planos a mayor escala de zonas urbano - rurales,
- 5.1.5. Esquema de las secciones de ejes de tubería a cada 25 m a una escala no mayor de 1: 100
- 5.1.6. Deberá obtenerse los datos aerofotográficos existentes sobre la población que se estudie, así como la cuenca hidrográfica, de los ríos y quebradas que afectan.

#### **5.2. ESTUDIOS DE HIDRÁULICA E HIDROLOGIA**

Los estudios hidráulicos e hidrológicos correspondientes serán elaborados de acuerdo a lo indicado en el Anexo N° 1. Los estudios hidráulicos se efectuarán para proyectos de Drenaje Urbano Menor y Drenaje Urbano Mayor debiendo el proyectista demostrar que los sistemas existentes pueden soportar la incorporación de las aguas de los nuevos sistemas.

#### **5.3. ESTUDIOS DE SUELOS**

Se deberá efectuar el estudio de suelos correspondiente, a fin de precisar las características del terreno a lo largo del eje de los ductos de drenaje. Se realizarán calicatas cada 100 m como mínimo y cada 500 m, como máximo. El informe del estudio de suelos deberá contener:

- Información previa: antecedentes de la calidad del suelo.
- Exploración decampo: descripción de los ensayos efectuados.
- Ensayos de laboratorio
- Perfil del Suelo: Descripción, de acuerdo al detalle indicado en la Norma E.050 Suelos y Cimentaciones, de los diferentes estratos que constituyen el terreno analizado.
- Profundidad de la Napa Freática.
- Análisis físico - químico del suelo.

### **6. CONSIDERACIONES HIDRÁULICAS EN SISTEMAS DE DRENAJE URBANISMO MENOR CAPTACION DE AGUAS SE PLUVIALES EN ZONAS URBANAS.**

#### **6.1. CONSIDERACIONES DEL CAUDAL DE DISEÑO**

- a) Los caudales para sistemas de drenaje urbano menor deberán ser calculados:
  1. Por el Método Racional si el área de la cuenca es igual o menor a 13 Km<sup>2</sup>.
  2. Por el Método de Hidrograma Unitario o Modelos de Simulación para área de cuencas mayores de 13 Km<sup>2</sup>.
- b) El período de retorno deberá considerarse de 2 a 10 años.

#### **6.2. CAPTACION DE AGUAS PLUVIALES EN EDIFICACIONES**

Para el diseño del sistema de drenaje de aguas pluviales en edificaciones ubicadas en localidades de alta precipitación con características iguales o mayores a las establecidas en el párrafo 4.6, se deberá tener en consideración las siguientes indicaciones.

Las precipitaciones pluviales sobre las azoteas causarán su almacenamiento; mas con la finalidad de garantizar la estabilidad de las estructuras de la edificación, estas aguas deberán ser evacuadas a los jardines o suelos sin revestir a fin de poder garantizar su infiltración al subsuelo. Si esta condición no es posible deberá realizarse su evacuación hacia el sistema de drenaje exterior o de calzada.

##### **6.2.1. Almacenamiento de aguas pluviales en áreas superiores o azoteas:**

- El almacenamiento de agua pluvial en áreas superiores o azoteas transmite a la estructura de la edificación una carga adicional que deberá ser considerada para determinar la capacidad de carga del techo y a la vez, el mismo deberá ser impermeable para garantizar la estabilidad de la estructura.
- El almacenamiento en azoteas será aplicable áreas iguales o mayores a 500 m<sup>2</sup>.
- La altura de agua acumulada en azoteas no deberá ser mayor de 0.50 m.

- En el proyecto arquitectónico de las edificaciones se debe considerar que las azoteas dispondrán de pendientes no menores del 2% hacia la zona seleccionada para la evacuación.

#### **6.2.2. Criterios para evacuación del agua almacenada en azoteas:**

- Para la evacuación de las aguas pluviales almacenadas en azoteas se utilizarán montantes de 0.05 m de diámetro como mínimo y una ubicación que permita el drenaje inmediato y eficaz con descarga a jardines o patios sin revestimiento.

#### **6.2.3. Criterios para evacuación de las aguas pluviales de las viviendas**

- En última instancia y luego de considerar lo indicado en los párrafos 6.2.1 y 6.2.2 y no ser posible la infiltración de las aguas pluviales, éstas deberán ser evacuadas hacia el sistema de drenaje exterior o de calzada para lo cual, se debe prever la colocación de ductos o canaletas de descargas sin tener efectos erosivos en las cunetas que corren a lo largo de las calles.

### **6.3. CAPTACION EN ZONA VEHICULAR - PISTA**

Para la evacuación de las aguas pluviales en calzadas, veredas y las provenientes de las viviendas se tendrá en cuenta las siguientes consideraciones:

#### **6.3.1. Orientación del Flujo**

En el diseño de pistas se deberá prever pendientes longitudinales ( $S_l$ ) y transversales ( $S_t$ ) a fin de facilitar la concentración del agua que incide sobre el pavimento hacia los extremos o bordes de la calzada. Las pendientes a considerar son:

Pendiente Longitudinal ( $S_l$ ) > 0,5%.

Pendiente Transversal ( $S_t$ ) de 2% a 4%

#### **6.3.2. Captación y Transporte de aguas Pluviales de calzada y aceras**

La evacuación de las aguas que discurren sobre la calzada y aceras se realizará mediante cunetas, las que conducen el flujo hacia las zonas bajas donde los sumideros captarán el agua para conducirla en dirección a las alcantarillas pluviales de la ciudad.

a) Las cunetas construidas para este fin podrán tener las siguientes secciones transversales (Ver fig. 1)

- Sección Circular.
- Sección Triangular.
- Sección Trapezoidal.
- Sección Compuesta.
- Sección en V.

b) Determinación de la capacidad de la cuneta

La capacidad de las cunetas depende de su sección transversal, pendiente y rugosidad del material con que se construyan.

La capacidad de conducción se hará en general utilizando la Ecuación de Manning.

La sección transversal de las cunetas generalmente tiene una forma de triángulo rectángulo con el sardinel formando el lado vertical del triángulo. La hipotenusa puede ser parte de la pendiente recta desde la corona del pavimento y puede ser compuesta de dos líneas rectas. La figura 2 muestra las características de tres tipos de cuneta de sección triangular y las ecuaciones que gobiernan el caudal que por ellas discurre, utilizando la ecuación de Manning.

El ancho máximo  $T$  de la superficie del agua sobre la pista será:

- En vías principales de alto tránsito: Igual al ancho de la berma.
- En vías secundarias de bajo tránsito: Igual a la mitad de la calzada.

b.1. Coeficiente de rugosidad

La tabla N° 1 muestra los valores del coeficiente de rugosidad de Manning correspondientes a los diferentes acabados de los materiales de las cunetas de las calles y berma central.

c) Evacuación de las aguas transportadas por las cunetas

Para evacuación de las aguas de las cunetas deberá preverse Entradas o Sumideros de acuerdo a la pendiente de las cunetas y condiciones de flujo.

d) Sumideros (Ver Figura N° 3)

d.1. La elección del tipo de sumidero dependerá de las condiciones hidráulicas, económicas y de ubicación y puede ser dividido en tres tipos, cada uno con muchas variaciones.

- Sumideros Laterales en Sardinel o Solera. Este ingreso consiste en una abertura vertical del sardinel a través del cual pasa el flujo de las cunetas. Su utilización se limita a aquellos tramos donde se tenga pendientes longitudinales menores de 3%. (Ver fig. No 4).
- Sumideros de Fondo. Este ingreso consiste en una abertura en la cuneta cubierta por uno o más sumideros. Se utilizarán cuando las pendientes longitudinales de las cunetas sean mayores del 3%.

Las rejillas para este tipo de sumideros serán de barras paralelas a la cuneta.

Se podrán agregar barras cruzadas por razones estructurales, pero deberán mantenerse en una posición cercana al fondo de las barras longitudinales.

- Los sumideros de fondo pueden tener una depresión para aumentar su capacidad de captación.
- Sumideros Mixtos o Combinados. Estas unidades consisten en un Sumidero Lateral de Sardinela y un Sumidero de Fondo actuando como una unidad. El diámetro mínimo de los tubos de descarga al buzón de reunión será de 10". Complementariamente puede usarse también.
  - Sumideros de Rejillas en Calzada. Consiste en una canalización transversal a la calzada y a todo lo ancho, cubierta con rejillas.
- d.2. Se utilizarán los siguientes tipos de sumideros:
- Tipo S1: Tipo grande conectado a la cámara. Corresponde a sumideros del tipo mixto (Ver fig. No. 5)
  - Tipo S2: Tipo grande conectado a la tubería. Corresponde a sumideros de] tipo mixto. (Ver fig. No. 6).
  - Tipo S3: Tipo chico conectado a la cámara (Ver fig. No. 7)
  - Tipo S4: Tipo chico conectado a la tubería (Ver fig. No. 8)
- Los sumideros tipo S3 y S4 se utilizarán únicamente en los casos siguientes:
- Cuando el sumidero se ubica al centro de las avenidas de doble calzada.
  - Cuando se conectan en serie con tipo grande S1 o S2.
  - Para evacuar las aguas pluviales provenientes de las calles ciegas y según especificación del proyectista.
- d.3. En caso de situaciones que requieren un tratamiento distrito se diseñarán sumideros especiales.
- d.4. Ubicación de lo Sumideros
- La ubicación de los sumideros dependerá del caudal, pendiente, la ubicación y geometría de enlaces e intersecciones, ancho de flujo permisible del sumidero, volumen de residuos sólidos, acceso vehicular y de peatones.
- En general los sumideros deben ponerse en los puntos bajos. Su ubicación normal es en las esquinas de cruce de calles, pero al fin de entorpecer el tráfico de las mismas, deben empezar retrasadas con respecto a las alineaciones de las fachadas (Ver figura N° 3).
- Cuando las manzanas tienen grandes dimensiones se colocarán sumideros intermedios. Cuando el flujo de la cuneta es pequeño y el tránsito de vehículos y de peatones es de poca consideración, la corriente puede conducirse a través de la intersección mediante una cuneta, hasta un sumidero ubicado aguas abajo del cruce.
- Por razones de economía se recomienda ubicar los sumideros en la cercanía de alcantarillas y conductos de desagüe del sistema de drenaje pluvial.
- d.5. Espaciamiento de los Sumideros
- Se determinará teniendo en cuenta los factores indicados para el caso de la Ubicación de los Sumideros, ítem d.4.
- Para la determinación de espaciamiento de sumideros ubicados en cuneta medianera, el proyectista deberá considerar la permeabilidad del suelo y su erosionabilidad. Cuando las condiciones determinan la necesidad de una instalación múltiple o serie de sumideros, el espaciamiento mínimo será de 6m.
- d.6 Diseño Hidráulico de los Sumideros.
- Se deberá tener en cuenta las siguientes variables:
- Perfil de la pendiente.
  - Pendiente transversal de cunetas con solera.
  - Depresiones locales.
  - Retención de Residuos Sólidos.
  - Altura de Diseño de la Superficie de Aguas dentro del sumidero.
  - Pendiente de los sumideros.
  - Coeficiente de rugosidad de la superficie de las cunetas.
- e) Rejillas
- Las rejillas pueden ser clasificadas bajo dos consideraciones:
1. Por el material del que están hechas; pueden ser:
    - a. de Fierro Fundido (Ver fig. N° 9)
    - b. de Fierro Laminado (Platines de fierro) (ver fig. N° 10, 11, 12)
  2. Por su posición en relación con el sentido de desplazamiento principal de flujo; podrán ser:
    - a. De rejilla horizontal.
    - b. De rejilla vertical.
    - c. De rejilla horizontal y vertical.
- Las rejillas se adaptan a la geometría y pueden ser enmarcadas en figuras: Rectangulares, Cuadradas y Circulares.

Generalmente se adoptan rejillas de dimensiones rectangulares y por proceso de fabricación industrial se fabrican en dimensiones de 60 mm x 100 mm y 45 mm x 100 mm (24" x 40" y 18" x 40").

La separación de las barras en las rejillas varía entre 20 mm - 35 mm - 50 mm (3/4" - 1 3/8" - 2") dependiendo si los sumideros se van a utilizar en zonas urbanas o en carreteras.

**FIGURA N° 1  
SECCION TRANSVERSAL DE CUNETAS**

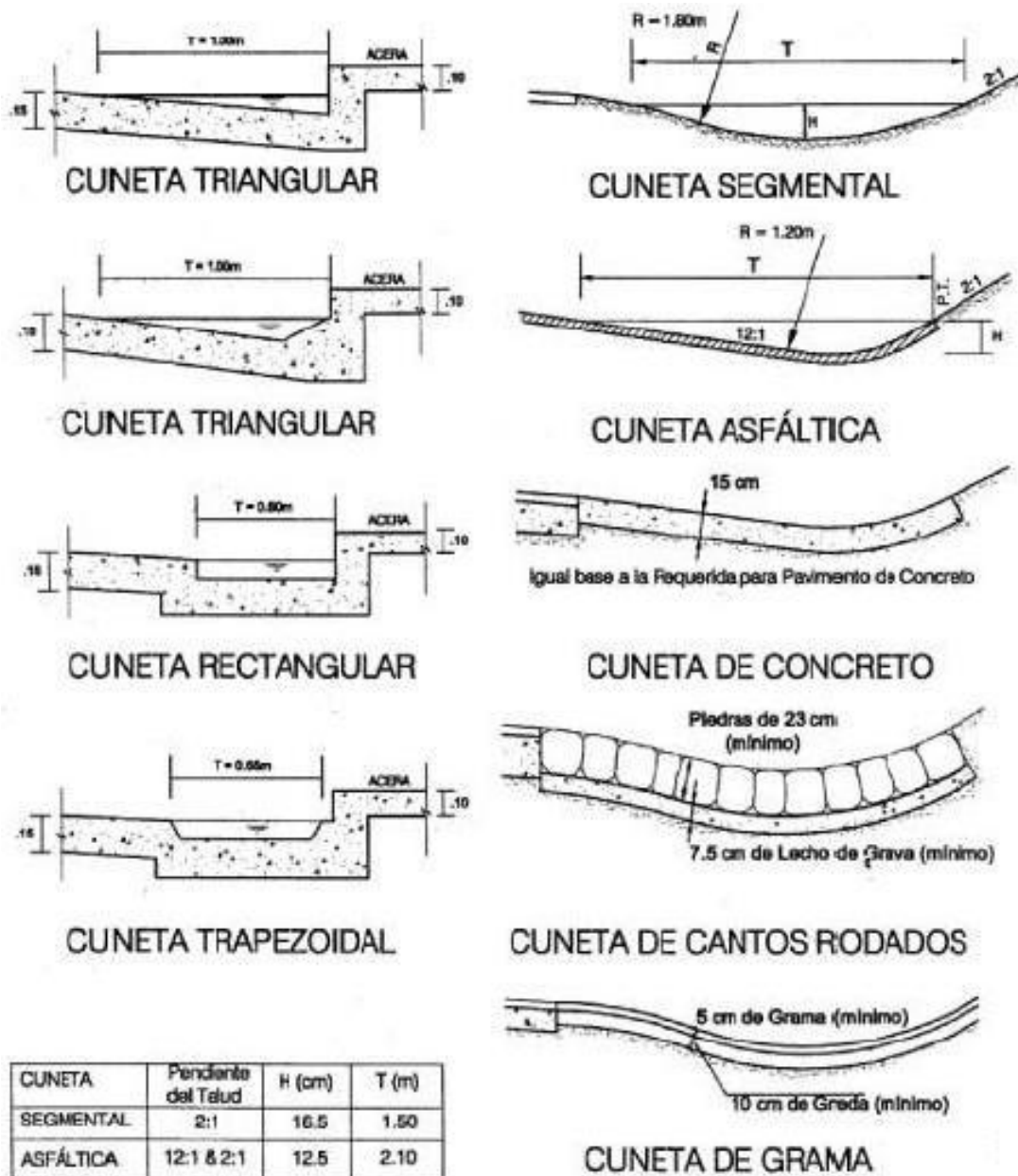

**FIGURA N° 2**  
**ECUACION DE MANNING EN LA DETERMINACION DE CAUDALES EN CUNETAS TRIANGULARES**

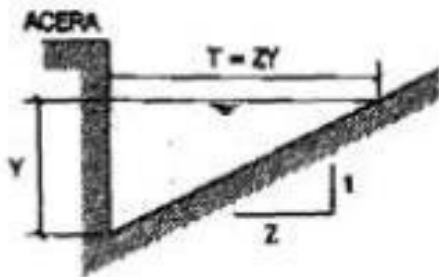

**SECCIÓN : TRIÁNGULO RECTÁNGULO**

$$Q = 315 \frac{Z}{n} S^{\frac{1}{2}} Y^{\frac{3}{2}} \left( \frac{Z}{1+1+Z^2} \right)^{\frac{3}{2}}$$

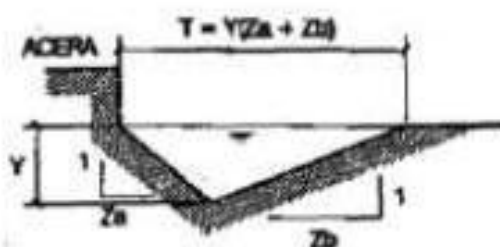

**SECCIÓN : TRIÁNGULO EN V**

Si  $Za = Zb = Z$

$$Q = 630 \frac{Z}{n} S^{\frac{1}{2}} Y^{\frac{3}{2}} \left( \frac{Z}{\sqrt{1+Z^2}} \right)^{\frac{3}{2}}$$

Si  $Za \neq Zb \rightarrow Zm = \frac{Za + Zb}{2}$

$$Q = 1000 \frac{Zm}{n} S^{\frac{1}{2}} Y^{\frac{3}{2}} \left( \frac{Zm}{\sqrt{1+Za^2} + \sqrt{1+Zb^2}} \right)^{\frac{3}{2}}$$

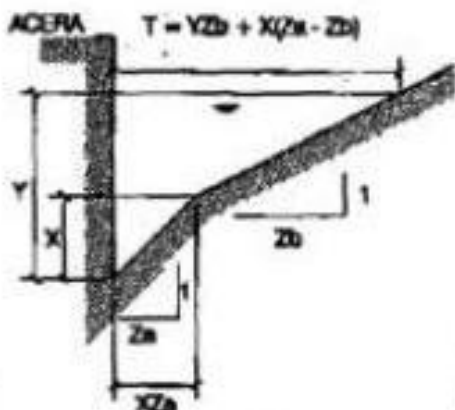

**SECCIÓN : COMPUESTA**

$$P = Y + X \sqrt{1 + \left( \frac{1}{Za} \right)^2} + \left( Y - \frac{X}{Za} \right) \sqrt{1 + Zb^2}$$

$$Q = 315 \frac{S^{\frac{1}{2}}}{n} \left( 2XY - \frac{X^2}{Za} + Zb \left( Y - \frac{X}{Za} \right)^2 \right)^{\frac{3}{2}} P^{\frac{3}{2}}$$

- Q=Caudal en litros/seg
- n=Coefficiente de rugosidad de Manning
- S=Pendiente Longitudinal del Canal
- Z=Valor recíproco de la Pendiente Transversal (1:Z)
- Y=Tirante de agua en metros
- T=Ancho Superficial en metros
- P=Perímetro mojado en metros



**FIGURA N° 3  
TIPOS DE SUMIDERO**

**SUMIDERO LATERAL DE SARDINEL O SOLERA**

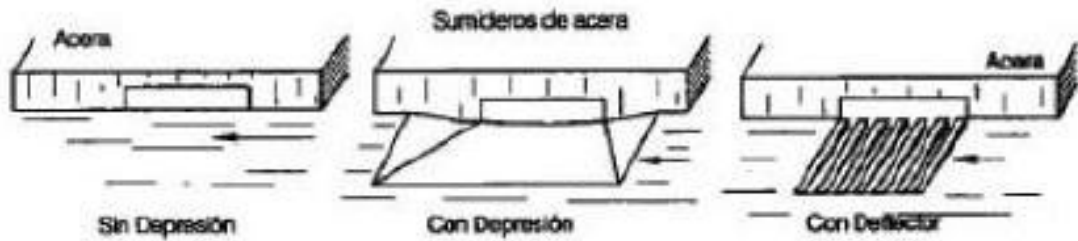

**SUMIDERO DE FONDO**

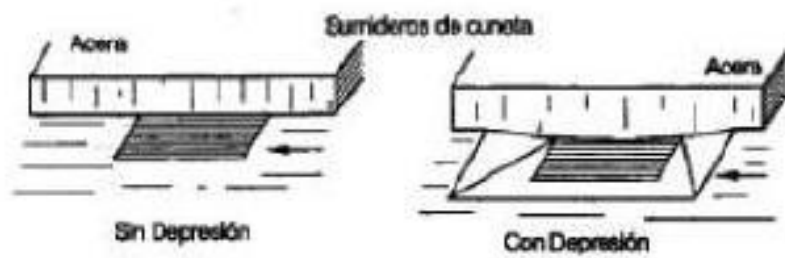

**SUMIDERO DE MIXTO O COMBINADO**

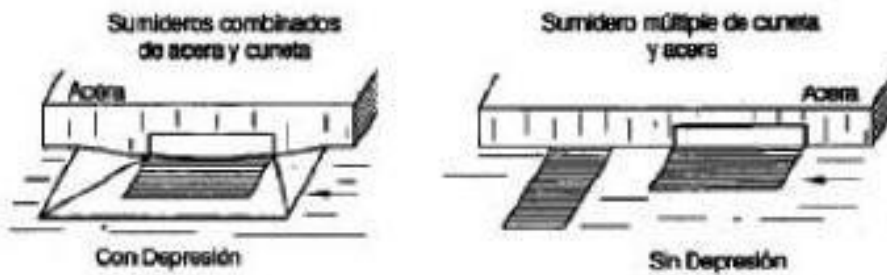

**UBICACIÓN DE LOS SUMIDEROS EN INTERSECCIÓN DE LAS CALLES**

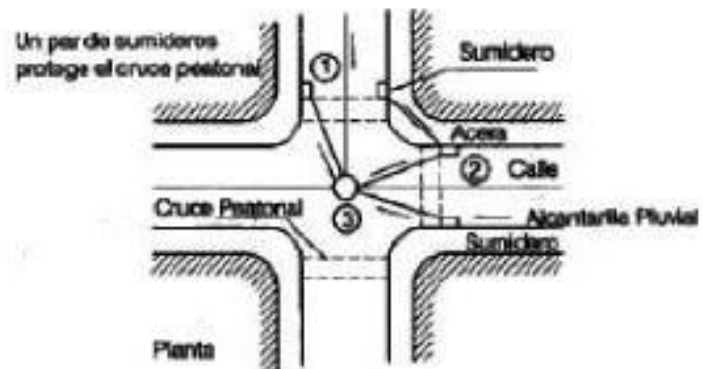

**FIGURA N° 4  
PLANO DE INGRESO EN EL SUMIDERO DE SOLERA**



FIGURA N° 5  
SUMIDERO TIPO GRANDE CONECTADO A CAMARA – S1



FIGURA N° 6  
SUMIDERO TIPO GRANDE CONECTADO A TUBERIA – S2

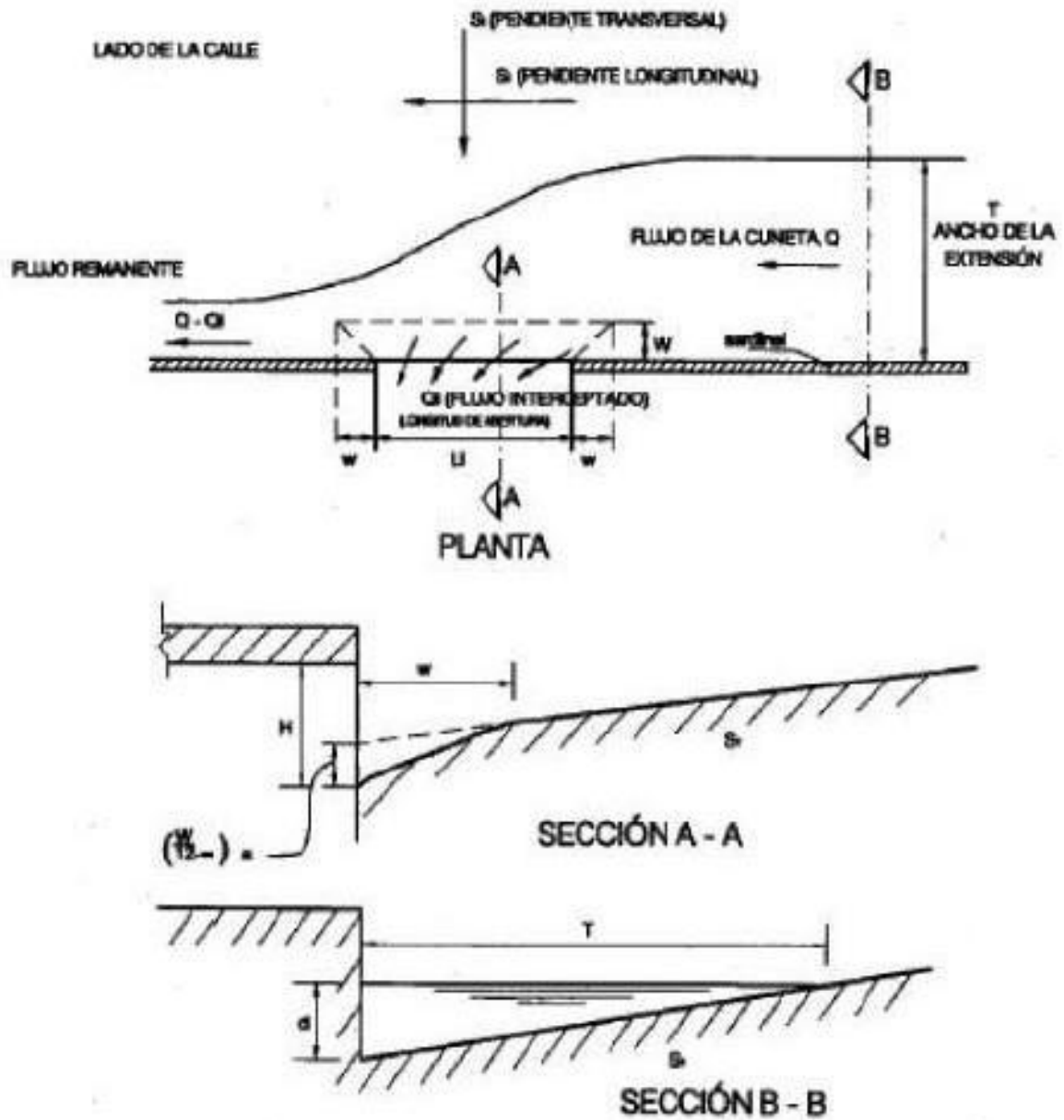

FIGURA N° 7  
SUMIDERO TIPO CHICO CONECTADO A LA CAMARA – S3



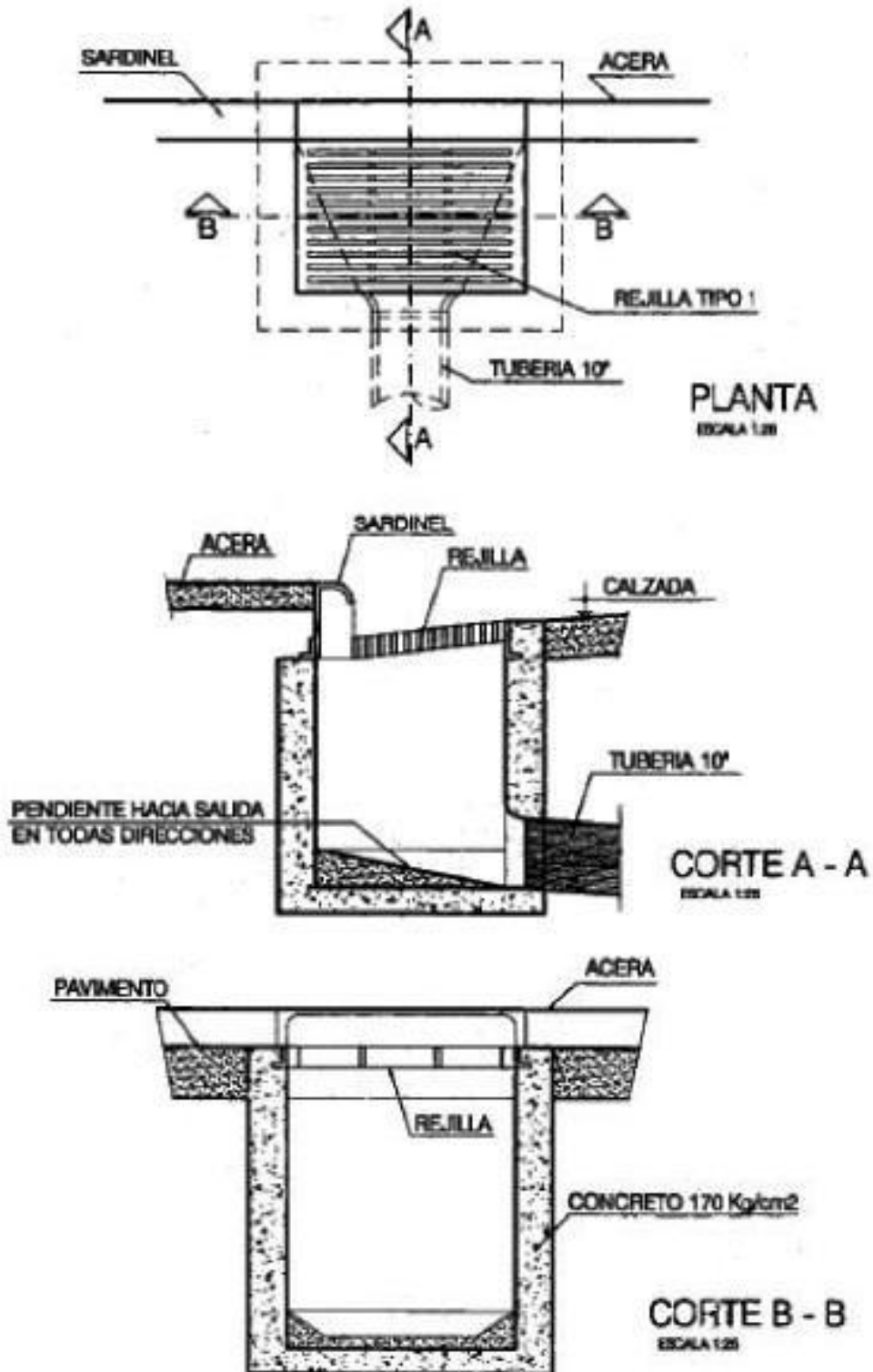

FIGURA N° 8  
SUMIDERO TIPO CHICO CONECTADO A LA TUBERIA – S4

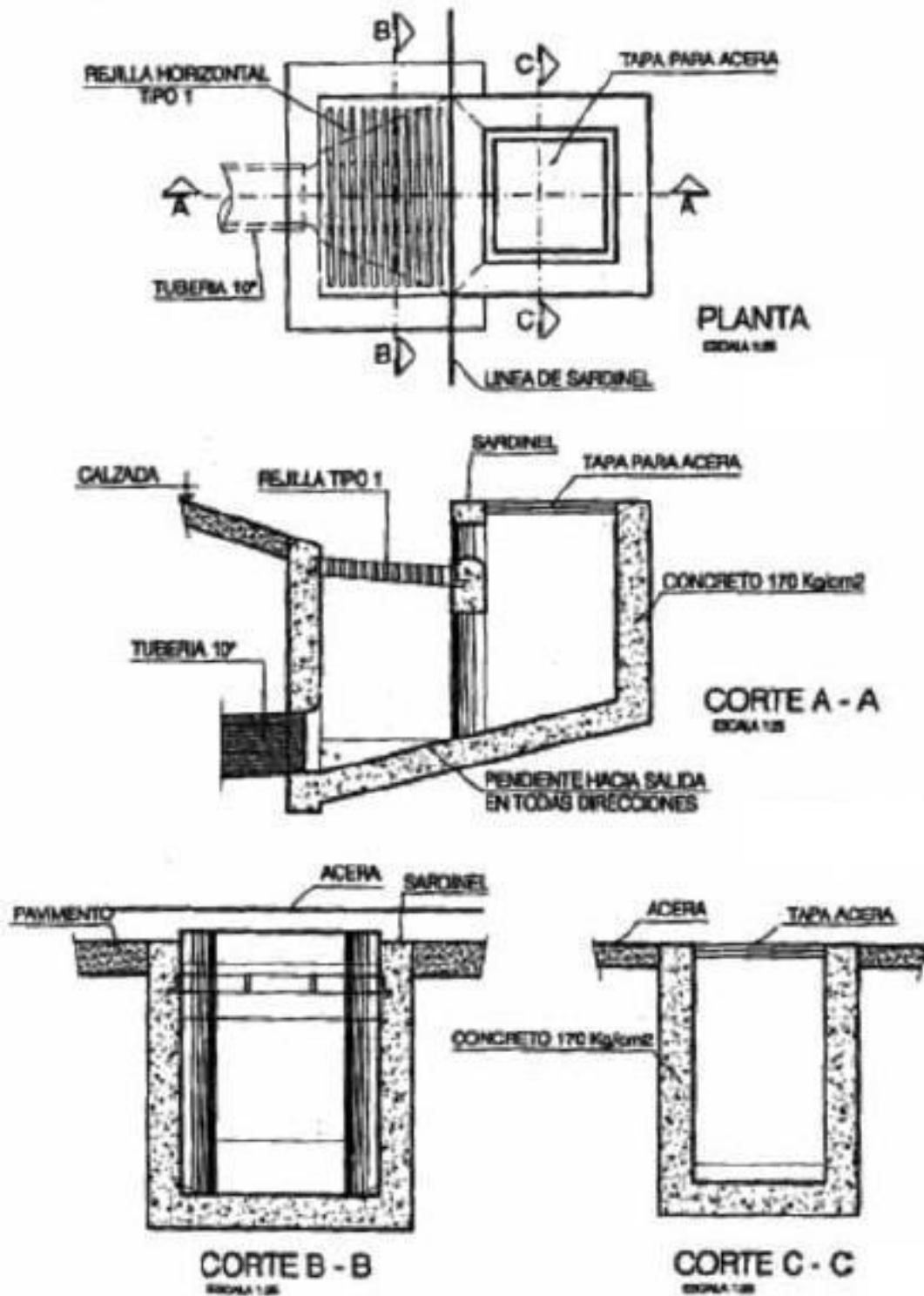

**f) Colectores de Aguas Pluviales**

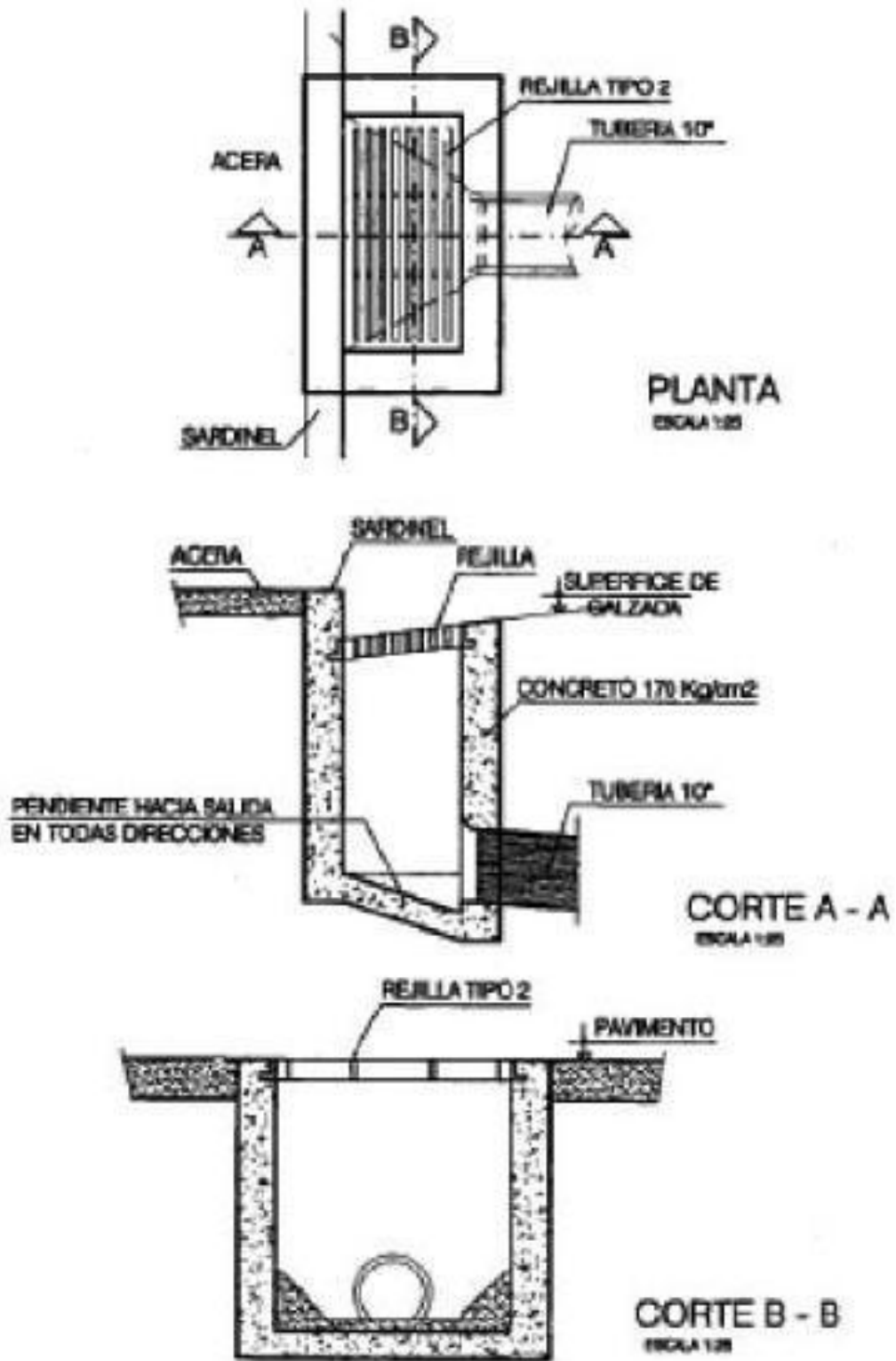
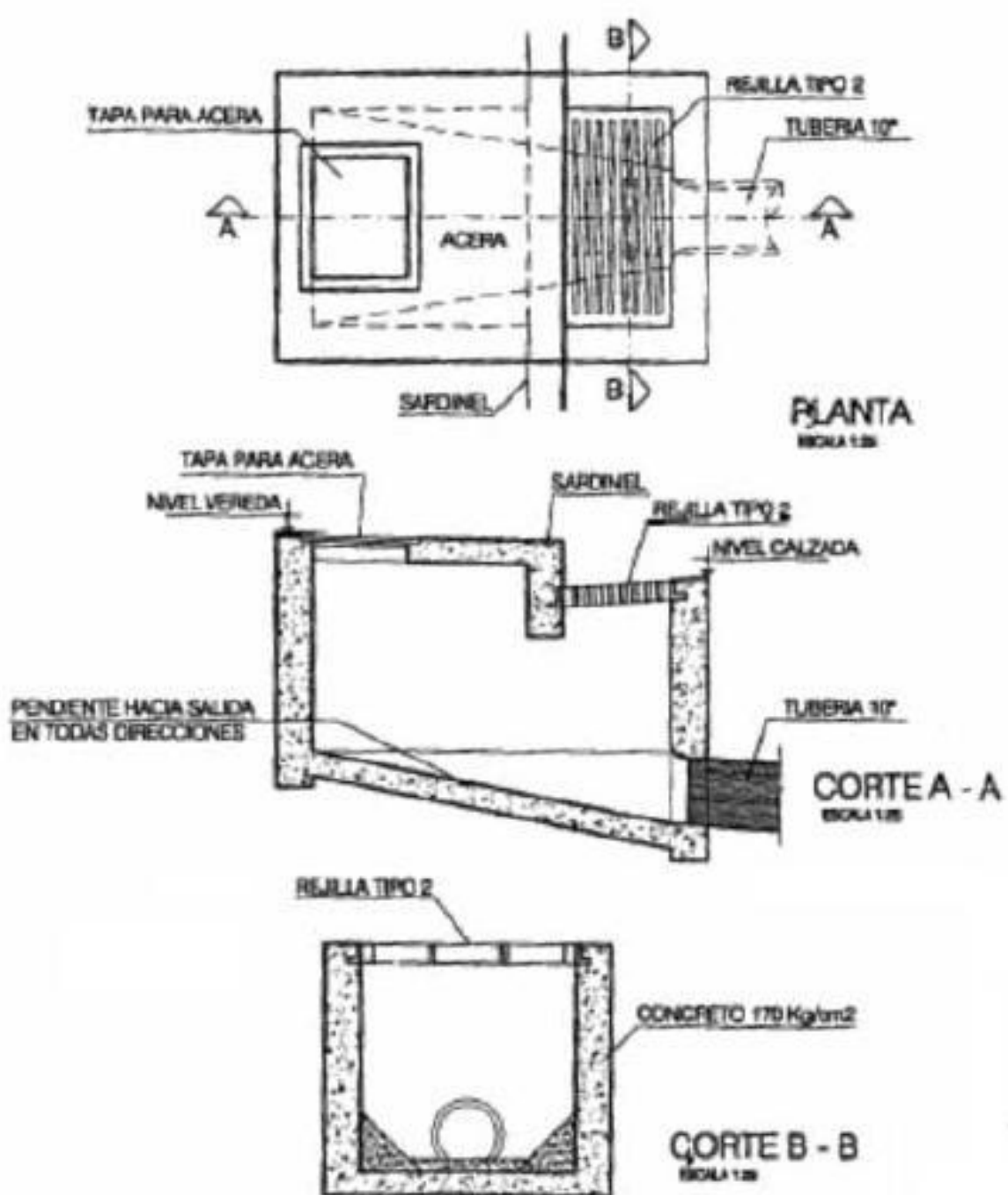
El alcantarillado de aguas pluviales está conformado por un conjunto de colectores subterráneos y canales necesarios para evacuar la escorrentía superficial producida por las lluvias a un curso de agua.

El agua es captada a través de los sumideros en las calles y las conexiones domiciliarias y llevada a una red de conductos subterráneos que van aumentando su diámetro a medida que aumenta el área de drenaje y descargan directamente al punto más cerca no de un curso de agua; por esta razón los colectores pluviales no requieren de tuberías de gran longitud. Para el diseño de las tuberías a ser utilizadas en los colectores pluviales se deberá tener en cuenta las siguientes consideraciones.

**f.1. Ubicación y Alineamiento**

Para el drenaje de la plataforma se deberá evitar la instalación de colectores bajo las calzadas y bermas. Sin embargo, cuando la ubicación bajo la calzada es inevitable, deberá considerarse la instalación de registros provistos de accesos ubicados fuera de los límites determinados por las bermas.

Los quiebres debidos a deflexiones de alineamiento deberán tomarse con curvas circulares.

Las deflexiones de alineamiento en los puntos de quiebre no excederán de 10r, en caso contrario deberá emplearse una cámara de registro en ese punto.

**f.2. Diámetro de los Tubos**

Los diámetros mínimos serán los indicados en la Tabla N° 2.

**Tabla N° 2**

Mínimos de Tuberías en Colectores de agua de lluvia

<i>Tipo de Colector</i>	<i>Diámetro Mínimo (m)</i>
Colector Troncal	0,50
Lateral Troncal	0,40*
Conductor Lateral	0,40*

En instalaciones ubicadas parcial o totalmente bajo la calzada se aumentarán en diámetros a 0.50 m por lo menos. Los diámetros máximos de las tuberías están limitados según el material con que se fabrican.

**f.3. Resistencia**

Las tuberías utilizadas en colectores de aguas pluviales deberán cumplir con las especificaciones de resistencia específicas en las Normas Técnicas Peruanas NTP vigentes o a las normas ASTM, AWWA o DIN, según el país de procedencia de las tuberías empleadas.

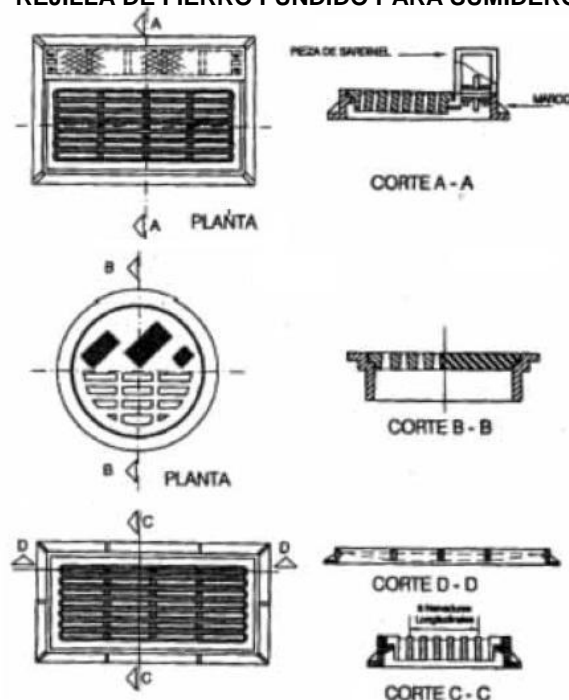
**FIGURA N° 9  
REJILLA DE FIERRO FUNDIDO PARA SUMIDEROS**

**FIGURA N° 10**  
**REJILLA DE FIERRO LAMINADO**

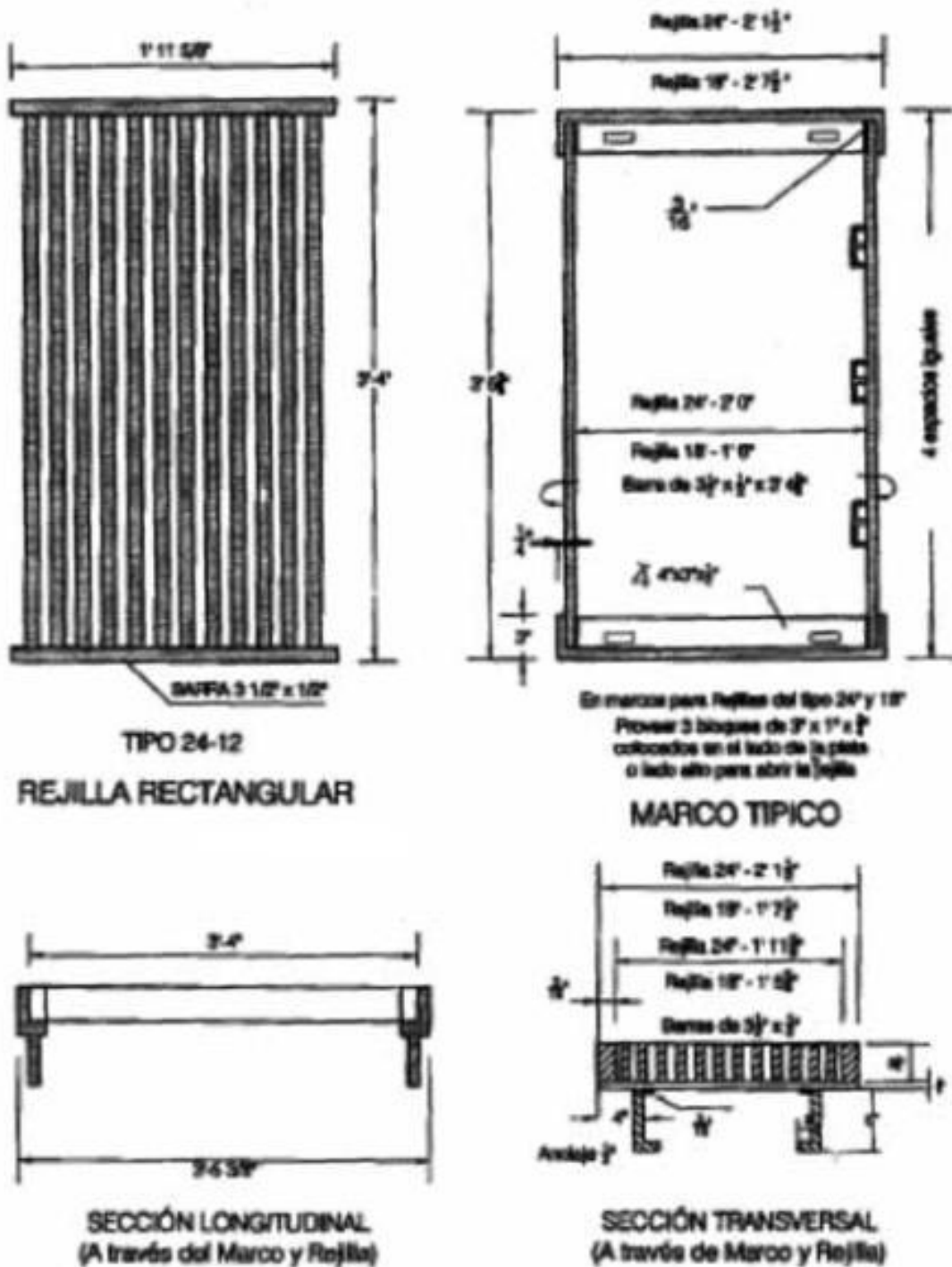

**FIGURA N° 11  
REJILLA DE FIERRO**

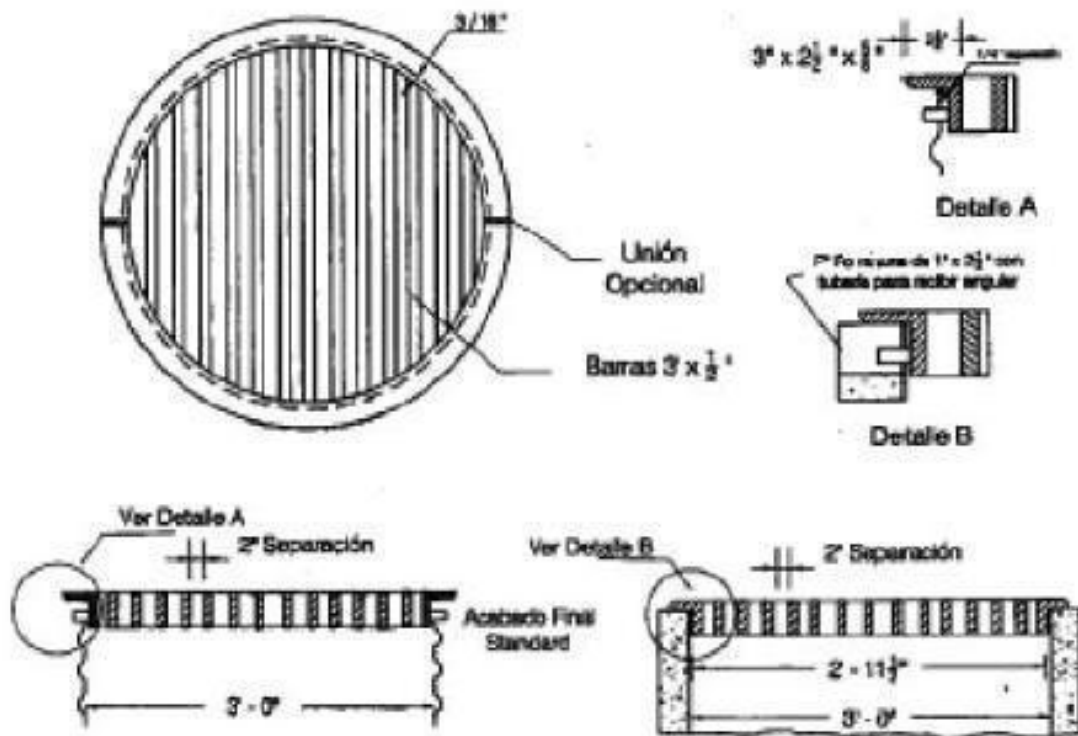

**FIGURA N° 12  
REJILLA CUADRADA**

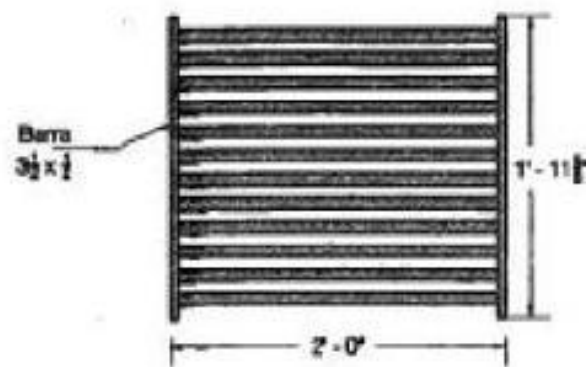

- f.4. Selección del Tipo de Tubería
- Se tendrán en cuenta las consideraciones especificadas en las Normas Técnicas Peruanas NTP vigentes.
- Los materiales de las tuberías comúnmente utilizadas en alcantarillados pluviales son:
- Asbesto Cemento
  - Concreto Armado Centrifugado
  - Hierro Fundido Dúctil
  - Concreto Pretensado Centrifugado
  - Poly (cloruro de vinilo)
  - Concreto Armado vibrado con recubrimiento interior de polietileno PVC.
  - PVC)
  - Poliéster reforzado con fibra de vidrio GRP
  - Arcilla Vitrificada

- f.5. **Altura de Relleno**  
La profundidad mínima a la clave de la tubería desde la rasante de la calzada debe ser de 1 m. Serán aplicables las recomendaciones establecidas en la Normas Técnicas Peruanas NTP o las establecidas en las normas ASTM o DIN.
- f.6. **Diseño Hidráulico**  
En el diseño hidráulico de los colectores de agua de lluvia, se podrán utilizar los criterios de diseño de conductos cerrados.  
Para el cálculo de los caudales se usará la fórmula de Manning con los coeficientes de rugosidad para cada tipo de material, según el cuadro siguiente:

Tubería	Coficiente de Rugosidad «n» de Manning
Asbesto Cemento	0.010
Hierro Fundido Dúctil	0.010
Cloruro de Polivinilo	0.010
Poliéster Reforzado con fibra de vidrio	0.010
Concreto Armado liso	0.013
Concreto Armado con revestimiento de PVC	0.010
Arcilla Vitrificada	0.010

El colector debe estar en capacidad de evacuar un caudal a tubo lleno igual o mayor que el caudal de diseño.  
El Gráfico N° 1 muestra la representación gráfica de la Ecuación de Manning para tuberías con un coeficiente de rugosidad n de Manning igual a 0.010.

**GRAFICO N° 1  
NOMOGRAMA PARA LA SOLUCION DE LA ECUACION DE MANNING**





FIGURA N° 13  
TUBERIA METALICA CORRUGADA RANURADA

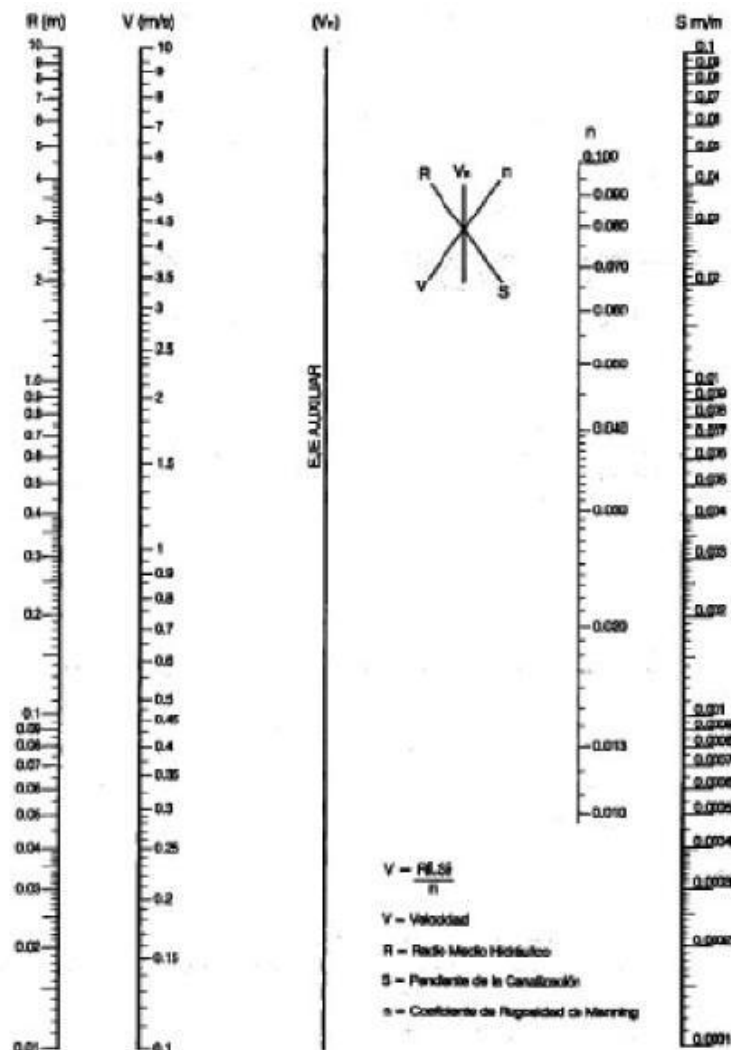
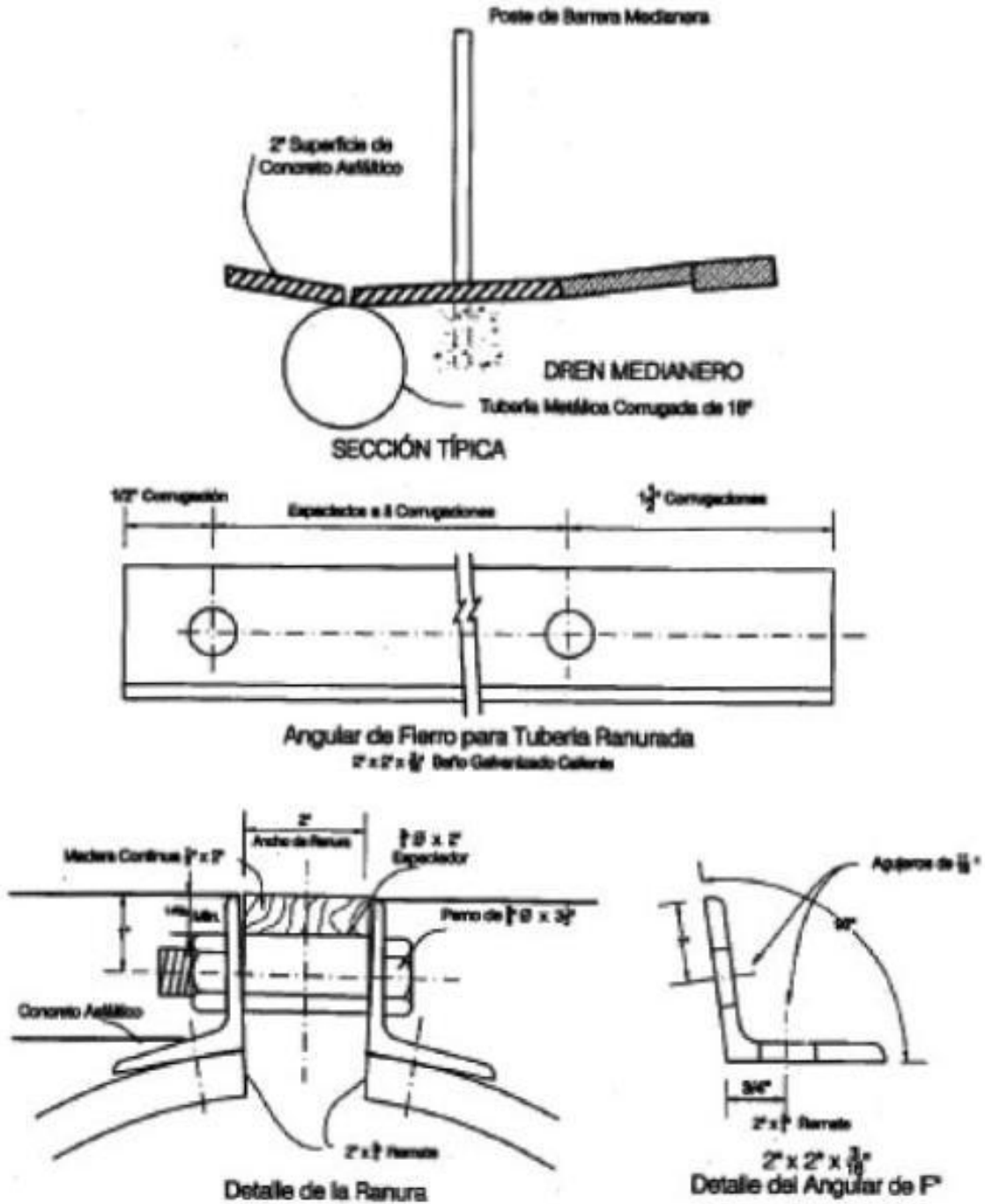

**f.7. Velocidad mínima**

La velocidad mínima de 0.90 m/s fluyendo las aguas a tubo lleno es requerida para evitar la sedimentación de las partículas que como las arenas y gravas acarrea el agua de lluvia.

**f.8. Velocidad máxima**

La velocidad máxima en los colectores con cantidades no significativas de sedimentos en suspensión es función del material del que están hechas las tuberías y no deberá exceder los valores indicados en la tabla N° 3 a fin de evitar la erosión de las paredes.

**Tabla N° 3**

<b>Velocidad Máxima para tuberías de alcantarillado (m/s)</b>	
<i>Material de la Tubería</i>	<i>Agua con fragmentos de Arena y Grava</i>
Asbesto Cemento	3,0
Hierro Fundido Dúctil	3,0
Cloruro de Polivinilo	6,0
Poliéster reforzado con fibra de vidrio	3,0
Arcilla Vitrificada	3,5
Concreto Armado de:	2,0
140 Kg/cm <sup>2</sup>	3,3
210 Kg/cm <sup>2</sup>	4,0
250 Kg/cm <sup>2</sup>	4,3
280 Kg/cm <sup>2</sup>	5,0
315 Kg/cm <sup>2</sup>	6,6
Concreto Armado de curado al vapor > 280 Kg/cm <sup>2</sup>	6,6

**f.9. Pendiente mínima**

Las pendientes mínimas de diseño de acuerdo a los diámetros, serán aquellas que satisfagan la velocidad mínima de 0.90 m/s fluyendo a tubo lleno. Por este propósito, la pendiente de la tubería algunas veces incrementa en exceso la pendiente de la superficie del terreno.

**g) Registros**

g.1. Los registros instalados tendrán la capacidad suficiente para permitir el acceso de un hombre y la instalación de una chimenea. El diámetro mínimo de registros para colectores será de 1.20 m.

Si el conducto es de dimensiones suficientes para el desplazamiento de un operario no será necesario instalar un registro, en este caso se deberá tener en cuenta los criterios de espaciamiento.

g.2. Los registros deberán ubicarse fuera de la calzada, excepto cuando se instalen en caminos de servicio o en calles, en este caso se evitará ubicarlos en las intersecciones. Los registros deberán estar ubicados en:

- Convergencia de dos o más drenes.
- Puntos intermedios de tuberías muy largas.
- En zonas donde se presente cambios de diámetro de los conductos.
- En curvas o deflexiones de alineamiento (no es necesario colocar registros en cada curva o deflexión).
- En puntos donde se produce una brusca disminución de la pendiente.

g.3. Espaciamiento

- Para tuberías de diámetro igual o mayor a 1.20m., o conductos de sección transversal equivalente, el espaciamiento de los registros será de 200 a 350 m.
- Para diámetros menores de 1.20 m. el espaciamiento de los registros será de 100 a 200 m.
- En el caso de conductos pequeños, cuando no sea posible lograr velocidades de autolimpieza, deberá colocarse registros cada 100 m.
- Con velocidades de autolimpieza y alineamiento desprovisto de curvas agudas, la distancia entre registros corresponderá al rango mayor de los límites mencionados en los párrafos anteriores.

g.4. Buzones

- Para colectores de diámetro menor de 1.20 m el buzón de acceso estará centrado sobre el eje longitudinal del colector.
- Cuando el diámetro del conducto sea superior al diámetro del buzón, éste se desplazará hasta ser tangente a uno de los lados del tubo para mejor ubicación de los escalines del registro.
- En colectores de diámetro superior a 1.20 m. con llegadas de laterales por ambos lados del registro, el desplazamiento se efectuará hacia el lado del lateral menor.

- g.5. Disposición de los laterales o subcolectores
  - Los laterales que llegan a un punto deberán converger formando un ángulo favorable con la dirección del flujo principal.
  - Si la conservación de la carga es crítica, se deberán proveer canales de encauzamiento en el radier de la cámara.

h) Estructura de Unión

Se utilizará sólo cuando el colector troncal sea de diámetro mayor a 1 m.

#### **6.4. DEPRESIONES PARA DRENAJE**

##### **6.4.1. Finalidad**

Una depresión para drenaje es una concavidad revestida, dispuesta en el fondo de un conducto de aguas de lluvia, diseñada para concentrar e inducir el flujo dentro de la abertura de entrada del sumidero de tal manera que este desarrolle su plena capacidad.

##### **6.4.2. Normas Especiales**

Las depresiones para drenaje deberán tener dimensiones no menores a 1.50m, y por ningún motivo deberán invadir el área de la berma.

En pendientes iguales o mayores al 2%, la profundidad de la depresión será de 15 cm, y se reducirá a 10 cm cuando la pendiente sea menor al 2%.

##### **6.4.3. Ensanches de cuneta**

Estos ensanches pavimentados de cuneta unen el borde exterior de la berma con las bocas de entrada de vertederos y bajadas de agua. Estas depresiones permiten el desarrollo de una plena capacidad de admisión en la entrada de las instalaciones mencionadas, evitando una inundación excesiva de la calzada.

La línea de flujo en la entrada deberá deprimirse como mínimo en 15 cm bajo el nivel de la berma, cuidando de no introducir modificaciones que pudieran implicar una depresión en la berma.

El ensanchamiento debe ser de 3 m de longitud medido aguas arriba de la bajada de aguas, a excepción de zonas de pendiente fuerte en las que se puede exceder este valor. (Ver fig. N° 4)

##### **6.4.4. En cunetas y canales laterales**

Cualquiera que sea el tipo de admisión, los sumideros de tubo instalados en una cuneta o canal exterior a la calzada, tendrán una abertura de entrada ubicada de 10 a 15 cm bajo la línea de flujo del cauce afluente y la transición pavimentada del mismo se extenderá en una longitud de 1.00 m aguas arriba de la entrada.

##### **6.4.5. En cunetas con solera**

Serán cuidadosamente dimensionadas: longitud, ancho, profundidad y forma.

Deberán construirse de concreto u otro material resistente a la abrasión de acuerdo a las especificaciones del pavimento de la calzada.

##### **6.4.6. Tipo de pavimento**

Las depresiones locales exteriores a la calzada se revestirán con pavimento asfáltico de 5 cm de espesor o un revestimiento de piedras unidas con mortero de 10 cm de espesor.

##### **6.4.7. Diseño**

Salvo por razones de seguridad de tráfico todo sumidero deberá estar provisto de una depresión en la entrada, aun cuando el canal afluente no esté pavimentado.

Si el tamaño de la abertura de entrada está en discusión, se deberá optar por una depresión de mayor profundidad antes de incrementar la sección de la abertura.

#### **6.5. TUBERIAS RANURADAS. (Ver Fig. N° 15)**

Para el cálculo de tuberías ranuradas deberá sustentarse los criterios de cálculo adoptados.

#### **6.6. EVACUACION DE LAS AGUAS RECOLECTADAS**

Las aguas recolectadas por los Sistemas de Drenaje Pluvial Urbano, deberán ser evacuadas hacia depósitos naturales (mar, ríos, lagos, quebradas depresiones, etc.) o artificiales.

Esta evacuación se realizará en condiciones tales que se considere los aspectos técnicos, económicos y de seguridad del sistema.

#### **6.7. SISTEMAS DE EVACUACION**

Clasificación:

1. Sistemas de Evacuación por Gravedad.
2. Sistemas de Evacuación por Bombeo.

##### **6.7.1. Sistema de Evacuación por Gravedad**

- a) En caso de descarga al mar, el nivel de agua en la entrega (tubería o canal) debe estar 1.50 m sobre el nivel medio del mar.
- b) En el caso de descarga a un río, el nivel de agua en la descarga (tubería o canal) deberá estar por lo menos a 1.00 m sobre el máximo nivel del agua esperado para un periodo de retorno de 50 años.
- c) En el caso de un lago, el nivel de evacuación del pelo de agua del evacuador o dren principal estará a 1.00 m, por encima del nivel del agua que alcanzará el lago para un periodo de 50 años.

- d) En general el sistema de evacuación debe descargar libremente (> de 1.00 m sobre los máximos niveles esperados), para evitar la obstrucción y destrucción del sistema de drenaje pluvial.

En una tubería de descarga a un cuerpo de agua sujetos a considerables fluctuaciones en su nivel: tal como la descarga en el mar con las mareas, es necesario prevenir que estas aguas entren en el desagüe, debiendo utilizarse una válvula de retención de mareas.

#### **6.7.2. Sistema de Bombero**

Cuando no es posible la evacuación por gravedad, se debe considerar la alternativa de evacuación mediante el uso de un equipo de bombas móviles o fijas (plantas de bombeo).

#### **6.7.3. Sistema de Evacuación Mixto**

Cuando existan limitaciones para aplicar los criterios indicados en los párrafos 6.7.1 y 6.7.2, es posible prever condiciones de evacuación mixta, es decir, se podrá evacuar por gravedad cuando la condición del nivel receptor lo permita y, mediante una compuerta tipo Charnela, se bloqueará cuando el nivel del receptor bloquee la salida iniciando la evacuación mediante equipos de bombeo.

#### **6.7.4. Equipos de Bombeo**

Como en la evacuación de aguas pluviales la exigencia es de grandes caudales y relativamente carga bajas, las bombas de flujo axial y gran diámetro son las más adecuadas para esta acción.

En caso de colocarse sistemas de bombeo accionados por sistemas eléctricos, deberá preverse otras fuentes de energía para el funcionamiento alternativo del sistema.

## **7. CONSIDERACIONES HIDRAÚLICAS EN SISTEMAS DE DRENAJE URBANO MAYOR**

Los sistemas de drenaje mayor y menor instalados en centros urbanos deberán tener la capacidad suficiente para prevenir inundaciones por lluvias de poca frecuencia.

### **7.1. CONSIDERACIONES BASICAS DE DISEÑO**

- a) Las caudales para sistema mayor deberán ser calculados por los métodos del Hidrograma Unitario o Modelos de Simulación. El Método Racional sólo deberá aplicarse para cuencas menores de 13 Km<sup>2</sup>.
- b) El Período de Retorno no debe ser menor de 25 años.
- c) El caudal que o pueda ser absorbido por el sistema menor, deberá fluir por calles y superficie del terreno.
- d) La determinación de la escorrentía superficial dentro del área de drenaje urbano o residencial producida por la precipitación generada por una tormenta referida a un cierto periodo de retorno nos permitirá utilizando la ecuación de Manning determinar la capacidad de la tubería capaz de conducir dicho caudal fluyendo a tubo lleno. (Ver Gráfico N° 2).

$$V = \frac{R^{2/3} \times S^{1/2}}{n} \Rightarrow Q = V \times A \Rightarrow Q = \frac{A \times R^{2/3} \times S^{1/2}}{n}$$

Donde:

V = Velocidad media de desplazamiento (m/s)

R = Radio medio hidráulico (m)

S = Pendiente de la canalización

n = Coeficiente de rugosidad de Manning.

A = Sección transversal de la canalización (m<sup>2</sup>)

Q = Caudal (Escorrentía superficial pico) (m<sup>3</sup>/s)

- e) Para reducir el caudal pico en las calles, en caso de valores no adecuados, se debe aplicar el criterio de control de la descarga mediante el uso de lagunas de retención (Ponding).
- f) Las Lagunas de Retención son pequeños reservorios con estructuras de descarga regulada, que acumulan el volumen de agua producida por el incremento de caudales pico y que el sistema de drenaje existente no puede evacuar sin causar daños.
- g) Proceso de cálculo en las Lagunas de Retención.  
Para la evacuación del volumen almacenado a fin de evitar daños en el sistema drenaje proyectado o existente, se aplicarán procesos de cálculo denominados Tránsito a través de Reservorios.
- h) Evacuación del Sistema Mayor.  
Las vías calle, de acuerdo a su área de influencia, descargarán, por acción de la gravedad, hacia la parte más baja, en donde se preverá la ubicación de una calle de gran capacidad de drenaje, denominada calle principal o evacuador principal.

### **7.2. TIPOS DE SISTEMAS DE EVACUACION**

- a) Por gravedad.

- b) Por bombeo.

#### **7.2.1. Condiciones para evacuar por gravedad.**

Para el sistema evacue por gravedad, y en función del depósito de evacuación, las condiciones hidráulicas de descarga son iguales a los descritos en el párrafo 6.7.1.

#### **7.2.2. Condiciones de evacuación por bombeo**

Deberán cumplir las condiciones descritas en el párrafo 6.7.2.

## **8. IMPACTO AMBIENTAL**

Todo proyecto de Drenaje Pluvial Urbano deberá contar con una Evaluación de Impacto Ambiental (EIA.). La presentación de la EIA deberá seguir las normas establecidas por el BID (Banco Interamericano de Desarrollo).

Sin carácter limitativo se deben considerar los siguientes puntos:

- Los problemas ambientales del área.
- Los problemas jurídicos e institucionales en lo referente a las leyes, normas, procedimientos de control y organismos reguladores.
- Los problemas que pudieran derivarse de la descarga del emisor en el cuerpo receptor.
- Los problemas que pudieran derivarse de la vulnerabilidad de los sistemas ante una situación de catástrofe o de emergencias.
- La ubicación en zona de riesgo sísmico y las estructuras e instalaciones expuestas a ese riesgo.
- Impedir la acumulación del agua por más de un día, evitando la proliferación de vectores transmisores de enfermedades.
- Evitar el uso de sistemas de evacuación combinados, por la posible saturación de las tuberías de aguas servidas y la afloración de estas en la superficie o en las cunetas de drenaje, con la consecuente contaminación y proliferación de enfermedades.
- La evaluación económica social del proyecto en términos cuantitativos y cualitativos.
- El proyecto debe considerar los aspectos de seguridad para la circulación de los usuarios (circulación de personas y vehículos, etc.) a fin de evitar accidentes.
- Se debe compatibilizar la construcción del sistema de drenaje pluvial urbano con la construcción de las edificaciones (materiales, inadecuación en ciertas zonas por razones estáticas y paisajistas, niveles y arquitectura)

## **9. COMPATIBILIDAD DE USOS**

Todo proyecto de drenaje urbano, deberá contar con el inventario de obras de las compañías de servicio de:

- Telefonía y cable.
- Energía Eléctrica.
- Agua Potable y Alcantarillado de Aguas Servidas.
- Gas.

Asimismo deberá contar con la información técnica de los municipios sobre:

- Tipo de pista, anchos, espesores de los pavimentos.
- Retiros Municipales

La información obtenida en los puntos anteriores evitará el uso indebido de áreas con derechos adquiridos, que en el caso de su utilización podría ocasionar paralizaciones y sobrecosto.

En los nuevos proyectos de desarrollo urbano o conjuntos habitacionales se debe exigir que los nuevos sistemas de drenaje no aporten más caudal que el existente.

En caso de que se superen los actuales caudales de escorrentía superficial, el Proyectista deberá buscar sistemas de lagunas de retención para almacenar el agua en exceso, producida por los cambios en el terreno debido a la construcción de nuevas edificaciones.

## **10. MATERIALES**

La calidad de los materiales a usarse en los sistemas de Drenaje Pluvial Urbano deberá cumplir con las recomendaciones establecidas en las Normas Técnicas Peruanas vigentes.

## **11. DISPOSICIÓN TRANSITORIA**

La supervisión y aprobación de los Proyectos de Drenaje Pluvial Urbano estará a cargo de la autoridad competente.



**GRAFICO N° 2  
NOMOGRAMA DE LA ECUACION DE MANNING PARA FLUJO LLENO  
A CONDUCTOS CIRCULARES**

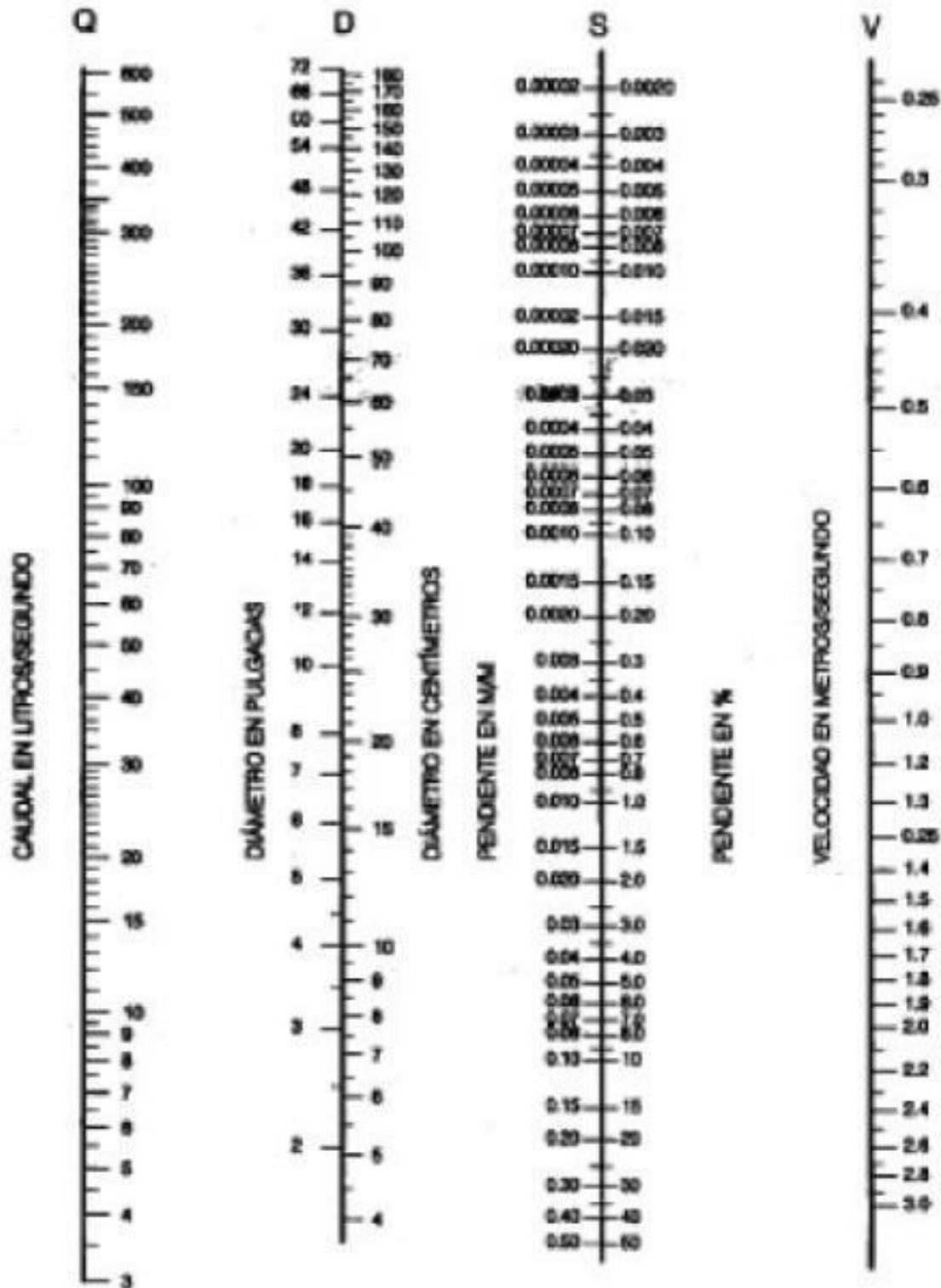

**ANEXO Nº 01  
HIDROLOGÍA****1. CALCULO DE CAUDALES DE ESCURRIMIENTO**

- a) Los caudales de escurrimiento serán calculados por lo menos según:
- El Método Racional, aplicable hasta áreas de drenaje no mayores a 13 Km<sup>2</sup>.
  - Técnicas de hidrogramas unitarios podrán ser empleados para áreas mayores a 0.5 Km<sup>2</sup>, y definitivamente para áreas mayores a 13 Km<sup>2</sup>.
- b) Metodologías más complejas como las que emplean técnicas de tránsito del flujo dentro de los ductos y canalizaciones de la red de drenaje, técnicas de simulación u otras, podrán ser empleadas a discreción del diseñador.

**2. MÉTODO RACIONAL**

- a) Para áreas urbanas, donde el área de drenaje está compuesta de subáreas o subcuencas de diferentes características, el caudal pico proporcionado por el método racional viene expresado por la siguiente forma:

$$Q=0.278 \cdot \sum_{j=1}^m C_j \cdot A_j$$

Donde:

Q es el caudal pico m<sup>3</sup>/s, I la intensidad de la lluvia de diseño en mm/hora, A<sub>j</sub> es el área de drenaje de la j-ésima de las subcuencas en Km<sup>2</sup>, y C<sub>j</sub> es el coeficiente de escorrentía para la j-ésima subcuencas, y m es el número de subcuencas drenadas por un alcantarillado.

- b) Las subcuencas están definidas por las entradas o sumideros a los ductos y/o canalizaciones del sistema de drenaje.
- c) La cuenca está definida por la entrega final de las aguas a un depósito natural o artificial, de agua (corriente estable de agua, lago, laguna, reservorio, etc.).

**2.1. Coeficiente de escorrentía**

- a) La selección del valor del coeficiente de escorrentía deberá sustentarse en considerar los efectos de:
- Características de la superficie.
  - Tipo de área urbana.
  - Intensidad de la lluvia (teniendo en cuenta su tiempo de retomo).
  - Pendiente del terreno.
  - Condición futura dentro del horizonte de vida del proyecto.
- b) El diseñador puede tomar en cuenta otros efectos que considere apreciables: proximidad del nivel freático, porosidad del subsuelo, almacenamiento por depresiones del terreno, etc.
- c) Las tablas 1a, 1b, 1c pueden usarse para la determinación de los coeficientes de escorrentía.
- d) El coeficiente de escorrentía para el caso de áreas de drenaje con condiciones heterogéneas será estimado como un promedio ponderado de los diferentes coeficientes correspondientes a cada tipo de cubierta (techos, pavimentos, áreas verdes, etc.), donde el factor de ponderación es la fracción del área de cada tipo al área total.

**2.2. Intensidad de la Lluvia**

- a) La intensidad de la lluvia de diseño para un determinado punto del sistema de drenaje es la intensidad promedio de una lluvia cuya duración es igual al tiempo de concentración del área que se drena hasta ese punto, y cuyo periodo de retorno es igual al del diseño de la obra de drenaje. Es decir que para determinarla usando la curva intensidad - duración - frecuencia (IDF) aplicable a la zona urbana del estudio, se usa una duración igual al tiempo de concentración de la cuenca, y la frecuencia igual al recíproco del periodo de retorno del diseño de la obra de drenaje.
- b) La ruta de un flujo hasta un punto del sistema de drenaje está constituido por:
- La parte donde el flujo fluye superficialmente desde el punto más remoto del terreno hasta su punto de ingreso al sistema de ductos y/o canalizaciones.
  - La parte donde el flujo fluye dentro del sistema de ductos y/o canalizaciones desde la entrada en él hasta el punto de interés.
- c) En correspondencia a las partes en que discurre el flujo, enunciadas en el párrafo anterior, el tiempo de concentración a lo largo de una ruta hasta un punto del sistema de drenaje es la suma de:
- El tiempo de ingreso al sistema de ductos y canalizaciones, t<sub>0</sub>.
  - El tiempo del flujo dentro de alcantarillas y canalizaciones desde la entrada hasta el punto, t<sub>f</sub>.
- Siendo el tiempo de concentración a lo largo de una ruta hasta el punto de interés es la suma de:

$$t_c = t_0 + t_f$$

- d) El tiempo de ingreso, t<sub>0</sub>, puede obtenerse mediante observaciones experimentales de campo o pueden estimarse utilizando ecuaciones como la presentadas en las Tablas 2a y 2b.
- e) La selección de la ecuación idónea para evaluar t<sub>0</sub> será determinada según ésta sea pertinente al tipo de escorrentía superficial que se presente en cada subcuenca. Los tipos que pueden presentarse son el predominio de flujos superficiales tipo lámina o el predominio de flujos

concentrados en correnteras, o un régimen mixto. La Tabla N° 2 informa acerca de la pertinencia de cada fórmula para cada una de las formas en que puede presentarse el flujo superficial.

- f) En ningún caso el tiempo de concentración debe ser inferior a 10 minutos.
- g) EL tiempo de flujo,  $t_f$ , está dado por la ecuación:

$$t_f = \sum_{i=1}^n \frac{L_i}{V_i}$$

donde:

$L_i$  = Longitud del i-ésimo conducción (ducto o canal) a lo largo de la trayectoria del flujo

$V_i$  = Velocidad del flujo en el ducto o canalización.

- h) En cualquier punto de ingreso al sistema de ductos y canalizaciones, al menos una ruta sólo tiene tiempo de ingreso al sistema de ductos,  $t_0$ . Si hay otras rutas estas tienen los dos tipos de tiempos  $t_0$  y  $t_f$ .
- i) El tiempo de concentración del área que se drena hasta un punto de interés en el sistema de drenaje es el mayor tiempo de concentración entre todas las diferentes rutas que puedan tomar los diversos flujos que llegan a dicho punto.

### 2.3. Área de Drenaje

- a) Debe determinarse el tamaño y la forma de la cuenca o subcuenca bajo consideración utilizando mapas topográficos actualizados. Los intervalos entre las curvas de nivel deben ser lo suficiente para poder distinguir la dirección del flujo superficial.
- b) Deben medirse el área de drenaje que contribuye al sistema que se está diseñando y las subáreas de drenaje que contribuyen a cada uno de los puntos de ingreso a los ductos y canalizaciones del sistema de drenaje.
- c) El esquema de la divisoria del drenaje debe seguir las fronteras reales de la cuenca, y de ninguna manera las fronteras comerciales de los terrenos que se utilizan en el diseño de los alcantarillados de desagües.
- d) Al trazar la divisoria del drenaje deberán atenderse la influencia de las pendientes de los pavimentos, la localización de conductos subterráneos y parques pavimentados y no pavimentados, la calidad de pastos, céspedes y demás características introducidas por la urbanización.

### 2.4. Periodo de Retorno

- a) El sistema menor de drenaje deberá ser diseñado para un periodo de retorno entre 2 y 10 años. El periodo de retorno está en función de la importancia económica de la urbanización, correspondiendo 2 años a pueblos pequeños.
- b) El sistema mayor de drenaje deberá ser diseñado para el periodo de retorno de 25 años.
- c) El diseñador podrá proponer periodos de retorno mayores a los mencionados según su criterio le indique que hay mérito para postular un mayor margen de seguridad debido al valor económico o estratégico de la propiedad a proteger.

### 2.5. Información Pluviométrica

Cuando el estudio hidrológico requiera la determinación de las curvas intensidad – duración - frecuencia (IDF) representativas del lugar del estudio, se procederá de la siguiente manera:

- a) Si la zona en estudio está en el entorno de alguna estación pluviográfica, se usará directamente la curva IDF perteneciente a esa estación.
- b) Si para la zona en estudio sólo existe información pluviométrica, se encontrará la distribución de frecuencia de la precipitación máxima en 24 horas de dicha estación, y luego junto con la utilización de la información de la estación pluviográfica más cercana se estimarán las precipitaciones para duraciones menores de 24 horas y para el periodo de retorno que se requieran. La intensidad requerida quedará dada por  $I_{(t,T)} = P_{(t,T)}/t$ , donde  $I_{(t,T)}$  es la intensidad para una duración  $t$  y periodo de retorno  $T$  requeridos; y  $P_{(t,T)}$  es la precipitación para las mismas condiciones.
- c) Como método alternativa para este último caso pueden utilizarse curvas IDF definidas por un estudio regional. De utilizarse el estudio regional "Hidrología del Perú" IILA - UM – SENAMHI 1983 modificado, las fórmulas IDF respectivas son las mostradas en las Tablas 3 a y 3 b.
- d) Si el método racional requiere de intensidades de lluvia menores de una hora, debe asegurarse que la curva o relación IDF sea válida para esa condición.

## 3. METODOS QUE USAN TÉCNICAS DE HIDROGRAMAS UNITARIOS

### 3.1. Hietograma de Diseño

- a) En sitios donde no se disponga de información que permita establecer la distribución temporal de la precipitación durante la tormenta (hietograma), el hietograma podrá ser obtenido en base a técnicas simples como la distribución triangular de la precipitación o la técnica de bloques alternantes.
- b) La distribución triangular viene dado por las expresiones:  
 $h = 2P / T$ , altura  $h$  del pico del hietograma, donde  $P$  es la precipitación total.  
 $r = t_a / T_d$ , coeficiente de avance de la tormenta igual al tiempo al pico,  $t_a$ , entre la duración total.  $t_b = T_d - t_a = (1 - r) T_d$ , tiempo de recesión.  
donde:

r puede estimarse de las tormentas de estaciones pluviográficas cercanas o tomarse igual a 0,6 dentro de un criterio conservador.

c) La duración total de la tormenta para estos métodos simplificados será 6, 12 o 24 horas según se justifique por información de registros hidrológicos o de encuestas de campo.

### 3.2. Precipitación Efectiva

a) Se recomienda realizar la separación de la precipitación efectiva de la total utilizando el método de la Curva Número (CN); pero pueden usarse otros métodos que el diseñador crea justificable.

### 3.3. Descarga de Diseño

a) Determinado el hietograma de diseño y la precipitación efectiva se pueden seguir los procedimientos generales de hidrología urbana establecidos por las técnicas de hidrogramas unitarios y que son descritas en las referencias de la especialidad, con el fin de determinar las descargas de diseño.

**Tabla 1.a**  
**Coefficientes de escorrentía para ser utilizados en el Método Racional**

CARACTERÍSTICAS DE LA SUPERFICIE	PERIODO DE RETORNO (AÑOS)						
	2	5	10	25	50	100	500
<b>AREAS URBANAS</b>							
Asfalto	0.73	0.77	0.81	0.86	0.90	0.95	1.00
Concreto / Techos	0.75	0.80	0.83	0.88	0.92	0.97	1.00
<b>Zonas verdes (jardines, parques, etc)</b>							
<b>Condición pobre (cubierta de pasto menor del 50% del área)</b>							
Plano 0 - 2%	0.32	0.34	0.37	0.40	0.44	0.47	0.58
Promedio 2 - 7%	0.37	0.40	0.43	0.46	0.49	0.53	0.61
Pendiente Superior a 7%	0.40	0.43	0.45	0.49	0.52	0.55	0.62
<b>Condición promedio (cubierta de pasto menor del 50% al 75% del área)</b>							
Plano 0 - 2%	0.25	0.28	0.30	0.34	0.37	0.41	0.53
Promedio 2 - 7%	0.33	0.36	0.38	0.42	0.45	0.49	0.58
Pendiente Superior a 7%	0.37	0.40	0.42	0.46	0.49	0.53	0.60
<b>Condición buena (cubierta de pasto mayor del 75% del área)</b>							
Plano 0 - 2%	0.21	0.23	0.25	0.29	0.32	0.36	0.49
Promedio 2 - 7%	0.29	0.32	0.35	0.39	0.42	0.46	0.56
Pendiente Superior a 7%	0.34	0.37	0.40	0.44	0.47	0.51	0.58
<b>AREAS NO DESARROLLADAS</b>							
<b>Área de Cultivos</b>							
Plano 0 - 2%	0.31	0.34	0.36	0.40	0.43	0.47	0.57
Promedio 2 - 7%	0.35	0.38	0.41	0.44	0.48	0.51	0.60
Pendiente Superior a 7%	0.39	0.42	0.44	0.48	0.51	0.54	0.61
<b>Pastizales</b>							
Plano 0 - 2%	0.25	0.28	0.30	0.34	0.37	0.41	0.53
Promedio 2 - 7%	0.33	0.36	0.38	0.42	0.45	0.49	0.58
Pendiente Superior a 7%	0.37	0.40	0.42	0.46	0.49	0.53	0.60
<b>Bosques</b>							
Plano 0 - 2%	0.22	0.25	0.28	0.31	0.35	0.39	0.48
Promedio 2 - 7%	0.31	0.34	0.36	0.40	0.43	0.47	0.56
Pendiente Superior a 7%	0.35	0.39	0.41	0.45	0.48	0.52	0.58

**Tabla 1.b**  
**Coefficientes de escorrentía promedio para áreas urbanas  
Para 5 y 10 años de Periodo de Retorno**

Características de la superficie	Coefficiente de Escorrentía	
Calles	Pavimento Asfáltico	0.70 a 0.95
	Pavimento de concreto	0.80 a 0.95
	Pavimento de Adoquines	0.70 a 0.85
Veredas	0.70 a 0.85	
Techos y Azoteas	0.75 a 0.95	
Césped, suelo arenoso	Plano ( 0 - 2%) Pendiente	0.05 a 0.10
	Promedio ( 2 - 7%) Pendiente	0.10 a 0.15
	Pronunciado (>7%) Pendiente	0.15 a 0.20
Césped, suelo arcilloso	Plano ( 0 - 2%) Pendiente	0.13 a 0.17
	Promedio ( 2 - 7%) Pendiente	0.18 a 0.22
	Pronunciado (>7%) Pendiente	0.25 a 0.35
Praderas	0.20	



**Tabla 1.c  
Coeficientes de Escorrentía en áreas no  
desarrolladas en función del tipo de suelo**

Topografía y Vegetación	Tipo de Suelo		
	Tierra Arenosa	Limo arcilloso	Arcilla Pesada
<b>Bosques</b>			
Plano	0.10	0.30	0.40
Ondulado	0.25	0.35	0.50
Pronunciado	0.30	0.50	0.60
<b>Pradera</b>			
Plano	0.10	0.30	0.40
Ondulado	0.16	0.36	0.55
Pronunciado	0.22	0.42	0.60
<b>Terrenos de Cultivo</b>			
Plano	0.30	0.50	0.60
Ondulado	0.40	0.60	0.70
Pronunciado	0.52	0.72	0.82

Nota:  
Plano ( 0 - 5% ) Pendiente  
Ondulado ( 5 - 10% ) Pendiente  
Pronunciado >10% Pendiente

**Tabla 2.a  
Resumen de Ecuaciones de Tiempo de Concentración**

Método	Ecuación	Flujo Tipo Lamina				Flujo concentrado en Correnteras o Canales				Flujo en Tubería			
		Resis- tencia	Pendiente	Longitud	Dato de entrada	Resis- tencia	Pendiente	Longitud	Dato de entrada	Resis- tencia	Pendiente	Longitud	Dato de entrada
Eagleson									X	X	X	X	
Federal Aviation		X	X	X									
Kinematic Wave		X	X	X	X								
Henderson & Wooding													
Kerby Hattaway		X	X	X									
Kirpich (TN)						X	X						
Kirpich(PA)						X	X						
SCS. Lag		X	X	X									
SCS Vel.		X	X	X									
Van Sickle			X	X			X						

Fórmula ILLA Modificada

$$i_{(t,T)} = a \times (1 + K \times \text{Log } T) \times (t + b)^{n-1}$$

Para t<3 horas

Donde:

- I = intensidad de la lluvia (mm/hora)
- a = parámetro de intensidad (mm)
- K = parámetro de frecuencia (adimensional)
- b = parámetro (hora)
- n = parámetro de duración (adimensional)
- t = duración (hora)

$$P_{24} = \epsilon_g \times (1 + K \times \text{log} T)$$

$$a = (1/ t_g)^n \times \epsilon_g$$

Donde:

- P<sub>24</sub> = Máxima Precipitación en 24 horas
- T = tiempo de retorno
- t<sub>g</sub> = duración de la lluvia diaria, asumido en promedio de 15.2 para Perú.
- K = K'<sub>g</sub>
- b = 0.5 horas (Costa, centro y sur)  
0.4 horas (Sierra)  
0.2 horas (Costa norte y Selva)
- ε<sub>g</sub> = Parámetro para determinar P<sub>24</sub>



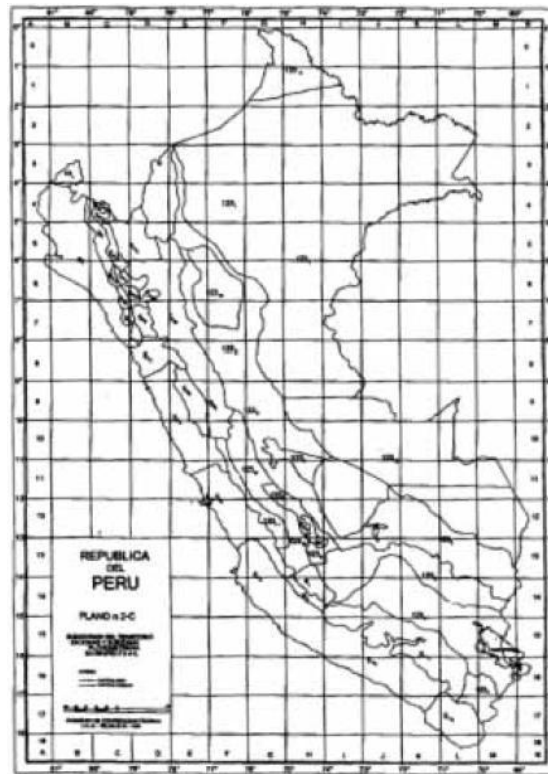

**Tabla 3.a**  
**Subdivisión el Territorio en Zonas y Subzonas Pluviométricas y Valores de los**  
**Parámetros  $K'_g$  y  $\epsilon_o$  que definen la distribución de probabilidades de hg en cada punto**

ZONA	$K'_g$	Subzona	$\epsilon_o$
123	$K'_g = 0,553$	123 <sub>1</sub> 123 <sub>2</sub> 123 <sub>3</sub> 123 <sub>4</sub> 123 <sub>5</sub> 123 <sub>6</sub> 123 <sub>7</sub> 123 <sub>8</sub> 123 <sub>9</sub> 123 <sub>10</sub> 123 <sub>11</sub> 123 <sub>12</sub> 123 <sub>13</sub>	$\epsilon_o = 85,0$ $\epsilon_o = 75,0$ $\epsilon_o = 100 - 0,022 Y$ $\epsilon_o = 70 - 0,019 Y$ $\epsilon_o = 24,0$ $\epsilon_o = 30,5$ $\epsilon_o = -2 + 0,006 Y$ $\epsilon_o = 26,6$ $\epsilon_o = 23,3$ $\epsilon_o = 6 + 0,005 Y$ $\epsilon_o = 1 + 0,005 Y$ $\epsilon_o = 75,0$ $\epsilon_o = 70$
4	$K'_g = 0,861$	4 <sub>1</sub>	$\epsilon_o = 20$
5a	$K'_g = 11 \cdot \epsilon_g^{-0,85}$	5a <sub>1</sub> 5a <sub>2</sub> 5a <sub>3</sub> 5a <sub>4</sub> 5a <sub>5</sub> 5a <sub>6</sub> 5a <sub>7</sub> 5a <sub>8</sub> 5a <sub>9</sub> 5a <sub>10</sub> 5a <sub>11</sub> 5a <sub>12</sub> 5a <sub>13</sub> 5a <sub>14</sub>	$\epsilon_o = -7,6 + 0,006 Y$ (Y>2300) $\epsilon_o = 32 - 0,177 D$ $\epsilon_o = -13 + 0,010 Y$ (Y>2300) $\epsilon_o = 3,8 + 0,0053 Y$ (Y>1500) $\epsilon_o = -6 + 0,007 Y$ (Y>2300) $\epsilon_o = 1,4 + 0,0067$ $\epsilon_o = -2 + 0,007 Y$ (Y>2000) $\epsilon_o = 24 + 0,0025 Y$ $\epsilon_o = 9,4 + 0,0067 Y$ $\epsilon_o = 18,8 + 0,0028 Y$ $\epsilon_o = 32,4 + 0,004 Y$ $\epsilon_o = 19,0 + 0,005 Y$ $\epsilon_o = 23,0 + 0,0143 Y$ $\epsilon_o = 4,0 + 0,010 Y$
5b	$K'_g = 130 \cdot \epsilon_g^{-1,4}$	5b <sub>1</sub> 5b <sub>2</sub> 5b <sub>3</sub> 5b <sub>4</sub> 5b <sub>5</sub>	$\epsilon_o = 4 + 0,010$ (Y>1000) $\epsilon_o = 41,0$ $\epsilon_o = 23,0 + 0,143 Y$ $\epsilon_o = 32,4 + 0,004 Y$ $\epsilon_o = 9,4 + 0,0067 Y$
6	$K'_g = 5,4 \cdot \epsilon_g^{-2,6}$	6 <sub>1</sub>	$\epsilon_o = 30 - 0,50 D_c$
9	$K'_g = 22,5 \cdot \epsilon_g^{-0,85}$	9 <sub>1</sub> 9 <sub>2</sub> 9 <sub>3</sub>	$\epsilon_o = 61,5$ $\epsilon_o = -4,5 + 0,323 D_m$ (30XD <sub>m</sub> x110) $\epsilon_o = 31 + 0,475(D_m - 110)$ D <sub>m</sub> x110)
10	$K'_g = 1,45$	10 <sub>1</sub>	$\epsilon_o = 12,5 + 0,95 D_m$

Y : Altitud en msnm  
D<sub>c</sub> : Distancia a la cordillera en Km  
D<sub>m</sub> : Distancia al mar en Km

**Tabla 3.b**  
**Valores de los parámetros a y n que junto con K, definen las curvas de probabilidad**  
**Pluviométrica en cada punto de las subzonas**

SUB ZONA	ESTACION	Nº TOTAL DE ESTACIONES	VALOR DE n	VALOR DE a
123 <sub>1</sub>	321-385	2	0.357	32.2
123 <sub>3</sub>	384-787-805	3	0.405	a = 37,85 - 0,0083 Y
123 <sub>13</sub>	244-193	2	0.432	
123 <sub>5</sub>	850-903	2	0.353	9.2
123 <sub>5</sub>	840-913-918	4	0.380	11.0
	958			
123 <sub>5</sub>	654-674-679	9	0.232	14.0
	709-713-714			
	732-745-752			
123 <sub>9</sub>	769	1	0.242	12.1
123 <sub>10</sub>	446-557-594	14	0.254	a = 3,01 + 0,0025 Y
	653-672-696			
	708-711-712			
	715-717-724			
	757-773			
123 <sub>11</sub>	508-667-719	5	0.286	a = 0,46 + 0,0023 Y
	750-771			
5a <sub>2</sub>	935-968	2	0.301	a = 14,1 - 0,078 D <sub>c</sub>
5a <sub>5</sub>	559	1	0.303	a = -2,6 + 0,0031 Y
5a <sub>10</sub>	248	1	0.434	a = 5,80 + 0,0009 Y



PERÚ

Ministerio  
de Vivienda, Construcción  
y Saneamiento

Viceministerio  
de Construcción  
y Saneamiento

Dirección  
Nacional de Saneamiento

## NORMA OS.070 REDES DE AGUAS RESIDUALES

### 1. OBJETIVO

Fijar las condiciones exigibles en la elaboración del proyecto hidráulico de las redes de aguas residuales funcionando en lámina libre. En el caso de conducción a presión se deberá considerar lo señalado en la norma de líneas de conducción.

### 2. ALCANCES

Esta Norma contiene los requisitos mínimos a los cuales deben sujetarse los proyectos y obras de infraestructura sanitaria para localidades mayores de 2,000 habitantes.

### 3. DEFINICIONES

**Redes de recolección.** Conjunto de tuberías principales y ramales colectores que permiten la recolección de las aguas residuales generadas en las viviendas.

**Ramal Colector.** Es la tubería que se ubica en la vereda de los lotes, recolecta el agua residual de una o más viviendas y la descarga a una tubería principal.

**Tubería Principal.** Es el colector que recibe las aguas residuales provenientes de otras redes y/o ramales colectores.

**Tensión Tractiva.** Es el esfuerzo tangencial unitario asociado al escurrimiento por gravedad en la tubería de alcantarillado, ejercido por el líquido sobre el material depositado.

**Pendiente Mínima.** Valor mínimo de la pendiente determinada utilizando el criterio de tensión tractiva que garantiza la autolimpieza de la tubería.

**Profundidad.** Diferencia de nivel entre la superficie de terreno y la generatriz inferior interna de la tubería.

**Recubrimiento.** Diferencia de nivel entre la superficie de terreno y la generatriz superior externa de la tubería (clave de la tubería).

**Conexión Domiciliaria de Alcantarillado.** Conjunto de elementos sanitarios instalados con la finalidad de permitir la evacuación del agua residual proveniente de cada lote.

### 4. DISPOSICIONES ESPECÍFICAS PARA DISEÑOS

#### 4.1. Levantamiento Topográfico

La información topográfica para la elaboración de proyectos incluirá:

- Plano de lotización del área de estudio con curvas de nivel cada 1 m, indicando la ubicación y detalles de los servicios existentes y/o cualquier referencia importante.
- Perfil longitudinal a nivel del eje del trazo de las tuberías principales y/o ramales colectores en todas las calles del área de estudio y en el eje de la vía donde técnicamente sea necesario.
- Secciones transversales de todas las calles. Cuando se utilicen ramales colectores, mínimo 3 cada 100 metros en terrenos planos y mínimo 6 por cuadra, donde exista desnivel pronunciado entre ambos frentes de calle y donde exista cambio de pendiente. En Todos los casos deben incluirse nivel de lotes.
- Perfil longitudinal de los tramos que se encuentren fuera del área de estudio, pero que sean necesarios para el diseño de los empalmes con las redes del sistema de alcantarillado existentes.
- Se ubicará en cada habilitación un BM auxiliar como mínimo y dependiendo del tamaño de la habilitación se ubicarán dos o más, en puntos estratégicamente distribuidos para verificar las cotas de cajas de inspección y/o buzones a instalar.

#### 4.2. Suelos

Se deberá contemplar el reconocimiento general del terreno y el estudio de evaluación de sus características, considerando los siguientes aspectos:

- Determinación de la agresividad del suelo con indicadores de pH, sulfatos, cloruros y sales solubles totales.
- Otros estudios necesarios en función de la naturaleza del terreno, a criterio del proyectista.

#### 4.3. Población

Se deberá determinar la población y la densidad poblacional para el periodo de diseño adoptado.

La determinación de la población final para el periodo de diseño adoptado se realizará a partir de proyecciones, utilizando la tasa de crecimiento por distritos y/o provincias establecida por el organismo oficial que regula estos indicadores.

#### 4.4. Caudal de Contribución al Alcantarillado

El caudal de contribución al alcantarillado debe ser calculado con un coeficiente de retorno (C) del 80 % del caudal de agua potable consumida.

#### 4.5. Caudal de Diseño

Se determinarán para el inicio y fin del periodo de diseño. El diseño del sistema de alcantarillado se realizará con el valor del caudal máximo horario.

#### 4.6. Dimensionamiento Hidráulico

- En todos los tramos de la red deben calcularse los caudales inicial y final ( $Q_i$  y  $Q_f$ ). El valor mínimo del caudal a considerar será de 1.5 l/s.

Las pendientes de las tuberías deben cumplir la condición de autolimpieza aplicando el criterio de tensión tractiva. Cada tramo debe ser verificado por el criterio de Tensión Tractiva Media ( $\sigma_t$ ) con un valor mínimo  $\sigma_t = 1.0$  Pa, calculada para el caudal inicial ( $Q_i$ ), valor correspondiente para un coeficiente de Manning  $n = 0.013$ . La pendiente mínima que satisface esta condición puede ser determinada por la siguiente expresión aproximada:

$$S_{o\min} = 0,0055 Q_i^{-0,47}$$

Donde:

$S_{o\min}$  = Pendiente mínima (m/m)

$Q_i$  = Caudal inicial (l/s)

Para coeficientes de Manning diferentes de 0.013, los valores de Tensión Tractiva Media y pendiente mínima a adoptar deben ser justificados. La expresión recomendada para el cálculo hidráulico es la Fórmula de Manning. Las tuberías y accesorios a utilizar deberán cumplir con las normas técnicas peruanas vigentes y aprobadas por el ente respectivo.

- La máxima pendiente admisible es la que corresponde a una velocidad final  $V_f = 5$  m/s; las situaciones especiales serán sustentadas por el proyectista.
- Cuando la velocidad final ( $V_f$ ) es superior a la velocidad crítica ( $V_c$ ), la mayor altura de lámina de agua admisible debe ser 50% del diámetro del colector, asegurando la ventilación del tramo. La velocidad crítica es definida por la siguiente expresión:

$$V_c = 6 \cdot \sqrt{g \cdot R_H}$$

Donde:

$V_c$  = Velocidad crítica (m/s)

$g$  = Aceleración de la gravedad ( $m/s^2$ )

$R_H$  = Radio hidráulico (m)

- La altura de la lámina de agua debe ser siempre calculada admitiendo un régimen de flujo uniforme y permanente, siendo el valor máximo para el caudal final ( $Q_f$ ), igual o inferior a 75% del diámetro del colector.
- Los diámetros nominales de las tuberías no deben ser menores de 100 mm. Las tuberías principales que recolectan aguas residuales de un ramal colector tendrán como diámetro mínimo 160 mm.

#### 4.7. Ubicación y recubrimiento de tuberías

- En las calles o avenidas de 20 m de ancho o menos se proyectará una sola tubería principal de preferencia en el eje de la vía vehicular.
- En avenidas de más de 20 m de ancho se proyectará una tubería principal a cada lado de la calzada.
- La distancia entre la línea de propiedad y el plano vertical tangente más cercano de la tubería principal debe ser como mínimo 1.5 m.
- La distancia mínima entre los planos verticales tangentes más próximos de una tubería principal de agua y una tubería principal de aguas residuales, instaladas paralelamente, será de 2 m, medido horizontalmente.
- La mínima distancia libre horizontal medida entre ramales distribuidores y ramales colectores, entre ramal distribuidor y tubería principal de agua o alcantarillado, entre ramal colector y tubería principal de agua o alcantarillado, ubicados paralelamente, será de 0.20 m. Dicha distancia debe medirse entre los planos tangentes más próximos de las tuberías.
- El ramal colector de aguas residuales debe ubicarse en las veredas y paralelo frente al lote. El eje de dichos ramales se ubicará de preferencia sobre el eje de vereda, o en su defecto, a una distancia de 0,50 m a partir del límite de propiedad.
- El recubrimiento sobre las tuberías no debe ser menor de 1.0 m en las vías vehiculares y de 0.30 m en las vías peatonales y/o en zonas rocosas, debiéndose verificar para cualquier profundidad adoptada, la deformación (deflexión) de la tubería generada por cargas externas. Para toda profundidad de enterramiento de tubería el proyectista planteará y sustentará técnicamente la protección empleada. Excepcionalmente el recubrimiento mínimo medido a partir de la clave del tubo será de 0.20 m. cuando se utilicen ramales colectores y el tipo de suelo sea rocoso. Si existiera desnivel en el trazo de un ramal colector de alcantarillado, se implementará la solución adecuada a través de una caja de inspección, no se podrá utilizar curvas para este fin, en todos los casos la solución a aplicar contará con la protección conveniente. El proyectista planteará y sustentará técnicamente la solución empleada.
- En todos los casos, el proyectista tiene libertad para ubicar las tuberías principales, los ramales colectores de alcantarillado y los elementos que forman parte de la conexión domiciliar de agua potable y alcantarillado, de forma conveniente, respetando los rangos establecidos y adecuándose a las condiciones del terreno; el mismo criterio se aplica a las protecciones que considere implementar. Los casos en que la ubicación de tuberías no respete los rangos y valores mínimos establecidos, deberán ser debidamente sustentados. En las vías peatonales, pueden reducirse las distancias entre las tuberías y entre éstas y el límite de propiedad, así como, los recubrimientos siempre y cuando:
  - Se diseñe protección especial a las tuberías para evitar su fisuramiento o rotura.

- Si las vías peatonales presentan elementos (bancas, jardineras, etc.) que impidan el paso de vehículos.
- En caso de posibles interferencias con otros servicios públicos, se deberá coordinar con las entidades afectadas con el fin de diseñar con ellas, la protección adecuada. La solución que adopte debe contar con la aprobación de la entidad respectiva.
- En los puntos de cruce de tuberías principales de alcantarillado con tuberías principales de agua de consumo humano, el diseño debe contemplar el cruce de éstas por encima de las tuberías de alcantarillado, con una distancia mínima de 0.25 m medida entre los planos horizontales tangentes más cercanos. En el diseño se debe verificar que el punto de cruce evite la cercanía a las uniones de las tuberías de agua para minimizar el riesgo de contaminación del sistema de agua de consumo humano.

Si por razones de niveles disponibles no es posible proyectar el cruce de la forma descrita en el ítem anterior, será preciso diseñar una protección de concreto en el colector, en una longitud de 3 m a cada lado del punto de cruce.

La red de aguas residuales no debe ser profundizada para atender predios con cota de solera por debajo del nivel de vía. En los casos en que se considere necesario brindar el servicio para estas condiciones, se debe realizar un análisis de la conveniencia de la profundización considerando sus efectos en los tramos subsiguientes y comparándolo con otras soluciones.

- Las tuberías principales y los ramales colectores se proyectarán en tramos rectos entre cajas de inspección o entre buzones. En casos excepcionales debidamente sustentados, se podrá utilizar una curva en un ramal colector, con la finalidad de garantizar la profundidad mínima de enterramiento.

#### **4.8. Cámaras de inspección**

Las cámaras de Inspección podrán ser cajas de inspección, buzonetas y/o buzones de inspección.

- Las cajas de inspección son las cámaras de inspección que se ubican en el trazo de los ramales colectores, destinada a la inspección y mantenimiento del mismo. Puede formar parte de la conexión domiciliaria de alcantarillado. Se construirán en los siguientes casos:

- Al inicio de los tramos de arranque del ramal colector de aguas residuales.
- En el cambio de dirección del ramal colector de aguas residuales.
- En un cambio de pendiente de los ramales colectores.
- En lugares donde se requieran por razones de inspección y limpieza.

En zonas de fuerte pendiente corresponderá una caja por cada lote atendido, sirviendo como punto de empalme para la respectiva conexión domiciliaria. En zonas de pendiente suave la conexión entre el lote y el ramal colector podrá ser mediante cachimba, tee sanitaria o yee en reemplazo de la caja y su registro correspondiente.

La separación máxima entre cajas será de 20 m.

- Las buzonetas se utilizan en las tuberías principales en vías peatonales cuando la profundidad sea menor de 1.00 m sobre la clave del tubo. Se proyectarán sólo para tuberías principales de hasta 200 mm de diámetro. El diámetro de las buzonetas será de 0.60 m.
- Los buzones de inspección se usarán cuando la profundidad sea mayor de 1.0 m sobre la clave de la tubería.

El diámetro interior de los buzones será de 1.20 m para tuberías de hasta 800 mm de diámetro y de 1.50 m para las tuberías de hasta 1,200 mm. Para tuberías de mayor diámetro las cámaras de inspección serán de diseño especial. Los techos de los buzones contarán con una tapa de acceso de 0.60 m de diámetro.

- Los buzones y buzonetas se proyectarán en todos los lugares donde sea necesario por razones de inspección, limpieza y en los siguientes casos:

- En el inicio de todo colector.
- En todos los empalmes de colectores.
- En los cambios de dirección.
- En los cambios de pendiente.
- En los cambios de diámetro.
- En los cambios de material de las tuberías.

- En los cambios de diámetro, debido a variaciones de pendiente o aumento de caudal, las buzonetas y/o buzones se diseñarán de manera tal que las tuberías coincidan en la clave, cuando el cambio sea de menor a mayor diámetro y en el fondo cuando el cambio sea de mayor a menor diámetro.

- Para tuberías principales de diámetro menor de 400 mm; si el diámetro inmediato aguas abajo, por mayor pendiente puede conducir un mismo caudal en menor diámetro, no se usará este menor diámetro; debiendo emplearse el mismo del tramo aguas arriba.

- En las cámaras de inspección en que las tuberías no lleguen al mismo nivel, se deberá proyectar un dispositivo de caída cuando la altura de descarga o caída con respecto al fondo de la cámara sea mayor de 1 m (Ver Anexo N° 2).

- La distancia entre cámaras de inspección y limpieza consecutivas está limitada por el alcance de los equipos de limpieza. La separación máxima depende del diámetro de las tuberías. Para el caso de las tuberías principales la separación será de acuerdo a la siguiente Tabla N° 1.



- Las cámaras de inspección podrán ser prefabricadas o construidas en obra. En el fondo se proyectarán canaletas en la dirección del flujo.

## 5. CONEXIÓN PREDIAL

### 5.1. Diseño

Cada unidad de uso debe contar con un elemento de inspección de fácil acceso a la entidad prestadora del servicio.

### 5.2. Elementos de la Conexión

Deberá considerar:

- Elemento de reunión: Cámara de inspección.
- Elemento de conducción: Tubería con una pendiente mínima de 15 por mil.
- Elementos de empalme o empotramiento: Accesorio de empalme que permita la descarga en caída libre sobre la clave de la tubería.

### 5.3. Ubicación

La conexión predial de redes de aguas residuales, se ubicará a una distancia mínima de 1.20 del límite izquierdo o derecho de la propiedad. En otros casos deberá justificarse adecuadamente.

### 5.4. Diámetro

El diámetro mínimo de la conexión será de 100mm.

## ANEXO 1 NOTACIÓN Y VALORES GUÍA REFERENCIALES

		<b>Notación</b>	<b>Unidades</b>
<b>A.1</b>	<b>Población</b>		
A.1.1	Densidad poblacional inicial	$d_i$	hab/ha
A.1.2	Densidad poblacional Final	$d_f$	hab/ha
A.1.3	Población inicial	$P_i$	hab
A.1.4	Población final	$P_f$	hab
<b>A.2</b>	<b>Coefficientes Para La Determinación De Caudales</b>	<b>Notación</b>	<b>Unidades</b>
A.2.1	Coefficiente de retorno	$C$	Adimensional
A.2.2	Coefficiente de caudal máximo diario	$K_1$	Adimensional
A.2.3	Coefficiente de caudal máximo horario	$K_2$	Adimensional
A.2.4	Coefficiente de caudal mínimo horario	$K_3$	Adimensional
A.2.5	Consumo efectivo per cápita de agua (no incluye pérdidas de agua)		
A.2.5.1	Consumo efectivo inicial	$q_i$	l/(hab.d)
A.2.5.2	Consumo efectivo final	$q_f$	l/(hab.d)
<b>A.3.</b>	<b>Áreas y longitudes</b>	<b>Notación</b>	<b>Unidades</b>
A.3.1	Área drenada inicial para un tramo de red	$a_i$	ha
A.3.2	Área drenada final para un tramo de red	$a_f$	ha
A.3.3	Longitud de vías	$L$	km
A.3.4	Área edificada inicial	$A_{ei}$	m <sup>2</sup>
A.3.5	Área edificada final	$A_{ef}$	m <sup>2</sup>
<b>A.4</b>	<b>Contribuciones y caudales</b>	<b>Notación</b>	<b>Unidades</b>
A.4.1	Contribución por infiltración	$I$	l/s
A.4.2	Contribución media inicial de aguas residuales domésticas	$Q_i$	l/s
A.4.3	Contribución media final de aguas residuales domésticas	$Q_f$	l/s
A.4.4	Contribución singular inicial	$Q_{ci}$	l/s
A.4.5	Contribución singular final	$Q_{cf}$	l/s
A.4.6	Caudal inicial de un tramo de red		
A.4.6.1	Si no existen mediciones de caudal utilizables por el proyecto $Q_i = (K_2 \cdot Q_i) + I + \sum Q_{ci}$	$Q_i$	l/s
A.4.6.2	Si existen hidrogramas utilizables por el proyecto $Q_i = Q_{i \text{ máx}} + \sum Q_{ci}$ $Q_{i \text{ máx}}$ =Caudal máximo del hidrograma, calculado con ordenadas proporcionales del hidrograma existente	$Q_i$	l/s
A.4.7	Caudal final de un tramo de red		
A.4.7.1	Si no existen mediciones del caudal utilizables por el proyecto $Q_f = (K_2 \cdot Q_f) + I + \sum Q_{cf}$	$Q_f$	l/s
A.4.7.2	Si existen hidrogramas utilizables por el proyecto $Q_f = Q_{f \text{ máx}} + \sum Q_{cf}$ $Q_{f \text{ máx}}$ =Caudal máximo del hidrograma, calculado con ordenadas proporcionales del hidrograma existente	$Q_f$	l/s
<b>A.5</b>	<b>Tasa de Contribución</b>	<b>Notación</b>	<b>Unidades</b>
A.5.1	Tasa de contribución inicial por superficie drenada $T_{ai} = (Q_i - \sum Q_{ci}) / a_i$	$T_{ai}$	l / (s.ha)
A.5.2	Tasa de contribución final por superficie drenada $T_{af} = (Q_f - \sum Q_{cf}) / a_f$	$T_{af}$	l / (s.ha)



A.5.3	Tasa de contribución final por superficie drenada $T_{xi} = (Q_i - \sum Q_{ci}) / l$	$T_{xi}$	l / (s.km)
A.5.4	Tasa de contribución final por superficie drenada $T_{xf} = (Q_f - \sum Q_{cf}) / l$	$T_{xf}$	l / (s.km)
A.5.5	Tasa de contribución por infiltración	$T_i$	l / (s.km)
<b>A.6</b>	<b>Variables geométricas de la sección del flujo</b>	<b>Notación</b>	<b>Unidades</b>
A.6.1	Diámetro	$d_o$	m
A.6.2	Área mojada de escurrimiento inicial	$A_i$	m <sup>2</sup>
A.6.3	Área mojada de escurrimiento final	$A_f$	m <sup>2</sup>
A.6.4	Perímetro mojado	$p$	m
<b>A.7</b>	<b>Variables utilizadas en el dimensionamiento hidráulico</b>	<b>Notación</b>	<b>Unidades</b>
A.7.1	Radio hidráulico	$R_H$	m
A.7.2	Altura de la lámina de agua inicial	$y_i$	m
A.7.3	Altura de la lámina de agua final	$y_f$	m
A.7.4	Pendiente mínima admisible	$S_o \text{ min}$	m/m
A.7.5	Pendiente máxima admisible	$S_o \text{ max}$	m/m
A.7.6	Velocidad inicial $V_i = Q_i / A_i$	$V_i$	m/s
A.7.7	Velocidad final $V_f = Q_f / A_f$	$V_f$	m/s
A.7.8	Tensión Tractiva Media $\sigma_t = \gamma \cdot R_H \cdot S_o$	$\sigma_t$	Pa
<b>A.8</b>	<b>Valores guía de coeficientes</b>		
	De no existir datos locales comprobados a través de investigaciones, pueden ser adoptados los siguientes valores		
A.8.1	C , coeficiente de retorno		0.8
A.8.2	$k_1$ , coeficiente de caudal máximo diario		1.3
A.8.3	$k_2$ , coeficiente de caudal máximo horario		1.8 – 2.5
A.8.4	$k_1$ , coeficiente de caudal mínimo horario		0.5
A.8.5	$T_i$ , Tasa de contribución de infiltración que depende de las condiciones locales, tales como: Nivel del acuífero, naturaleza del subsuelo, material de la tubería y tipo de junta utilizada. El valor adoptado debe ser justificado		0.05 A 1.0 l/(s.km)

ANEXO 2  
DISPOSITIVO DE CAIDA DENTRO DEL BUZON

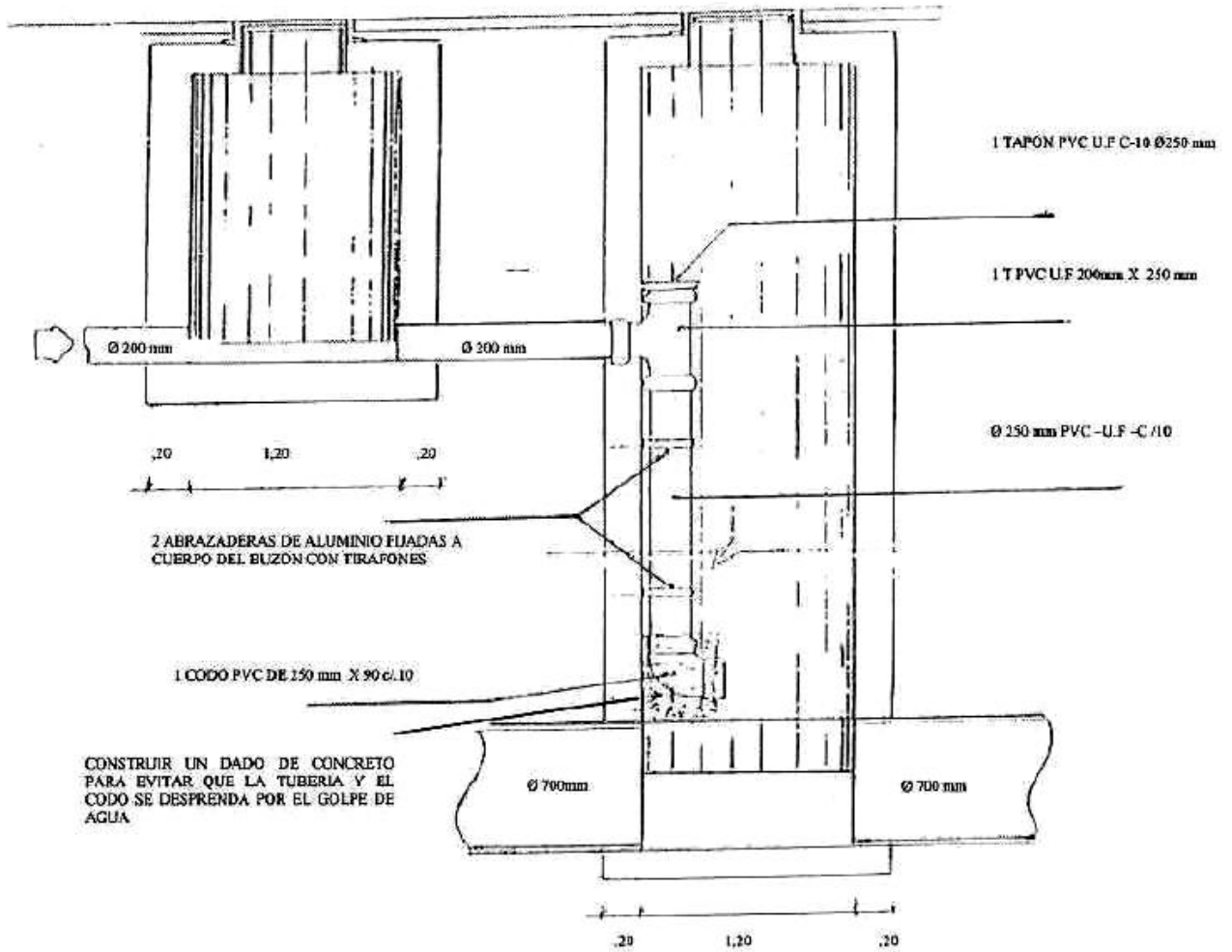

**ANEXO 3  
ESQUEMA DE SISTEMA DE ALCANTARILLADO CON  
TUBERÍAS PRINCIPALES Y RAMALES COLECTORES**

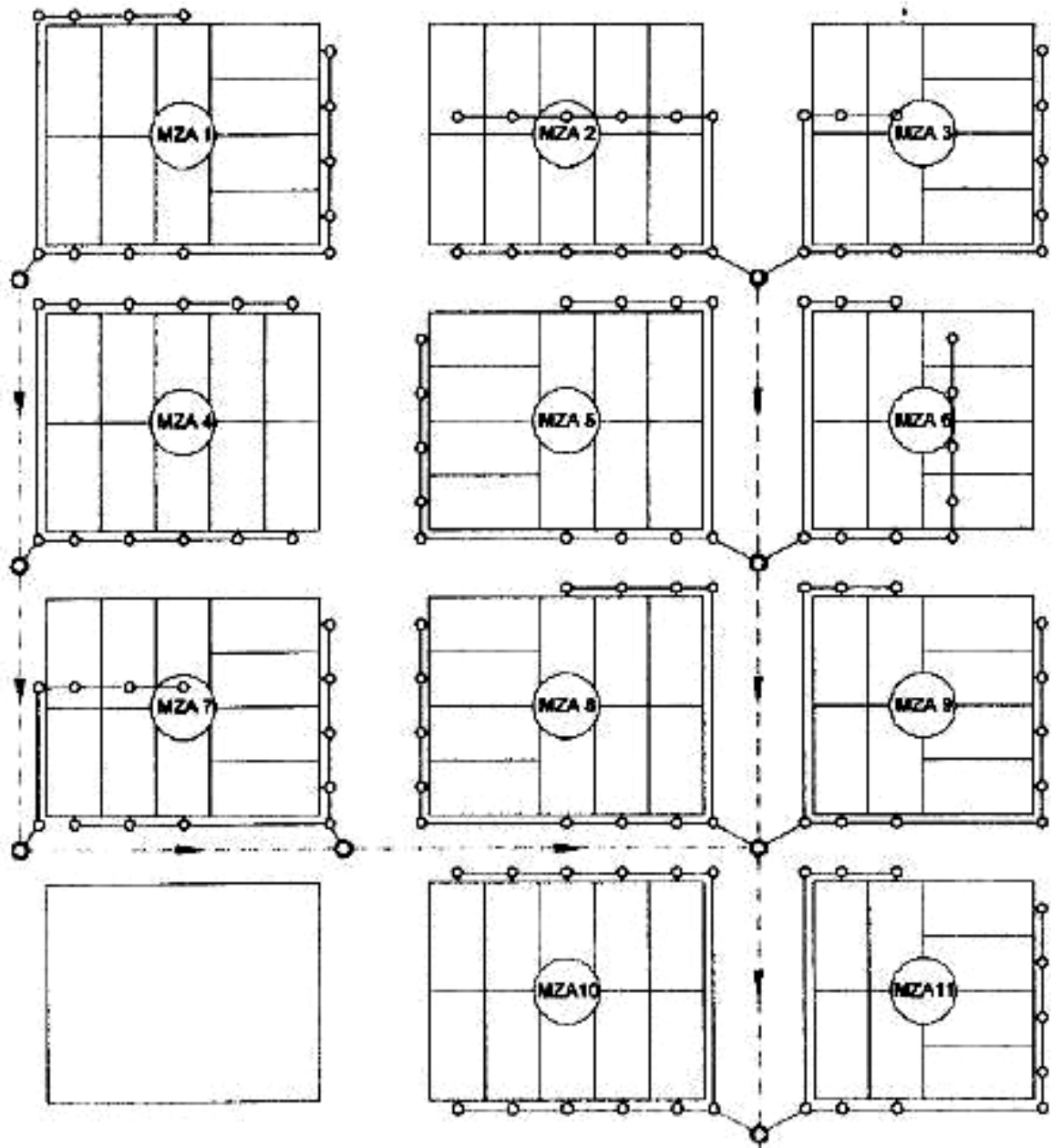

LEYENDA:	
Tubería Principal de Alcantarillado	
Ramal Colector de Alcantarillado	
Caja de Inspección	
Buzón	

ANEXO 4  
CAJA DE INSPECCIÓN DE ALCANTARILLADO Y CAJA PORTAMEDIDOR

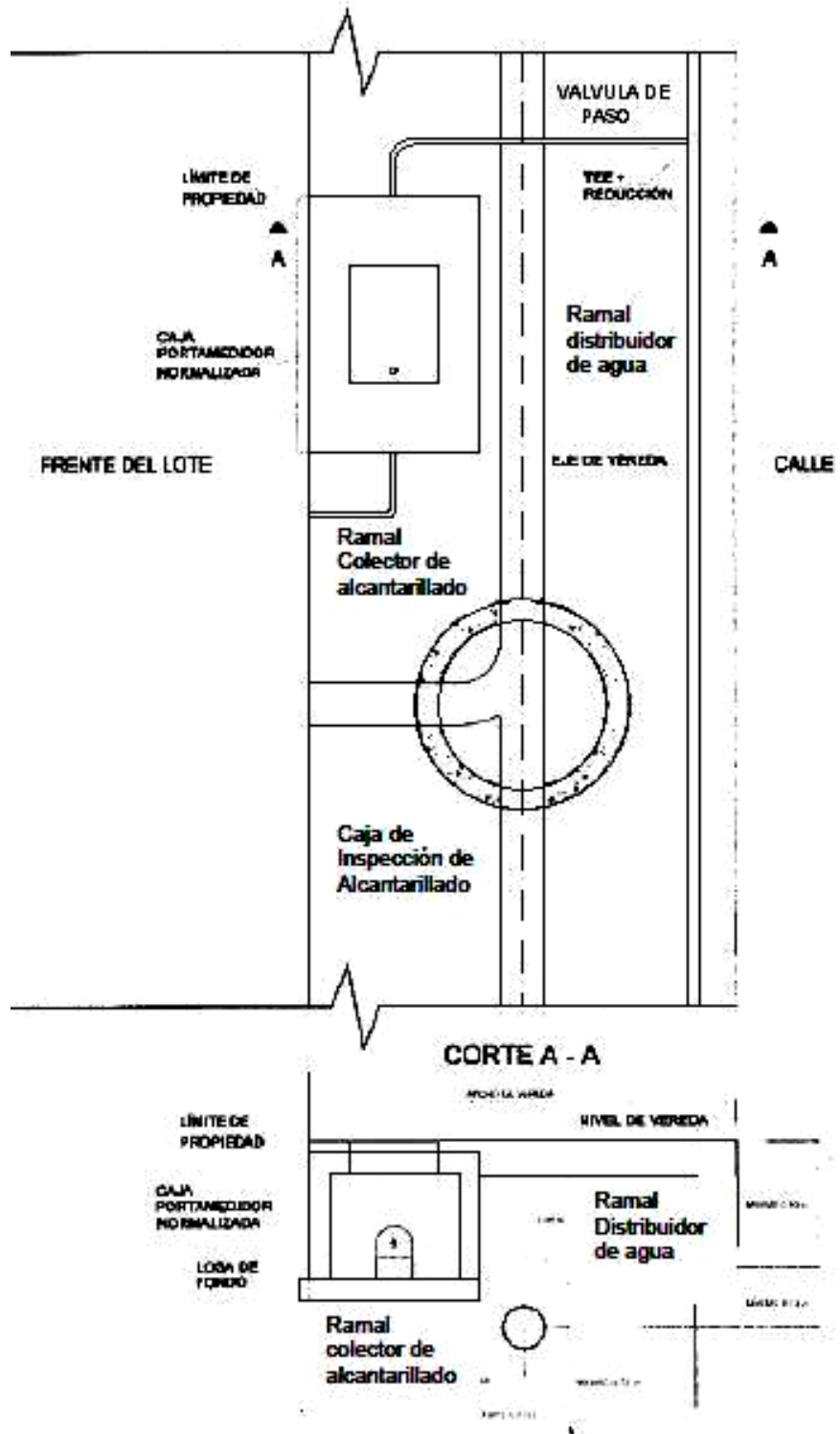



## **NORMA OS.080**

### **ESTACIONES DE BOMBEO DE AGUAS RESIDUALES**

#### **1. ALCANCE**

Esta Norma señala los requisitos mínimos que deben cumplir las estaciones de bombeo de aguas residuales y pluviales, referidos al sistema hidráulico, electromecánico y de preservación del medio ambiente.

#### **2. FINALIDAD**

Las estaciones de bombeo tienen como función trasladar las aguas residuales mediante el empleo de equipos de bombeo.

#### **3. ASPECTOS GENERALES**

##### **3.1. Diseño**

El proyecto deberá indicar los siguientes datos básicos de diseño:

- Caudal de Bombeo.
- Altura dinámica total.
- Tipo de energía.

##### **3.2. Estudios Complementarios**

Deberá contarse con los estudios geotécnicos y de impacto ambiental correspondiente, así como el levantamiento topográfico y el plano de ubicación respectivo.

##### **3.3. Ubicación**

Las estaciones de bombeo estarán ubicadas en terreno de libre disponibilidad.

##### **3.4. Vulnerabilidad**

Las estaciones de bombeo no deberán estar ubicadas en terrenos sujetos a inundación, deslizamientos u otros riesgos que afecten su seguridad.

Cuando las condiciones atmosféricas lo requieran, se deberá contar con protección contra rayos.

##### **3.5. Mantenimiento**

Todas las estaciones deberán estar señalizadas y contar con extintores para combatir incendios.

Se deberá contar con el espacio e iluminación suficiente para que las labores de operación y mantenimiento se realicen con facilidad.

##### **3.6. Seguridad**

Se deberá tomar las medidas necesarias para evitar el ingreso de personas extrañas y dar seguridad a las instalaciones.

#### **4. ESTACION DE BOMBEO**

Las estaciones deberán planificarse en función del período de diseño.

Se debe tener en cuenta los caudales máximos y mínimos de contribución, dentro del horizonte de planeación del proyecto.

El volumen de almacenamiento permitirá un tiempo máximo de permanencia de 30 minutos de las aguas residuales.

Cuando el nivel de ruido previsto supere los valores máximos permitidos y/o cause molestias al vecindario, deberá contemplarse soluciones adecuadas.

La sala de máquinas deberá contar con sistema de drenaje.

Se deberá considerar una ventilación forzada de 20 renovaciones por hora, como mínimo.

El diseño de la estación deberá considerar las facilidades necesarias para el montaje y/o retiro de los equipos.

La estación contará con servicios higiénicos para uso del operador, de ser necesario.

El fondo de la cámara húmeda deberá tener pendiente hacia la succión de la bomba y las paredes interiores y exteriores deberán tener una capa impermeabilizante y una capa adicional de tartajeo de "sacrificio".

En caso de considerar cámara seca, se deberá tomar las previsiones necesarias para evitar su inundación.

En la línea de llegada, antes del ingreso a la cámara húmeda, deberá existir una cámara de rejillas de fácil acceso y operación, que evite el ingreso de material que pueda dañar las bombas.

El nivel de sumergencia de la línea de succión no debe permitir la formación de vórtices.

En caso de paralización de los equipos, se deberá contar con las facilidades para eliminar por rebose el agua residual que llega a la estación. De no ser posible, deberá proyectarse un grupo electrógeno de emergencia.

- La selección de las bombas se hará para su máxima eficiencia y se considerará:

- Caracterización del agua residual
- Caudales de bombeo (régimen de bombeo).
- Altura dinámica total.
- Tipo de energía a utilizar.
- Tipo de bomba.
- Número de unidades.
- En toda estación deberá considerarse como mínimo una bomba de reserva.



**PERÚ**

**Ministerio  
de Vivienda, Construcción  
y Saneamiento**

**Viceministerio  
de Construcción  
y Saneamiento**

**Dirección  
Nacional de Saneamiento**

- Deberá evitarse la cavitación, para lo cual la diferencia entre el NPSH requerido y el disponible será como mínimo 0.80 m.
- El diámetro de la tubería de succión deberá ser como mínimo un diámetro comercial superior al de la tubería de impulsión.
- De ser necesario la estación deberá contar con dispositivos de protección contra el golpe de ariete, previa evaluación.
- Las válvulas ubicadas en la sala de máquinas de la estación, permitirán la fácil labor de operación y mantenimiento. Se debe considerar como mínimo:
  - Válvulas de interrupción.
  - Válvula de retención.
  - Válvulas de aire y vacío.
- La estación deberá contar con dispositivos de control automático para medir las condiciones de operación. Como mínimo se considera:
  - Manómetros, vacuómetros.
  - Control de niveles mínimos y máximos.
  - Alarma de alto y bajo nivel.
  - Medidor de caudal con indicador de gasto instantáneo y totalizador de lectura directo.
  - Tablero de control eléctrico con sistema de automatización para arranque y parada de bombas, analizador de redes y banco de condensadores.

## **NORMA OS.090**

### **PLANTAS DE TRATAMIENTO DE AGUAS RESIDUALES**

#### **1. OBJETO**

El objetivo principal es normar el desarrollo de proyectos de tratamiento de aguas residuales en los niveles preliminar, básico y definitivo.

#### **2. ALCANCE**

2.1. La presente norma está relacionada con las instalaciones que requiere una planta de tratamiento de aguas residuales municipales y los procesos que deben experimentar las aguas residuales antes de su descarga al cuerpo receptor o a su reutilización.

#### **3. DEFINICIONES**

##### **3.1. Adsorción**

Fenómeno fisicoquímico que consiste en la fijación de sustancias gaseosas, líquidas o moléculas libres disueltas en la superficie de un sólido.

##### **3.2. Absorción**

Fijación y concentración selectiva de sólidos disueltos en el interior de un material sólido, por difusión.

##### **3.3. Acidez**

La capacidad de una solución acuosa para reaccionar con los iones hidroxilo hasta un pH de neutralización.

##### **3.4. Acuífero**

Formación geológica de material poroso capaz de almacenar una apreciable cantidad de agua.

##### **3.5. Aeración**

Proceso de transferencia de oxígeno del aire al agua por medios naturales (flujo natural, cascadas, etc.) o artificiales (agitación mecánica o difusión de aire comprimido)

##### **3.6. Aeración mecánica**

Introducción de oxígeno del aire en un líquido por acción de un agitador mecánico.

##### **3.7. Aeración prolongada**

Una modificación del tratamiento con lodos activados que facilita la mineralización del lodo en el tanque de aeración.

##### **3.8. Adensador (Espesador)**

Tratamiento para remover líquido de los lodos y reducir su volumen.

##### **3.9. Afluente**

Agua u otro líquido que ingresa a un reservorio, planta de tratamiento o proceso de tratamiento.

##### **3.10. Agua residual**

Agua que ha sido usada por una comunidad o industria y que contiene material orgánico o inorgánico disuelto o en suspensión.

##### **3.11. Agua residual doméstica**

Agua de origen doméstico, comercial e institucional que contiene desechos fisiológicos y otros provenientes de la actividad humana.

##### **3.12. Agua residual municipal**

Son aguas residuales domésticas. Se puede incluir bajo esta definición a la mezcla de aguas residuales domésticas con aguas de drenaje pluvial o con aguas residuales de origen industrial, siempre que estas cumplan con los requisitos para ser admitidas en los sistemas de alcantarillado de tipo combinado.

##### **3.13. Anaerobio**

Condición en la cual no hay presencia de aire u oxígeno libre.

##### **3.14. Análisis**

El examen de una sustancia para identificar sus componentes.

##### **3.15. Aplicación en el terreno**

Aplicación de agua residual o lodos parcialmente tratados, bajo condiciones controladas, en el terreno.

##### **3.16. Bacterias**

Grupo de organismos microscópicos unicelulares, con cromosoma bacteriano único, división binaria y que intervienen en los procesos de estabilización de la materia orgánica.

##### **3.17. Bases de diseño**

Conjunto de datos para las condiciones finales e intermedias del diseño que sirven para el dimensionamiento de los procesos de tratamiento. Los datos generalmente incluyen: poblaciones, caudales, concentraciones y aportes per cápita de las aguas residuales. Los parámetros que usualmente determinan las bases del diseño son: DBO, sólidos en suspensión, coliformes fecales y nutrientes.

##### **3.18. Biodegradación**

Transformación de la materia orgánica en compuestos menos complejos, por acción de microorganismos.

- 3.19. Biopelícula**  
Película biológica adherida a un medio sólido y que lleva a cabo la degradación de la materia orgánica.
- 3.20. By-pass**  
Conjunto de elementos utilizados para desviar el agua residual de un proceso o planta de tratamiento en condiciones de emergencia, de mantenimiento o de operación.
- 3.21. Cámara de contacto**  
Tanque alargado en el que el agua residual tratada entra en contacto con el agente desinfectante.
- 3.22. Carbón activado**  
Gránulos carbonáceos que poseen una alta capacidad de remoción selectiva de compuestos solubles, por adsorción.
- 3.23. Carga del diseño**  
Relación entre caudal y concentración de un parámetro específico que se usa para dimensionar un proceso del tratamiento.
- 3.24. Carga superficial**  
Caudal o masa de un parámetro por unidad de área que se usa para dimensionar un proceso del tratamiento.
- 3.25. Caudal pico**  
Caudal máximo en un intervalo dado.
- 3.26. Caudal máximo horario**  
Caudal a la hora de máxima descarga.
- 3.27. Caudal medio**  
Promedio de los caudales diarios en un período determinado.
- 3.28. Certificación**  
Programa de la entidad de control para acreditar la capacidad del personal de operación y mantenimiento de una planta de tratamiento.
- 3.29. Clarificación**  
Proceso de sedimentación para eliminar los sólidos sedimentables del agua residual.
- 3.30. Cloración**  
Aplicación de cloro o compuestos de cloro al agua residual para desinfección y en algunos casos para oxidación química o control de olores.
- 3.31. Coagulación**  
Aglomeración de partículas coloidales (< 0.001 mm) y dispersas (0.001 a 0.01 mm) en coágulos visibles, por adición de un coagulante.
- 3.32. Coagulante**  
Electrolito simple, usualmente sal inorgánica, que contiene un catión multivalente de hierro, aluminio o calcio. Se usa para desestabilizar las partículas coloidales favoreciendo su aglomeración.
- 3.33. Coliformes**  
Bacterias Gram negativas no esporuladas de forma alargada capaces de fermentar lactosa con producción de gas a 35 +/- 0.5°C (coliformes totales). Aquellas que tienen las mismas propiedades a 44.5 +/- 0.2°C, en 24 horas, se denominan coliformes fecales (ahora también denominados coliformes termotolerantes).
- 3.34. Compensación**  
Proceso por el cual se almacena agua residual y se amortigua las variaciones extremas de descarga, homogenizándose su calidad y evitándose caudales pico.
- 3.35. Criba gruesa**  
Artefacto generalmente de barras paralelas de separación uniforme (4 a 10 cm) para remover sólidos flotantes de gran tamaño.
- 3.36. Criba Media**  
Estructura de barras paralelas de separación uniforme (2 a 4 cm) para remover sólidos flotantes y en suspensión; generalmente se emplea en el tratamiento preliminar.
- 3.37. Criterios de diseño**  
Guías de ingeniería que especifican objetivos, resultados o límites que deben cumplirse en el diseño de un proceso, estructura o componente de un sistema
- 3.38. Cuneta de coronación**  
Canal abierto, generalmente revestido, que se localiza en una planta de tratamiento con el fin de recolectar y desviar las aguas pluviales.
- 3.39. Demanda bioquímica de oxígeno (DBO)**  
Cantidad de oxígeno que requieren los microorganismos para la estabilización de la materia orgánica bajo condiciones de tiempo y temperatura específicos (generalmente 5 días y a 20°C).
- 3.40. Demanda química de oxígeno (DQO)**  
Medida de la cantidad de oxígeno requerido para la oxidación química de la materia orgánica del agua residual, usando como oxidante sales inorgánicas de permanganato o dicromato de potasio.
- 3.41. Densidad de energía**  
Relación de la potencia instalada de un aerador y el volumen, en un tanque de aeración, laguna aerada o digestor aerobio.

- 3.42. Depuración de aguas residuales**  
Purificación o remoción de sustancias objetables de las aguas residuales; se aplica exclusivamente a procesos de tratamiento de líquidos.
- 3.43. Derrame accidental**  
Descarga directa o indirecta no planificada de un líquido que contiene sustancias indeseables que causan notorios efectos adversos en la calidad del cuerpo receptor. Esta descarga puede ser resultado de un accidente, efecto natural u operación inapropiada.
- 3.44. Desarenadores**  
Cámara diseñada para reducir la velocidad del agua residual y permitir la remoción de sólidos minerales (arena y otros), por sedimentación.
- 3.45. Descarga controlada**  
Regulación de la descarga del agua residual cruda para eliminar las variaciones extremas de caudal y calidad.
- 3.46. Desecho ácido**  
Descarga que contiene una apreciable cantidad de acidez y pH bajo.
- 3.47. Desecho peligroso**  
Desecho que tiene una o más de las siguientes características: corrosivo, reactivo, explosivo, tóxico, inflamable o infeccioso.
- 3.48. Desecho industrial**  
Desecho originado en la manufactura de un producto específico.
- 3.49. Deshidratación de lodos**  
Proceso de remoción del agua contenida en los lodos.
- 3.50. Desinfección**  
La destrucción de microorganismos presentes en las aguas residuales mediante el uso de un agente desinfectante.
- 3.51. Difusor**  
Placa porosa, tubo u otro artefacto, a través de la cual se inyecta aire comprimido u otros gases en burbujas, a la masa líquida.
- 3.52. Digestión**  
Descomposición biológica de la materia orgánica del lodo que produce una mineralización, licuefacción y gasificación parcial.
- 3.53. Digestión aerobia**  
Descomposición biológica de la materia orgánica del lodo, en presencia de oxígeno.
- 3.54. Digestión anaerobia**  
Descomposición biológica de la materia orgánica del lodo, en ausencia de oxígeno.
- 3.55. Disposición final**  
Disposición del efluente o del lodo tratado de una planta de tratamiento.
- 3.56. Distribuidor rotativo**  
Dispositivo móvil que gira alrededor de un eje central y está compuesto por brazos horizontales con orificios que descargan el agua residual sobre un filtro biológico. La acción de descarga de los orificios produce el movimiento rotativo.
- 3.57. Edad del lodo**  
Parámetro de diseño y operación propio de los procesos de lodos activados que resulta de la relación de la masa de sólidos volátiles presentes en el tanque de aeración dividido por la masa de sólidos volátiles removidos del sistema por día. El parámetro se expresa en días.
- 3.58. Eficiencia del tratamiento**  
Relación entre la masa o concentración removida y la masa o concentración aplicada, en un proceso o planta de tratamiento y para un parámetro específico. Puede expresarse en decimales o porcentaje.
- 3.59. Efluente**  
Líquido que sale de un proceso de tratamiento.
- 3.60. Efluente final**  
Líquido que sale de una planta de tratamiento de aguas residuales.
- 3.61. Emisario submarino**  
Tubería y accesorios complementarios que permiten la disposición de las aguas residuales pretratadas en el mar.
- 3.62. Emisor**  
Canal o tubería que recibe las aguas residuales de un sistema de alcantarillado hasta una planta de tratamiento o de una planta de tratamiento hasta un punto de disposición final.
- 3.63. Examen bacteriológico**  
Análisis para determinar y cuantificar el número de bacterias en las aguas residuales.
- 3.64. Factor de carga**  
Parámetro operacional y de diseño del proceso de lodos activados que resulta de dividir la masa del sustrato (kg DBO/d) que alimenta a un tanque de aeración, entre la masa de microorganismos en el sistema, representada por la masa de sólidos volátiles.
- 3.65. Filtro biológico**  
Sinónimo de «filtro percolador», «lecho bacteriano de contacto» o «biofiltro»



- 3.66. Filtro percolador**  
Sistema en el que se aplica el agua residual sedimentada sobre un medio filtrante de piedra gruesa o material sintético. La película de microorganismos que se desarrolla sobre el medio filtrante estabiliza la materia orgánica del agua residual.
- 3.67. Fuente no puntual**  
Fuente de contaminación dispersa.
- 3.68. Fuente puntual**  
Cualquier fuente definida que descarga o puede descargar contaminantes.
- 3.69. Grado de tratamiento**  
Eficiencia de remoción de una planta de tratamiento de aguas residuales para cumplir con los requisitos de calidad del cuerpo receptor o las normas de reuso.
- 3.70. Igualación**  
Ver compensación.
- 3.71. Impacto ambiental**  
Cambio o efecto sobre el ambiente que resulta de una acción específica.
- 3.72. Impermeable**  
Que impide el paso de un líquido.
- 3.73. Interceptor**  
Canal o tubería que recibe el caudal de aguas residuales de descargas transversales y las conduce a una planta de tratamiento.
- 3.74. Irrigación superficial**  
Aplicación de aguas residuales en el terreno de tal modo que fluyan desde uno o varios puntos hasta el final de un lote.
- 3.75. IVL (Índice Volumétrico de lodo)**  
Volumen en mililitros ocupado por un gramo de sólidos, en peso seco, de la mezcla lodo/agua tras una sedimentación de 30 minutos en un cilindro graduado de 1000 ml.
- 3.76. Laguna aerada**  
Estanque para el tratamiento de aguas residuales en el cual se inyecta oxígeno por acción mecánica o difusión de aire comprimido.
- 3.77. Laguna aerobia**  
Laguna con alta producción de biomasa.
- 3.78. Laguna anaerobia**  
Estanque con alta carga orgánica en la cual se efectúa el tratamiento en la ausencia de oxígeno. Este tipo de laguna requiere tratamiento posterior complementario.
- 3.79. Laguna de alta producción de biomasa**  
Estanque normalmente de forma alargada, con un corto período de retención, profundidad reducida y con facilidades de mezcla que maximizan la producción de algas. (Otros términos utilizados pero que están tendiendo al desuso son: «laguna aerobia», «laguna fotosintética» y «laguna de alta tasa»).
- 3.80. Laguna de estabilización**  
Estanque en el cual se descarga aguas residuales y en donde se produce la estabilización de materia orgánica y la reducción bacteriana.
- 3.81. Laguna de descarga controlada**  
Estanque de almacenamiento de aguas residuales tratadas, normalmente para el reuso agrícola, en el cual se embalsa el efluente tratado para ser utilizado en forma discontinua, durante los períodos de mayor demanda.
- 3.82. Laguna de lodos**  
Estanque para almacenamiento, digestión o remoción del líquido del lodo.
- 3.83. Laguna de maduración**  
Estanque de estabilización para tratar el efluente secundario o aguas residuales previamente tratadas por un sistema de lagunas, en donde se produce una reducción adicional de bacterias. Los términos «lagunas de pulimento» o «lagunas de acabado» tienen el mismo significado.
- 3.84. Laguna facultativa**  
Estanque cuyo contenido de oxígeno varía de acuerdo con la profundidad y hora del día. En el estrato superior de una laguna facultativa existe una simbiosis entre algas y bacterias en presencia de oxígeno, y en los estratos inferiores se produce una biodegradación anaerobia.
- 3.85. Lechos bacterianos de contacto**  
(Sinónimo de «filtros biológicos» o «filtros percoladores»).
- 3.86. Lecho de secado**  
Tanques de profundidad reducida con arena y grava sobre drenes, destinado a la deshidratación de lodos por filtración y evaporación.
- 3.87. Licor mezclado**  
Mezcla de lodo activado y desecho líquido, bajo aeración en el proceso de lodos activados.
- 3.88. Lodo activado**  
Lodo constituido principalmente de biomasa con alguna cantidad de sólidos inorgánicos que recircula del fondo del sedimentador secundario al tanque de aeración en el tratamiento con lodos activados.

- 3.89. Lodo activado de exceso**  
Parte del lodo activado que se retira del proceso de tratamiento de las aguas residuales para su disposición posterior (vg. espesamiento, digestión o secado).
- 3.90. Lodo crudo**  
Lodo retirado de los tanques de sedimentación primaria o secundaria, que requiere tratamiento posterior (espesamiento o digestión).
- 3.91. Lodo digerido**  
Lodo mineralizado a través de la digestión aerobia o anaerobia.
- 3.92. Manejo de aguas residuales**  
Conjunto de obras de recolección, tratamiento y disposición y acciones de operación, monitoreo, control y vigilancia en relación a las aguas residuales.
- 3.93. Medio filtrante**  
Material granular a través del cual pasa el agua residual con el propósito de purificación, tratamiento o acondicionamiento.
- 3.94. Metales pesados**  
Elementos metálicos de alta densidad (por ejemplo, mercurio, cromo, cadmio, plomo) generalmente tóxicos, en bajas concentraciones al hombre, plantas y animales.
- 3.95. Mortalidad de las bacterias**  
Reducción de la población bacteriana normalmente expresada por un coeficiente cinético de primer orden en  $d^{-1}$ .
- 3.96. Muestra compuesta**  
Combinación de alicuotas de muestras individuales (normalmente en 24 horas) cuyo volumen parcial se determina en proporción al caudal del agua residual al momento de cada muestreo
- 3.97. Muestra puntual**  
Muestra tomada al azar a una hora determinada, su uso es obligatorio para el examen de un parámetro que normalmente no puede preservarse.
- 3.98. Muestreador automático**  
Equipo que toma muestras individuales, a intervalos predeterminados.
- 3.99. Muestreo**  
Toma de muestras de volumen predeterminado y con la técnica de preservación correspondiente para el parámetro que se va a analizar.
- 3.100. Nematodos intestinales**  
Parásitos (Áscaris lumbricoides, Trichuris trichiura, Necator americanus y Ancylostoma duodenale, entre otros) cuyos huevos requieren de un período latente de desarrollo antes de causar infección y su dosis infectiva es mínima (un organismo). Son considerados como los organismos de mayor preocupación en cualquier esquema de reutilización de aguas residuales. Deben ser usados como microorganismos indicadores de todos los agentes patógenos sedimentables, de mayor a menor tamaño (incluso quistes amibianos).
- 3.101. Nutriente**  
Cualquier sustancia que al ser asimilada por organismos, promueve su crecimiento. En aguas residuales se refiere normalmente al nitrógeno y fósforo, pero también pueden ser otros elementos esenciales.
- 3.102. Obras de llegada**  
Dispositivos de la planta de tratamiento inmediatamente después del emisor y antes de los procesos de tratamiento.
- 3.103. Oxígeno disuelto**  
Concentración de oxígeno solubilizado en un líquido.
- 3.104. Parásito**  
Organismo protozoario o nematodo que habitando en el ser humano puede causar enfermedades.
- 3.105. Período de retención nominal**  
Relación entre el volumen y el caudal efluente.
- 3.106. pH**  
Logaritmo con signo negativo de la concentración de iones hidrógeno, expresado en moles por litro
- 3.107. Planta de tratamiento**  
Infraestructura y procesos que permiten la depuración de aguas residuales.
- 3.108. Planta piloto**  
Planta de tratamiento a escala, utilizada para la determinación de las constantes cinéticas y parámetros de diseño del proceso.
- 3.109. Población equivalente**  
La población estimada al relacionar la carga de un parámetro (generalmente DBO, sólidos en suspensión) con el correspondiente aporte per cápita (g DBO/(hab.d) o g SS/ (hab.d)).
- 3.110. Porcentaje de reducción**  
Ver eficiencia del tratamiento (3.58).
- 3.111. Pretratamiento**  
Procesos que acondicionan las aguas residuales para su tratamiento posterior.

**3.112. Proceso biológico**

Asimilación por bacterias y otros microorganismos de la materia orgánica del desecho, para su estabilización

**3.113. Proceso de lodos activados**

Tratamiento de aguas residuales en el cual se somete a aeración una mezcla (licor mezclado) de lodo activado y agua residual. El licor mezclado es sometido a sedimentación para su posterior recirculación o disposición de lodo activado.

**3.114. Reactor anaerobio de flujo ascendente**

Proceso continuo de tratamiento anaerobio de aguas residuales en el cual el desecho circula en forma ascendente a través de un manto de lodos o filtro, para la estabilización parcial de la materia orgánica. El desecho fluye del proceso por la parte superior y normalmente se obtiene gas como subproducto.

**3.115. Requisito de oxígeno**

Cantidad de oxígeno necesaria para la estabilización aerobia de la materia orgánica y usada en la reproducción o síntesis celular y en el metabolismo endógeno.

**3.116. Reuso de aguas residuales**

Utilización de aguas residuales debidamente tratadas para un propósito específico.

**3.117. Sedimentación final**

Ver sedimentación secundaria.

**3.118. Sedimentación primaria**

Remoción de material sedimentable presente en las aguas residuales crudas. Este proceso requiere el tratamiento posterior del lodo decantado.

**3.119. Sedimentación secundaria**

Proceso de separación de la biomasa en suspensión producida en el tratamiento biológico.

**3.120. Sistema combinado**

Sistema de alcantarillado que recibe aguas de lluvias y aguas residuales de origen doméstico o industrial.

**3.121. Sistema individual de tratamiento**

Sistema de tratamiento para una vivienda o un número reducido de viviendas.

**3.122. Sólidos activos**

Parte de los sólidos en suspensión volátiles que representan a los microorganismos.

**3.123. SSVTA**

Sólidos en suspensión volátiles en el tanque de aeración.

**3.124. Tanque séptico**

Sistema individual de disposición de aguas residuales para una vivienda o conjunto de viviendas que combina la sedimentación y la digestión. El efluente es dispuesto por percolación en el terreno y los sólidos sedimentados y acumulados son removidos periódicamente en forma manual o mecánica.

**3.125. Tasa de filtración**

Velocidad de aplicación del agua residual a un filtro.

**3.126. Tóxicos**

Elementos o compuestos químicos capaces de ocasionar daño por contacto o acción sistémica a plantas, animales y al hombre.

**3.127. Tratamiento avanzado**

Proceso de tratamiento fisicoquímico o biológico para alcanzar un grado de tratamiento superior al tratamiento secundario. Puede implicar la remoción de varios parámetros como:

- remoción de sólidos en suspensión (microcribado, clarificación química, filtración, etc.);
- remoción de complejos orgánicos disueltos (adsorción, oxidación química, etc.);
- remoción de compuestos inorgánicos disueltos (destilación, electrodiálisis, intercambio iónico, ósmosis inversa, precipitación química, etc.);
- remoción de nutrientes (nitrificación-denitrificación, desgasificación del amoníaco, precipitación química, asimilación, etc.).

**3.128. Tratamiento anaerobio**

Estabilización de un desecho orgánico por acción de microorganismos en ausencia de oxígeno.

**3.129. Tratamiento biológico**

Procesos de tratamiento que intensifica la acción de los microorganismos para estabilizar la materia orgánica presente.

**3.130. Tratamiento convencional**

Proceso de tratamiento bien conocido y utilizado en la práctica. Generalmente se refiere a procesos de tratamiento primario o secundario y frecuentemente se incluye la desinfección mediante cloración. Se excluyen los procesos de tratamiento terciario o avanzado

**3.131. Tratamiento conjunto**

Tratamiento de aguas residuales domésticas e industriales en la misma planta.

**3.132. Tratamiento de lodos**

Procesos de estabilización, acondicionamiento y deshidratación de lodos.

**3.133. Tratamiento en el terreno**

Aplicación sobre el terreno de las aguas residuales parcialmente tratadas con el fin de alcanzar un tratamiento adicional.

**3.134. Tratamiento preliminar**

Ver pretratamiento.

**3.135. Tratamiento primario**

Remoción de una considerable cantidad de materia en suspensión sin incluir la materia coloidal y disuelta.

**3.136. Tratamiento químico**

Aplicación de compuestos químicos en las aguas residuales para obtener un resultado deseado; comprende los procesos de precipitación, coagulación, floculación, acondicionamiento de lodos, desinfección, etc.

**3.137. Tratamiento secundario**

Nivel de tratamiento que permite lograr la remoción de materia orgánica biodegradable y sólidos en suspensión.

**3.138. Tratamiento terciario**

Tratamiento adicional al secundario. Ver tratamiento avanzado (Ver 3.127)

**4. DISPOSICIONES GENERALES****4.1. OBJETO DEL TRATAMIENTO**

4.1.1. El objetivo del tratamiento de las aguas residuales es mejorar su calidad para cumplir con las normas de calidad del cuerpo receptor o las normas de reutilización.

4.1.2. El objetivo del tratamiento de lodos es mejorar su calidad para su disposición final o su aprovechamiento.

**4.2. ORIENTACIÓN BÁSICA PARA EL DISEÑO**

4.2.1. El requisito fundamental antes de proceder al diseño preliminar o definitivo de una planta de tratamiento de aguas residuales, es haber realizado el estudio del cuerpo receptor. El estudio del cuerpo receptor deberá tener en cuenta las condiciones más desfavorables. El grado de tratamiento se determinará de acuerdo con las normas de calidad del cuerpo receptor.

4.2.2. En el caso de aprovechamiento de efluentes de plantas de tratamiento de aguas residuales, el grado de tratamiento se determinará de conformidad con los requisitos de calidad para cada tipo de aprovechamiento de acuerdo a norma.

4.2.3. Una vez determinado el grado de tratamiento requerido, el diseño debe efectuarse de acuerdo con las siguientes etapas:

4.2.3.1. Estudio de factibilidad, el mismo que tiene los siguientes componentes:

- Caracterización de aguas residuales domésticas e industriales;
- información básica (geológica, geotécnica, hidrológica y topográfica);
- determinación de los caudales actuales y futuros;
- aportes per cápita actuales y futuros;
- selección de los procesos de tratamiento;
- predimensionamiento de alternativas de tratamiento
- evaluación de impacto ambiental y de vulnerabilidad ante desastres;
- factibilidad técnico-económica de las alternativas y selección de la más favorable.

4.2.3.2. Diseño definitivo de la planta que comprende

- estudios adicionales de caracterización que sean requeridos;
- estudios geológicos, geotécnicos y topográficos al detalle;
- estudios de tratabilidad de las aguas residuales, con el uso de plantas a escala de laboratorio o piloto, cuando el caso lo amerite;
- dimensionamiento de los procesos de tratamiento de la planta;
- diseño hidráulico sanitario;
- diseño estructural, mecánicos, eléctricos y arquitectónicos;
- planos y memoria técnica del proyecto;
- presupuesto referencial y fórmula de reajuste de precios;
- especificaciones técnicas para la construcción y
- manual de operación y mantenimiento.

4.2.4. Según el tamaño e importancia de la instalación que se va a diseñar se podrán combinar las dos etapas de diseño mencionadas, previa autorización de la autoridad competente.

4.2.5. Toda planta de tratamiento deberá contar con cerco perimétrico y medidas de seguridad.

4.2.6. De acuerdo al tamaño e importancia del sistema de tratamiento, deberá considerarse infraestructura complementaria: casetas de vigilancia, almacén, laboratorio, vivienda del operador y otras instalaciones que señale el organismo competente. Estas instalaciones serán obligatorias para aquellos sistemas de tratamiento diseñados para una población igual o mayor de 25000 habitantes y otras de menor tamaño que el organismo competente considere de importancia.

**4.3. NORMAS PARA LOS ESTUDIOS DE FACTIBILIDAD**

4.3.1. Los estudios de factibilidad técnico-económica son obligatorios para todas las ciudades con sistema de alcantarillado.

4.3.2. Para la caracterización de aguas residuales domésticas se realizará, para cada descarga importante, cinco campañas de medición y muestreo horario de 24 horas de duración y se determinará el caudal y temperatura en el campo. Las campañas deben efectuarse en días

diferentes de la semana. A partir del muestreo horario se conformarán muestras compuestas; todas las muestras deberán ser preservadas de acuerdo a los métodos estándares para análisis de aguas residuales. En las muestras compuestas se determinará como mínimo los siguientes parámetros:

- demanda bioquímica de oxígeno (DBO) 5 días y 20 °C;
- demanda química de oxígeno (DQO);
- coliformes fecales y totales;
- parásitos (principalmente nematodos intestinales);
- sólidos totales y en suspensión incluido el componente volátil;
- nitrógeno amoniacal y orgánico; y
- sólidos sedimentables.

- 4.3.3.** Se efectuará el análisis estadístico de los datos generados y si no son representativos, se procederá a ampliar las campañas de caracterización.
- 4.3.4.** Para la determinación de caudales de las descargas se efectuarán como mínimo cinco campañas adicionales de medición horaria durante las 24 horas del día y en días que se consideren representativos. Con esos datos se procederá a determinar los caudales promedio y máximo horario representativos de cada descarga. Los caudales se relacionarán con la población contribuyente actual de cada descarga para determinar los correspondientes aportes per cápita de agua residual. En caso de existir descargas industriales dentro del sistema de alcantarillado, se calcularán los caudales domésticos e industriales por separado. De ser posible se efectuarán mediciones para determinar la cantidad de agua de infiltración al sistema de alcantarillado y el aporte de conexiones ilícitas de drenaje pluvial. En sistemas de alcantarillado de tipo combinado, deberá estudiarse el aporte pluvial.
- 4.3.5.** En caso de sistemas nuevos se determinará el caudal medio de diseño tomando como base la población servida, las dotaciones de agua para consumo humano y los factores de contribución contenidos en la norma de redes de alcantarillado, considerándose además los caudales de infiltración y aportes industriales.
- 4.3.6.** Para comunidades sin sistema de alcantarillado, la determinación de las características debe efectuarse calculando la masa de los parámetros más importantes, a partir de los aportes per cápita según se indica en el siguiente cuadro.

<b>APORTE PER CÁPITA PARA AGUAS RESIDUALES DOMÉSTICAS</b>	
<b>PARAMETROS</b>	
- DBO 5 días, 20 °C, g / (hab.d)	50
- Sólidos en suspensión, g / (hab.d)	90
- NH <sub>3</sub> - N como N, g / (hab.d)	8
- N Kjeldahl total como N, g / (hab.d)	12
- Fósforo total, g/(hab.d)	3
- Coliformes fecales. N° de bacterias / (hab.d)	2x10 <sup>11</sup>
- Salmonella Sp., N° de bacterias / (hab.d)	1x10 <sup>8</sup>
- Nematodos intes., N° de huevos / (hab.d)	4x10 <sup>5</sup>

- 4.3.7.** En las comunidades en donde se haya realizado muestreo, se relacionará la masa de contaminantes de DBO, sólidos en suspensión y nutrientes, coliformes y parásitos con las poblaciones contribuyentes, para determinar el aporte per cápita de los parámetros indicados. El aporte per cápita doméstico e industrial se calculará por separado.
- 4.3.8.** En ciudades con tanques sépticos se evaluará el volumen y masa de los diferentes parámetros del lodo de tanques sépticos que pueda ser descargado a la planta de tratamiento de aguas residuales. Esta carga adicional será tomada en cuenta para el diseño de los procesos de la siguiente forma:
- para sistemas de lagunas de estabilización y zanjas de oxidación, la descarga será aceptada a la entrada de la planta.
  - para otros tipos de plantas con tratamiento de lodos, la descarga será aceptada a la entrada del proceso de digestión o en los lechos de secado.
- 4.3.9.** Con la información recolectada se determinarán las bases del diseño de la planta de tratamiento de aguas residuales. Se considerará un horizonte de diseño (período de diseño) entre 20 y 30 años, el mismo que será debidamente justificado ante el organismo competente. Las bases de diseño consisten en determinar para condiciones actuales, futuras (final del período de diseño) e intermedias (cada cinco años) los valores de los siguientes parámetros.
- población total y servida por el sistema;
  - caudales medios de origen doméstico, industrial y de infiltración al sistema de alcantarillado y drenaje pluvial;
  - caudales máximo y mínimo horarios;
  - aporte per cápita de aguas residuales domésticas;
  - aporte per cápita de DBO, nitrógeno y sólidos en suspensión;



- masa de descarga de contaminantes, tales como: DBO, nitrógeno y sólidos; y
- concentraciones de contaminantes como: DBO, DQO, sólidos en suspensión y coliformes en el agua residual.

- 4.3.10.** El caudal medio de diseño se determinará sumando el caudal promedio de aguas residuales domésticas, más el caudal de efluentes industriales admitidos al sistema de alcantarillado y el caudal medio de infiltración. El caudal de aguas pluviales no será considerado para este caso. Los caudales en exceso provocados por el drenaje pluvial serán desviados antes del ingreso a la planta de tratamiento mediante estructuras de alivio.
- 4.3.11.** En ningún caso se permitirá la descarga de aguas residuales sin tratamiento a un cuerpo receptor, aun cuando los estudios del cuerpo receptor indiquen que no es necesario el tratamiento. El tratamiento mínimo que deberán recibir las aguas residuales antes de su descarga, deberá ser el tratamiento primario.
- 4.3.12.** Una vez determinado el grado de tratamiento, se procederá a la selección de los procesos de tratamiento para las aguas residuales y lodos. Se dará especial consideración a la remoción de parásitos intestinales, en caso de requerirse. Se seleccionarán procesos que puedan ser construidos y mantenidos sin mayor dificultad, reduciendo al mínimo la mecanización y automatización de las unidades y evitando al máximo la importación de partes y equipos.
- 4.3.13.** Para la selección de los procesos de tratamiento de las aguas residuales se usará como guía los valores del cuadro siguiente:

PROCESO DE TRATAMIENTO	REMOCIÓN (%)		REMOCIÓN ciclos log <sub>10</sub>	
	DBO	Sólidos en suspensión	Bacterias	Helminthos
Sedimentación primaria	25-30	40-70	0-1	0-1
Lodos activados (a)	70-95	70-95	0-2	0-1
Filtros percoladores (a)	50-90	70-90	0-2	0-1
Lagunas aeradas (b)	80-90	(c)	1-2	0-1
Zanjas de oxidación (d)	70-95	80-95	1-2	0-1
Lagunas de estabilización (e)	70-85	(c)	1-6	1-4

(a) precedidos y seguidos de sedimentación

(b) incluye laguna secundaria

(c) dependiente del tipo de lagunas

(d) seguidas de sedimentación

(e) dependiendo del número de lagunas y otros factores como: temperatura, período de retención y forma de las lagunas.

- 4.3.14.** Una vez seleccionados los procesos de tratamiento para las aguas residuales y lodos, se procederá al dimensionamiento de alternativas. En esta etapa se determinará el número de unidades de los procesos que se van a construir en las diferentes fases de implementación y otros componentes de la planta de tratamiento, como: tuberías, canales de interconexión, edificaciones para operación y control, arreglos exteriores, etc. Asimismo, se determinarán los rubros de operación y mantenimiento, como consumo de energía y personal necesario para las diferentes fases.
- 4.3.15.** En el estudio de factibilidad técnico económica se analizarán las diferentes alternativas en relación con el tipo de tecnología: requerimientos del terreno, equipos, energía, necesidad de personal especializado para la operación, confiabilidad en operaciones de mantenimiento correctivo y situaciones de emergencia. Se analizarán las condiciones en las que se admitirá el tratamiento de las aguas residuales industriales. Para el análisis económico se determinarán los costos directos, indirectos y de operación y mantenimiento de las alternativas, de acuerdo con un método de comparación apropiado. Se determinarán los mayores costos del tratamiento de efluentes industriales admitidos y los mecanismos para cubrir estos costos. En caso de ser requerido, se determinará en forma aproximada el impacto del tratamiento sobre las tarifas. Con esta información se procederá a la selección de la alternativa más favorable.
- 4.3.16.** Los estudios de factibilidad deberán estar acompañados de evaluaciones de los impactos ambientales y de vulnerabilidad ante desastres de cada una de las alternativas, así como las medidas de mitigación correspondientes.
- 4.4. NORMAS PARA LOS ESTUDIOS DE INGENIERÍA BÁSICA**
- 4.4.1.** El propósito de los estudios de ingeniería básica es desarrollar información adicional para que los diseños definitivos puedan concebirse con un mayor grado de seguridad. Entre los trabajos que se pueden realizar en este nivel se encuentran:
- 4.4.2.** Estudios adicionales de caracterización de las aguas residuales o desechos industriales que pueden requerirse para obtener datos que tengan un mayor grado de confianza.

- 4.4.3.** Estudios geológicos y geotécnicos que son requeridos para los diseños de cimentación de las diferentes unidades de la planta de tratamiento. Los estudios de mecánica de suelo son de particular importancia en el diseño de lagunas de estabilización, específicamente para el diseño de los diques, impermeabilización del fondo y movimiento de tierras en general.
- 4.4.4.** De mayor importancia, sobre todo para ciudades de gran tamaño y con proceso de tratamiento biológico, son los estudios de tratabilidad, para una o varias de las descargas de aguas residuales domésticas o industriales que se admitan:
- 4.4.4.1. La finalidad de los estudios de tratabilidad biológica es determinar en forma experimental el comportamiento de la biomasa que llevará a cabo el trabajo de biodegradación de la materia orgánica, frente a diferentes condiciones climáticas y de alimentación. En algunas circunstancias se tratará de determinar el comportamiento del proceso de tratamiento, frente a sustancias inhibitoras o tóxicas. Los resultados más importantes de estos estudios son:
- las constantes cinéticas de biodegradación y mortalidad de bacterias;
  - los requisitos de energía (oxígeno) del proceso;
  - la cantidad de biomasa producida, la misma que debe tratarse y disponerse posteriormente; y
  - las condiciones ambientales de diseño de los diferentes procesos.
- 4.4.4.2. Estos estudios deben llevarse a cabo obligatoriamente para ciudades con una población actual (referida a la fecha del estudio) mayor a 75000 habitantes y otras de menor tamaño que el organismo competente considere de importancia por su posibilidad de crecimiento, el uso inmediato de aguas del cuerpo receptor, la presencia de descargas industriales, etc.
- 4.4.4.3. Los estudios de tratabilidad podrán llevarse a cabo en plantas a escala de laboratorio, con una capacidad de alrededor de 40 l/d o plantas a escala piloto con una capacidad de alrededor de 40-60 m<sup>3</sup>/d. El tipo, tamaño y secuencia de los estudios se determinarán de acuerdo con las condiciones específicas del desecho.
- 4.4.4.4. Para el tratamiento con lodos activados, incluidas las zanjas de oxidación y lagunas aeradas se establecerán por lo menos tres condiciones de operación de «edad de lodo» a fin de cubrir un intervalo de valores entre las condiciones iniciales hasta el final de la operación. En estos estudios se efectuarán las mediciones y determinaciones necesarias para validar los resultados con balances adecuados de energía (oxígeno) y nutrientes
- 4.4.4.5. Para los filtros biológicos se establecerán por lo menos tres condiciones de operación de «carga orgánica volumétrica» para el mismo criterio anteriormente indicado.
- 4.4.4.6. La tratabilidad para lagunas de estabilización se efectuará en una laguna cercana, en caso de existir. Se utilizará un modelo de temperatura apropiada para la zona y se procesarán los datos meteorológicos de la estación más cercana, para la simulación de la temperatura. Adicionalmente se determinará, en forma experimental, el coeficiente de mortalidad de coliformes fecales y el factor correspondiente de corrección por temperatura.
- 4.4.4.7. Para desechos industriales se determinará el tipo de tratabilidad biológica o fisicoquímica que sea requerida de acuerdo con la naturaleza del desecho.
- 4.4.4.8. Cuando se considere conveniente se realizarán en forma adicional, estudios de tratabilidad inorgánica para desarrollar criterios de diseño de otros procesos, como por ejemplo:
- ensayos de sedimentación en columnas, para el diseño de sedimentadores primarios;
  - ensayos de sedimentación y espesamiento, para el diseño de sedimentadores secundarios;
  - ensayos de dosificación química para el proceso de neutralización;
  - pruebas de jarras para tratamiento fisicoquímico; y
  - ensayos de tratabilidad para varias concentraciones de desechos peligrosos.

## **5. DISPOSICIONES ESPECÍFICAS PARA DISEÑOS DEFINITIVOS**

### **5.1. ASPECTOS GENERALES**

- 5.1.1.** En el caso de ciudades con sistema de alcantarillado combinado, el diseño del sistema de tratamiento deberá estar sujeto a un cuidadoso análisis para justificar el dimensionamiento de los procesos de la planta para condiciones por encima del promedio. El caudal de diseño de las obras de llegada y tratamientos preliminares será el máximo horario calculado sin el aporte pluvial.
- 5.1.2.** Se incluirá un rebose antes del ingreso a la planta para que funcione cuando el caudal sobrepase el caudal máximo horario de diseño de la planta.
- 5.1.3.** Para el diseño definitivo de la planta de tratamiento se deberá contar como mínimo con la siguiente información básica:

- levantamiento topográfico detallado de la zona donde se ubicarán las unidades de tratamiento y de la zona de descarga de los efluentes;
- estudios de desarrollo urbano o agrícola que puedan existir en la zona escogida para el tratamiento;
- datos geológicos y geotécnicos necesarios para el diseño estructural de las unidades, incluido el nivel freático;
- datos hidrológicos del cuerpo receptor, incluido el nivel máximo de inundación para posibles obras de protección;
- datos climáticos de la zona; y
- disponibilidad y confiabilidad del servicio de energía eléctrica.

**5.1.4.** El producto del diseño definitivo de una planta de tratamiento de aguas residuales consistirá de dos documentos:

- el estudio definitivo y el
- expediente técnico.

Estos documentos deberán presentarse teniendo en consideración que la contratación de la ejecución de las obras deberá incluir la puesta en marcha de la planta de tratamiento.

**5.1.4.1.** Los documentos a presentarse comprenden:

- memoria técnica del proyecto;
- la información básica señalada en el numeral 5.1.3;
- Los resultados del estudio del cuerpo receptor;
- resultados de la caracterización de las aguas residuales y de los ensayos de tratabilidad de ser necesarios;
- dimensionamiento de los procesos de tratamiento;
- resultados de la evaluación de impacto ambiental; y el
- manual de operación y mantenimiento.

**5.1.4.2.** El expediente técnico deberá contener:

- Planos a nivel de ejecución de obra, dentro de los cuales, sin carácter limitante deben incluirse:
  - planimetría general de la obra, ubicación de las unidades de tratamiento;
  - diseños hidráulicos y sanitarios de los procesos e interconexiones entre procesos, los cuales comprenden planos de planta, cortes, perfiles hidráulicos y demás detalles constructivos;
  - planos estructurales, mecánicos, eléctricos y arquitectónicos;
  - planos de obras generales como obras de protección, caminos, arreglos interiores, laboratorios, vivienda del operador, caseta de guardianía, cercos perimétricos, etc.;
- memoria descriptiva.
- especificaciones técnicas
- análisis de costos unitarios
- metrados y presupuestos
- fórmulas de reajustes de precios
- documentos relacionados con los procesos de licitación, adjudicación, supervisión, recepción de obra y otros que el organismo competente considere de importancia.

**5.1.5.** Los sistemas de tratamiento deben ubicarse en un área suficientemente extensa y fuera de la influencia de cauces sujetos a torrentes y avenidas, y en el caso de no ser posible, se deberán proyectar obras de protección. El área deberá estar lo más alejada posible de los centros poblados, considerando las siguientes distancias:

- 500 m como mínimo para tratamientos anaerobios;
- 200 m como mínimo para lagunas facultativas;
- 100 m como mínimo para sistemas con lagunas aeradas; y
- 100 m como mínimo para lodos activados y filtros percoladores.

Las distancias deben justificarse en el estudio de impacto ambiental.

El proyecto debe considerar un área de protección alrededor del sistema de tratamiento, determinada en el estudio de impacto ambiental.

El proyectista podrá justificar distancias menores a las recomendadas si se incluye en el diseño procesos de control de olores y de otras contingencias perjudiciales

**5.1.6.** A partir del ítem 5.2 en adelante se detallan los criterios que se utilizarán para el dimensionamiento de las unidades de tratamiento y estructuras complementarias. Los valores que se incluyen son referenciales y están basados en el estado del arte de la tecnología de tratamiento de aguas residuales y podrán ser modificadas por el proyectista, previa presentación, a la autoridad competente, de la justificación sustentatoria basada en investigaciones y el desarrollo tecnológico. Los resultados de las investigaciones realizadas en el nivel local podrán ser incorporadas a la norma cuando ésta se actualice.

Asimismo, todo proyecto de plantas de tratamiento de aguas residuales deberá ser elaborado por un ingeniero sanitario colegiado, quien asume la responsabilidad de la puesta en marcha del sistema. El ingeniero responsable del diseño no podrá delegar a terceros dicha responsabilidad.

En el Expediente Técnico del proyecto, se deben incluir las especificaciones de calidad de los materiales de construcción y otras especificaciones relativas a los procesos constructivos, acordes con las normas de diseño y uso de los materiales estructurales del Reglamento Nacional.

La calidad de las tuberías y accesorios utilizados en la instalación de plantas de tratamiento, deberá especificarse en concordancia con las normas técnicas peruanas relativas a tuberías y accesorios.

## **5.2. OBRAS DE LLEGADA**

**5.2.1.** Al conjunto de estructuras ubicadas entre el punto de entrega del emisor y los procesos de tratamiento preliminar se le denomina estructuras de llegada. En términos generales dichas estructuras deben dimensionarse para el caudal máximo horario.

**5.2.2.** Se deberá proyectar una estructura de recepción del emisor que permita obtener velocidades adecuadas y disipar energía en el caso de líneas de impulsión.

**5.2.3.** Inmediatamente después de la estructura de recepción se ubicará el dispositivo de desvío de la planta. La existencia, tamaño y consideraciones de diseño de estas estructuras se justificarán debidamente teniendo en cuenta los procesos de la planta y el funcionamiento en condiciones de mantenimiento correctivo de uno o varios de los procesos. Para lagunas de estabilización se deberán proyectar estas estructuras para los períodos de secado y remoción de lodos.

**5.2.4.** La ubicación de la estación de bombeo (en caso de existir) dependerá del tipo de la bomba. Para el caso de bombas del tipo tornillo, esta puede estar colocada antes del tratamiento preliminar, precedida de cribas gruesas con una abertura menor al paso de rosca. Para el caso de bombas centrífugas sin desintegrador, la estación de bombeo deberá ubicarse después del proceso de cribado.

## **5.3. TRATAMIENTO PRELIMINAR**

Las unidades de tratamiento preliminar que se puede utilizar en el tratamiento de aguas residuales municipales son las cribas y los desarenadores.

### **5.3.1. CRIBAS**

5.3.1.1. Las cribas deben utilizarse en toda planta de tratamiento, aun en las más simples.

5.3.1.2. Se diseñarán preferentemente cribas de limpieza manual, salvo que la cantidad de material cribado justifique las de limpieza mecanizada.

5.3.1.3. El diseño de las cribas debe incluir:

- una plataforma de operación y drenaje del material cribado con barandas de seguridad;
- iluminación para la operación durante la noche;
- espacio suficiente para el almacenamiento temporal del material cribado en condiciones sanitarias adecuadas;
- solución técnica para la disposición final del material cribado; y
- las compuertas necesarias para poner fuera de funcionamiento cualquiera de las unidades.

5.3.1.4. El diseño de los canales se efectuará para las condiciones de caudal máximo horario, pudiendo considerarse las siguientes alternativas:

- tres canales con cribas de igual dimensión, de los cuales uno servirá de by pass en caso de emergencia o mantenimiento. En este caso dos de los tres canales tendrán la capacidad para conducir el máximo horario;
- dos canales con cribas, cada uno dimensionados para el caudal máximo horario;
- para instalaciones pequeñas puede utilizarse un canal con cribas con by pass para el caso de emergencia o mantenimiento.

5.3.1.5. Para el diseño de cribas de rejillas se tomarán en cuenta los siguientes aspectos:

- a) Se utilizarán barras de sección rectangular de 5 a 15 mm de espesor de 30 a 75 mm de ancho. Las dimensiones dependen de la longitud de las barras y el mecanismo de limpieza.
- b) El espaciamiento entre barras estará entre 20 y 50 mm. Para localidades con un sistema inadecuado de recolección de residuos sólidos se recomienda un espaciamiento no mayor a 25 mm.
- c) Las dimensiones y espaciamiento entre barras se escogerán de modo que la velocidad del canal antes de y a través de las barras sea adecuada. La velocidad a través de las barras limpias debe mantenerse entre 0.60 a 0.75 m/s (basado en caudal máximo horario). Las velocidades deben verificarse para los caudales mínimos, medio y máximo.
- d) Determinada las dimensiones se procederá a calcular la velocidad del canal antes de las barras, la misma que debe mantenerse entre 0.30 y 0.60 m/s, siendo 0.45 m/s un valor comúnmente utilizado.
- e) En la determinación del perfil hidráulico se calculará la pérdida de carga a través de las cribas para condiciones de caudal máximo horario y 50% del área obstruida. Se utilizará el valor más desfavorable obtenido al aplicar las correlaciones para el cálculo de pérdida de carga. El tirante de agua en el canal antes de las cribas y el

borde libre se comprobará para condiciones de caudal máximo horario y 50% del área de cribas obstruida.

- f) El ángulo de inclinación de las barras de las cribas de limpieza manual será entre 45 y 60 grados con respecto a la horizontal.
- g) El cálculo de la cantidad de material cribado se determinará de acuerdo con la siguiente tabla.

Abertura ( mm )	Cantidad (litros de material cribado l/m <sup>3</sup> de agua residual)
20	0,038
25	0,023
35	0,012
40	0,009

- h) Para facilitar la instalación y el mantenimiento de las cribas de limpieza manual, las rejas serán instaladas en guías laterales con perfiles metálicos en «U», descansando en el fondo en un perfil «L» o sobre un tope formado por una pequeña grada de concreto.

### 5.3.2. DESARENADORES

- 5.3.2.1. La inclusión de desarenadores es obligatoria en las plantas que tienen sedimentadores y digestores. Para sistemas de lagunas de estabilización el uso de desarenadores es opcional.
- 5.3.2.2. Los desarenadores serán preferentemente de limpieza manual, sin incorporar mecanismos, excepto en el caso de desarenadores para instalaciones grandes. Según el mecanismo de remoción, los desarenadores pueden ser a gravedad de flujo horizontal o helicoidal. Los primeros pueden ser diseñados como canales de forma alargada y de sección rectangular.
- 5.3.2.3. Los desarenadores de flujo horizontal serán diseñados para remover partículas de diámetro medio igual o superior a 0.20 mm. Para el efecto se debe tratar de controlar y mantener la velocidad del flujo alrededor de 0.3 m/s con una tolerancia + 20%. La tasa de aplicación deberá estar entre 45 y 70 m<sup>3</sup>/m<sup>2</sup>/h, debiendo verificarse para las condiciones del lugar y para el caudal máximo horario. A la salida y entrada del desarenador se preverá, a cada lado, por lo menos una longitud adicional equivalente a 25% de la longitud teórica. La relación entre el largo y la altura del agua debe ser como mínimo 25. La altura del agua y borde libre debe comprobarse para el caudal máximo horario.
- 5.3.2.4. El control de la velocidad para diferentes tirantes de agua se efectuará con la instalación de un vertedero a la salida del desarenador. Este puede ser de tipo proporcional (sutro), trapezoidal o un medidor de régimen crítico (Parshall o Palmer Bowlus). La velocidad debe comprobarse para el caudal mínimo, promedio y máximo.
- 5.3.2.5. Se deben proveer dos unidades de operación alterna como mínimo.
- 5.3.2.6. Para desarenadores de limpieza manual se deben incluir las facilidades necesarias (compuertas) para poner fuera de funcionamiento cualquiera de las unidades. Las dimensiones de la parte destinada a la acumulación de arena deben ser determinadas en función de la cantidad prevista de material y la frecuencia de limpieza deseada. La frecuencia mínima de limpieza será de una vez por semana.
- 5.3.2.7. Los desarenadores de limpieza hidráulica no son recomendables a menos que se diseñen facilidades adicionales para el secado de la arena (estanques o lagunas).
- 5.3.2.8. Para el diseño de desarenadores de flujo helicoidal (o Geiger), los parámetros de diseño serán debidamente justificados ante el organismo competente.

### 5.3.3. MEDIDOR Y REPARTIDOR DE CAUDAL

- 5.3.3.1. Después de las cribas y desarenadores se debe incluir en forma obligatoria un medidor de caudal de régimen crítico, pudiendo ser del tipo Parshall o Palmer Bowlus. No se aceptará el uso de vertederos.
- 5.3.3.2. El medidor de caudal debe incluir un pozo de registro para la instalación de un limnógrafo. Este mecanismo debe estar instalado en una caseta con apropiadas medidas de seguridad.
- 5.3.3.3. Las estructuras de repartición de caudal deben permitir la distribución del caudal considerando todas sus variaciones, en proporción a la capacidad del proceso inicial de tratamiento para el caso del tratamiento convencional y en proporción a las áreas de las unidades primarias, en el caso de lagunas de estabilización. En general estas facilidades no deben permitir la acumulación de arena.
- 5.3.3.4. Los repartidores pueden ser de los siguientes tipos:
  - cámara de repartición de entrada central y flujo ascendente, con vertedero circular o cuadrado e instalación de compuertas manuales, durante condiciones de mantenimiento correctivo.



- repartidor con tabiques en régimen crítico, el mismo que se ubicará en el canal.
- otros debidamente justificados ante el organismo competente.

5.3.3.5. Para las instalaciones antes indicadas el diseño se efectuará para las condiciones de caudal máximo horario, debiendo comprobarse su funcionamiento para condiciones de caudal mínimo al inicio de la operación.

#### 5.4. TRATAMIENTO PRIMARIO

##### 5.4.1. Generalidades

- 5.4.1.1. El objetivo del tratamiento primario es la remoción de sólidos orgánicos e inorgánicos sedimentables, para disminuir la carga en el tratamiento biológico. Los sólidos removidos en el proceso tienen que ser procesados antes de su disposición final.
- 5.4.1.2. Los procesos del tratamiento primario para las aguas residuales pueden ser: tanques Imhoff, tanques de sedimentación y tanques de flotación.

##### 5.4.2. TANQUES IMHOFF

- 5.4.2.1. Son tanques de sedimentación primaria en los cuales se incorpora la digestión de lodos en un compartimiento localizado en la parte inferior.
- 5.4.2.2. Para el diseño de la zona de sedimentación se utilizará los siguientes criterios:
- a) El área requerida para el proceso se determinará con una carga superficial de  $1 \text{ m}^3/\text{m}^2/\text{h}$ , calculado en base al caudal medio.
  - b) El período de retención nominal será de 1.5 a 2.5 horas. La profundidad será el producto de la carga superficial y el período de retención.
  - c) El fondo del tanque será de sección transversal en forma de V y la pendiente de los lados, con respecto al eje horizontal, tendrá entre 50 y 60 grados.
  - d) En la arista central se dejará una abertura para el paso de sólidos de 0.15 m a 0.20 m. Uno de los lados deberá prolongarse de modo que impida el paso de gases hacia el sedimentador; esta prolongación deberá tener una proyección horizontal de 0.15 a 0.20 m.
  - e) El borde libre tendrá un valor mínimo de 0.30m
  - f) Las estructuras de entrada y salida, así como otros parámetros de diseño, serán los mismos que para los sedimentadores rectangulares convencionales.
- 5.4.2.3. Para el diseño del compartimiento de almacenamiento y digestión de lodos (zona de digestión) se tendrá en cuenta los siguientes criterios:
- a) El volumen lodos se determinará considerando la reducción de 50% de sólidos volátiles, con una densidad de 1.05 kg/l y un contenido promedio de sólidos de 12.5% (al peso). El compartimiento será dimensionado para almacenar los lodos durante el proceso de digestión de acuerdo a la temperatura. Se usarán los siguientes valores:

TEMPERATURA (°C)	TIEMPO DE DIGESTIÓN (DÍAS)
5	110
10	76
15	55
20	40
25	30

- b) Alternativamente se determinará el volumen del compartimiento de lodos considerando un volumen de 70 litros por habitante para la temperatura de 15°C. Para otras temperaturas este volumen unitario se debe multiplicar por un factor de capacidad relativa de acuerdo a los valores de la siguiente tabla:

TEMPERATURA(°C)	FACTOR DE CAPACIDAD RELATIVA
5	2,0
10	1,4
15	1,0
20	0,7
25	0,5

- c) La altura máxima de lodos deberá estar 0.50 m por debajo del fondo del sedimentador.
  - d) El fondo del compartimiento tendrá la forma de un tronco de pirámide, cuyas paredes tendrán una inclinación de 15 grados; a 30 grados; con respecto a la horizontal.
- 5.4.2.4. Para el diseño de la superficie libre entre las paredes del digestor y las del sedimentador (zona de espumas) se seguirán los siguientes criterios:
- a) El espaciamiento libre será de 1.00 m como mínimo.
  - b) La superficie libre total será por lo menos 30% de la superficie total del tanque.

- 5.4.2.5. Las facilidades para la remoción de lodos digeridos deben ser diseñadas en forma similar los sedimentadores primarios, considerando que los lodos son retirados para secado en forma intermitente. Para el efecto se deben tener en cuenta las siguientes recomendaciones:
- El diámetro mínimo de las tuberías de remoción de lodos será de 200 mm.
  - La tubería de remoción de lodos debe estar 15 cm por encima del fondo del tanque.
  - Para la remoción hidráulica del lodo se requiere por lo menos una carga hidráulica de 1.80 m.

#### 5.4.3. TANQUES DE SEDIMENTACIÓN

- 5.4.3.1. Los tanques de sedimentación pequeños, de diámetro o lado no mayor deben ser proyectados sin equipos mecánicos. La forma puede ser rectangular, circular o cuadrado; los rectangulares podrán tener varias tolvas y los circulares o cuadrados una tolva central, como es el caso de los sedimentadores tipo Dormund. La inclinación de las paredes de las tolvas de lodos será de por lo menos 60 grados con respecto a la horizontal. Los parámetros de diseño son similares a los de sedimentadores con equipos mecánicos.
- 5.4.3.2. Los tanques de sedimentación mayores usarán equipo mecánico para el barrido de lodos y transporte a los procesos de tratamiento de lodos.
- 5.4.3.3. Los parámetros de diseño del tanque de sedimentación primaria y sus eficiencias deben preferentemente ser determinados experimentalmente. Cuando se diseñen tanques convencionales de sedimentación primaria sin datos experimentales se utilizarán los siguientes criterios de diseño:
- Los canales de repartición y entrada a los tanques deben ser diseñados para el caudal máximo horario.
  - Los requisitos de área deben determinarse usando cargas superficiales entre 24 y 60 m<sup>3</sup>/d basado en el caudal medio de diseño, lo cual equivale a una velocidad de sedimentación de 1.00 a 2.5 m/h.
  - El período de retención nominal será de 1.5 a 2.5 horas (recomendable < 2 horas), basado en el caudal máximo diario de diseño.
  - La profundidad es el producto de la carga superficial y el período de retención y debe estar entre 2 y 3.5 m. (recomendable 3 m).
  - La relación largo/ancho debe estar entre 3 y 10 (recomendable 4) y la relación largo/profundidad entre 5 y 30.
  - La carga hidráulica en los vertederos será de 125 a 500 m<sup>3</sup>/d por metro lineal (recomendable 250), basado en el caudal máximo diario de diseño.
  - La eficiencia de remoción del proceso de sedimentación puede estimarse de acuerdo con la tabla siguiente:

**PORCENTAJE DE REMOCIÓN RECOMENDADO**

PERIODO DE RETENCIÓN NOMINAL (HORAS)	DBO 100 A 200mg/l		DBO 200 A 300mg/l	
	DBO	SS*	DBO	SS*
1,5	30	50	32	56
2,0	33	53	36	60
3,0	37	58	40	64
4,0	40	60	42	66

SS\* = sólidos en suspensión totales.

- h) El volumen de lodos primarios debe calcularse para el final del período de diseño (con el caudal medio) y evaluarse para cada 5 años de operación. La remoción de sólidos del proceso se obtendrá de la siguiente tabla:

TIPO DE LODO PRIMARIO	GRAVEDAD ESPECIFICA	CONCENTRACION DE SÓLIDOS	
		RANGO	% RECOMENDADO
Con alcantarillado sanitario	1,03	4 - 12	6,0
Con alcantarillado combinado	1,05	4 - 12	6,5
Con lodo activado de exceso	1,03	3 - 10	4,0

- i) El retiro de los lodos del sedimentador debe efectuarse en forma cíclica e idealmente por gravedad. Donde no se disponga de carga hidráulica se debe retirar por bombeo en forma cíclica. Para el lodo primario se recomienda:
- bombas rotativas de desplazamiento positivo;
  - bombas de diafragma;

- bombas de pistón; y
- bombas centrífugas con impulsor abierto.

Para un adecuado funcionamiento de la planta, es recomendable instalar motores de velocidad variable e interruptores cíclicos que funcionen cada 0.5 a 4 horas. El sistema de conducción de lodos podrá incluir, de ser necesario, un dispositivo para medir el caudal.

- j) El volumen de la tolva de lodos debe ser verificado para el almacenamiento de lodos de dos ciclos consecutivos. La velocidad en la tubería de salida del lodo primario debe ser por lo menos 0.9 m/s.
- 5.4.3.4. El mecanismo de barrido de lodos de tanques rectangulares tendrá una velocidad entre 0.6 y 1.2 m/min.
- 5.4.3.5. Las características de los tanques circulares de sedimentación serán los siguientes:
  - profundidad: de 3 a 5 m
  - diámetro: de 3.6 a 4.5 m
  - pendiente de fondo: de 6% a 16% (recomendable 8%).
- 5.4.3.6. El mecanismo de barrido de lodos de los tanques circulares tendrá una velocidad periférica tangencial comprendida entre 1.5 y 2.4 m/min o una velocidad de rotación de 1 a 3 revoluciones por hora, siendo dos un valor recomendable.
- 5.4.3.7. El sistema de entrada al tanque debe garantizar la distribución uniforme del líquido a través de la sección transversal y debe diseñarse en forma tal que se eviten cortocircuitos.
- 5.4.3.8. La carga hidráulica en los vertederos de salida será de 125 a 500 m<sup>3</sup>/d por metro lineal (recomendable 250), basado en el caudal máximo diario de diseño.
- 5.4.3.9. La pendiente mínima de la tolva de lodos será 1.7 vertical a 1.0 horizontal. En caso de sedimentadores rectangulares, cuando la tolva sea demasiado ancha, se deberá proveer un barredor transversal desde el extremo hasta el punto de extracción de lodos.

#### **5.4.4. TANQUES DE FLOTACIÓN**

El proceso de flotación se usa en aguas residuales para remover partículas finas en suspensión y de baja densidad, usando el aire como agente de flotación. Una vez que los sólidos han sido elevados a la superficie del líquido, son removidos en una operación de desnatado. El proceso requiere un mayor grado de mecanización que los tanques convencionales de sedimentación; su uso deberá ser justificado ante el organismo competente.

### **5.5. TRATAMIENTO SECUNDARIO**

#### **5.5.1. GENERALIDADES**

- 5.5.1.1. Para efectos de la presente norma de diseño se considerarán como tratamiento secundario los procesos biológicos con una eficiencia de remoción de DBO soluble mayor a 80%, pudiendo ser de biomasa en suspensión o biomasa adherida, e incluye los siguientes sistemas: lagunas de estabilización, lodos activados (incluidas las zanjas de oxidación y otras variantes), filtros biológicos y módulos rotatorios de contacto.
- 5.5.1.2. La selección del tipo de tratamiento secundario, deberá estar debidamente justificada en el estudio de factibilidad.
- 5.5.1.3. Entre los métodos de tratamiento biológico con biomasa en suspensión se preferirán aquellos que sean de fácil operación y mantenimiento y que reduzcan al mínimo la utilización de equipos mecánicos complicados o que no puedan ser reparados localmente. Entre estos métodos están los sistemas de lagunas de estabilización y las zanjas de oxidación de operación intermitente y continua. El sistema de lodos activados convencional y las plantas compactas de este tipo podrán ser utilizados sólo en el caso en que se demuestre que las otras alternativas son inconvenientes técnica y económicamente.
- 5.5.1.4. Entre los métodos de tratamiento biológico con biomasa adherida se preferirán aquellos que sean de fácil operación y que carezcan de equipos complicados o de difícil reparación. Entre ellos están los filtros percoladores y los módulos rotatorios de contacto.

#### **5.5.2. LAGUNAS DE ESTABILIZACIÓN**

##### **5.5.2.1. ASPECTOS GENERALES**

- a) Las lagunas de estabilización son estanques diseñados para el tratamiento de aguas residuales mediante procesos biológicos naturales de interacción de la biomasa (algas, bacterias, protozoarios, etc.) y la materia orgánica contenida en el agua residual.
- b) El tratamiento por lagunas de estabilización se aplica cuando la biomasa de las algas y los nutrientes que se descargan con el efluente pueden ser asimilados por el cuerpo receptor. El uso de este tipo de tratamiento se recomienda especialmente cuando se requiere un alto grado de remoción de organismos patógenos.

Para los casos en los que el efluente sea descargado a un lago o embalse, deberá evaluarse la posibilidad de eutroficación del cuerpo receptor antes de su consideración como alternativa de descarga o en todo caso se debe determinar las necesidades de postratamiento.

- c) Para el tratamiento de aguas residuales domésticas e industriales se considerarán únicamente los sistemas de lagunas que tengan unidades anaerobias, aeradas, facultativas y de maduración, en las combinaciones y número de unidades que se detallan en la presente norma.
- d) No se considerarán como alternativa de tratamiento las lagunas de alta producción de biomasa (conocidas como lagunas aerobias o fotosintéticas), debido a que su finalidad es maximizar la producción de algas y no el tratamiento del desecho líquido.

#### 5.5.2.2. **LAGUNAS ANAEROBIAS**

- a) Las lagunas anaerobias se emplean generalmente como primera unidad de un sistema cuando la disponibilidad de terreno es limitada o para el tratamiento de aguas residuales domésticas con altas concentraciones y desechos industriales, en cuyo caso pueden darse varias unidades anaerobias en serie. No es recomendable el uso lagunas anaerobias para temperaturas menores de 15°C y presencia de alto contenido de sulfatos en las aguas residuales (mayor a 250 mg/l).
- b) Debido a las altas cargas de diseño y a la reducida eficiencia, es necesario el tratamiento adicional para alcanzar el grado de tratamiento requerido. En el caso de emplear lagunas facultativas secundarias su carga orgánica superficial no debe estar por encima de los valores límite para lagunas facultativas. Por lo general el área de las unidades en serie del sistema no debe ser uniforme.
- c) En el dimensionamiento de lagunas anaerobias se puede usar las siguientes recomendaciones para temperaturas de 20°C:
  - carga orgánica volumétrica de 100 a 300 g DBO/(m<sup>3</sup>.d);
  - período de retención nominal de 1 a 5 días;
  - profundidad entre 2.5 y 5 m;
  - 50% de eficiencia de remoción de DBO;
  - carga superficial mayor de 1000 kg DBO/ha.d.
- d) Se deberá diseñar un número mínimo de dos unidades en paralelo para permitir la operación en una de las unidades mientras se remueve el lodo de la otra.
- e) La acumulación de lodo se calculará con un aporte no menor de 40 l/hab/año. Se deberá indicar, en la memoria descriptiva y manual de operación y mantenimiento, el período de limpieza asumido en el diseño. En ningún caso se deberá permitir que el volumen de lodos acumulado supere 50% del tirante de la laguna.
- f) Para efectos del cálculo de la reducción bacteriana se asumirá una reducción nula en lagunas anaerobias.
- g) Deberá verificarse los valores de carga orgánica volumétrica y carga superficial para las condiciones de inicio de operación y de limpieza de lodos de las lagunas. Dichos valores deben estar comprendidos entre los recomendados en el punto 3 de este artículo.

#### 5.5.2.3. **LAGUNAS AERADAS**

- a) Las lagunas aeradas se emplean generalmente como primera unidad de un sistema de tratamiento en donde la disponibilidad del terreno es limitada o para el tratamiento de desechos domésticos con altas concentraciones o desechos industriales cuyas aguas residuales sean predominantemente orgánicas. El uso de las lagunas aeradas en serie no es recomendable.
- b) Se distinguen los siguientes tipos de lagunas aeradas:
  - Lagunas aeradas de mezcla completa: las mismas que mantienen la biomasa en suspensión, con una alta densidad de energía instalada (>15 W/m<sup>3</sup>). Son consideradas como un proceso incipiente de lodos activados sin separación y recirculación de lodos y la presencia de algas no es aparente. En este tipo de lagunas la profundidad varía entre 3 y 5 m y el período de retención entre 2 y 7 días. Para estas unidades es recomendable el uso de aeradores de baja velocidad de rotación. Este es el único caso de laguna aerada para el cual existe una metodología de dimensionamiento.
  - Lagunas aeradas facultativas: las cuales mantienen la biomasa en suspensión parcial, con una densidad de energía instalada menor que las anteriores (1 a 4 W/m<sup>3</sup>, recomendable 2 W/m<sup>3</sup>). Este tipo de laguna presenta acumulación de lodos, observándose frecuentemente la aparición de burbujas de gas de gran tamaño en la superficie por efecto de la digestión de lodos en el fondo. En este tipo de lagunas los períodos de retención varían entre 7 y 20 días (variación promedio entre 10 y 15 días) y las profundidades son por lo menos 1.50 m. En

climas cálidos y con buena insolación se observa un apreciable crecimiento de algas en la superficie de la laguna.

- Lagunas facultativas con agitación mecánica: se aplican exclusivamente a unidades sobrecargadas del tipo facultativo en climas cálidos. Tienen una baja densidad de energía instalada (del orden de  $0,1 \text{ W/m}^3$ ), la misma que sirve para vencer los efectos adversos de la estratificación termal, en ausencia del viento. Las condiciones de diseño de estas unidades son las mismas que para lagunas facultativas. El uso de los aeradores puede ser intermitente.
- c) Los dos primeros tipos de lagunas aeradas antes mencionados, pueden ser seguidas de lagunas facultativas diseñadas con la finalidad de tratar el efluente de la laguna primaria, asimilando una gran cantidad de sólidos en suspensión.
- d) Para el diseño de lagunas aeradas de mezcla completa se observarán las siguientes recomendaciones:
  - Los criterios de diseño para el proceso (coeficiente cinético de degradación, constante de auto oxidación y requisitos de oxígeno para síntesis) deben idealmente ser determinados a través de experimentación.
  - Alternativamente se dimensionará la laguna aerada para la eficiencia de remoción de DBO soluble establecida en condiciones del mes más frío y con una constante de degradación alrededor de  $0.025 (1/(\text{mg/l} \cdot \text{Xv} \cdot \text{d}))$  a  $20^\circ\text{C}$ , en donde  $X_v$  es la concentración de sólidos volátiles activos en la laguna.
  - Los requisitos de oxígeno del proceso (para síntesis y respiración endógena) se determinará para condiciones del mes más caliente. Estos serán corregidos a condiciones estándar, por temperatura y elevación, según lo indicado en el numeral 5.5.3.1 ítem 6.
  - Se seleccionará el tipo de aerador más conveniente, prefiriéndose los aereadores mecánicos superficiales, de acuerdo con sus características, velocidad de rotación, rendimiento y costo. La capacidad de energía requerida e instalada se determinará seleccionando un número par de aeradores de igual tamaño y eficiencias especificadas.
  - Para la remoción de coliformes se usará el mismo coeficiente de mortalidad neto que el especificado para las lagunas facultativas. La calidad del efluente se determinará para las condiciones del mes más frío. Para el efecto podrá determinarse el factor de dispersión por medio de la siguiente relación:

$$d = \frac{2881 \times PR}{L^2}$$

En donde:

PR es el período de retención nominal expresado en horas y L es la longitud entre la entrada y la salida en metros.

En caso de utilizarse otra correlación deberá ser justificada ante la autoridad competente.

#### 5.5.2.4. LAGUNAS FACULTATIVAS

- a) Su ubicación como unidad de tratamiento en un sistema de lagunas puede ser:
  - Como laguna única (caso de climas fríos en los cuales la carga de diseño es tan baja que permite una adecuada remoción de bacterias) o seguida de una laguna secundaria o terciaria (normalmente referida como laguna de maduración), y
  - Como una unidad secundaria después de lagunas anaerobias o aeradas para procesar sus efluentes a un grado mayor.
- b) Los criterios de diseño referidos a temperaturas y mortalidad de bacterias se deben determinar en forma experimental. Alternativamente y cuando no sea posible la experimentación, se podrán usar los siguientes criterios:
  - La temperatura de diseño será el promedio del mes más frío (temperatura del agua), determinada a través de correlaciones de las temperaturas del aire y agua existentes.
  - En caso de no existir esos datos, se determinará la temperatura del agua sumando a la temperatura del aire un valor que será justificado debidamente ante el organismo competente, el mismo que depende de las condiciones meteorológicas del lugar.
  - En donde no exista ningún dato se usará la temperatura promedio del aire del mes más frío.
  - El coeficiente de mortalidad bacteriana (neto) será adoptado entre el intervalo de  $0,6$  a  $1,0 (1/\text{d})$  para  $20^\circ\text{C}$ .
- c) La carga de diseño para lagunas facultativas se determina con la siguiente expresión:

$$C_d = 250 \times 1,05^{T-20}$$



En donde:

Cd es la carga superficial de diseño en kg DBO / (ha.d) T es la temperatura del agua promedio del mes más frío en °C.

- d) Alternativamente puede utilizarse otras correlaciones que deberán ser justificadas ante la autoridad competente.
- e) El proyectista deberá adoptar una carga de diseño menor a la determinada anteriormente, si existen factores como:
  - la existencia de variaciones bruscas de temperatura,
  - la forma de la laguna (las lagunas de forma alargada son sensibles a variaciones y deben tener menores cargas),
  - la existencia de desechos industriales,
  - el tipo de sistema de alcantarillado, etc.
- f) Para evitar el crecimiento de plantas acuáticas con raíces en el fondo, la profundidad de las lagunas debe ser mayor de 1.5 m. Para el diseño de una laguna facultativa primaria, el proyectista deberá proveer una altura adicional para la acumulación de lodos entre períodos de limpieza de 5 a 10 años.
- g) Para lagunas facultativas primarias se debe determinar el volumen de lodo acumulado teniendo en cuenta un 80% de remoción de sólidos en suspensión en el efluente, con una reducción de 50% de sólidos volátiles por digestión anaerobia, una densidad del lodo de 1.05 kg/l y un contenido de sólidos de 15% a 20% al peso. Con estos datos se debe determinar la frecuencia de remoción del lodo en la instalación.
- h) Para el diseño de lagunas facultativas que reciben el efluente de lagunas aeradas se deben tener en cuenta las siguientes recomendaciones:
  - el balance de oxígeno de la laguna debe ser positivo, teniendo en cuenta los siguientes componentes:
    - la producción de oxígeno por fotosíntesis,
    - la reaeración superficial,
    - la asimilación de los sólidos volátiles del afluente,
    - la asimilación de la DBO soluble,
    - el consumo por solubilización de sólidos en la digestión, y el consumo neto de oxígeno de los sólidos anaerobios.
  - Se debe determinar el volumen de lodo acumulado a partir de la concentración de sólidos en suspensión en el efluente de la laguna aerada, con una reducción de 50% de sólidos volátiles por digestión anaerobia, una densidad del lodo de 1.03 kg/l y un contenido de sólidos 10% al peso. Con estos datos se debe determinar la frecuencia de remoción del lodo en la instalación.
- i) En el cálculo de remoción de la materia orgánica (DBO) se podrá emplear cualquier metodología debidamente sustentada, con indicación de la forma en que se determina la concentración de DBO (total o soluble).

En el uso de correlaciones de carga de DBO aplicada a DBO removida, se debe tener en cuenta que la carga de DBO removida es la diferencia entre la DBO total del afluente y la DBO soluble del efluente. Para lagunas en serie se debe tomar en consideración que en la laguna primaria se produce la mayor remoción de materia orgánica. La concentración de DBO en las lagunas siguientes no es predecible, debido a la influencia de las poblaciones de algas de cada unidad.

#### 5.5.2.5. **DISEÑO DE LAGUNAS PARA REMOCIÓN DE ORGANISMOS PATÓGENOS**

- a) Las disposiciones que se detallan se aplican para cualquier tipo de lagunas (en forma individual o para lagunas en serie), dado que la mortalidad bacteriana y remoción de parásitos ocurre en todas las unidades y no solamente en las lagunas de maduración.
- b) Con relación a los parásitos de las aguas residuales, los nematodos intestinales se consideran como indicadores, de modo que su remoción implica la remoción de otros tipos de parásitos. Para una adecuada remoción de nematodos intestinales en un sistema de laguna se requiere un período de retención nominal de 10 días como mínimo en una de las unidades.
- c) La reducción de bacterias en cualquier tipo de lagunas debe, en lo posible, ser determinada en términos de coliformes fecales, como indicadores. Para tal efecto, el proyectista debe usar el modelo de flujo disperso con los coeficientes de mortalidad netos para los diferentes tipos de unidades. El uso del modelo de mezcla completa con coeficientes globales de mortalidad no es aceptable para el diseño de las lagunas en serie.
- d) El factor de dispersión en el modelo de flujo disperso puede determinarse según la forma de la laguna y el valor de la temperatura. El proyectista deberá justificar la

correlación empleada. Los siguientes valores son referenciales para la relación largo/ancho:

Relación largo – ancho	Factor de dispersión
1	1
2	0.50
4	0.25
8	0.12

- e) El coeficiente de mortalidad neto puede ser corregido con la siguiente relación de dependencia de la temperatura.

$$K_T = K_{20} \times 1,05^{(T - 20)}$$

En donde:

KT es el coeficiente de mortalidad neto a la temperatura del agua T promedio del mes más frío, en °C

K20 es el coeficiente de mortalidad neto a 20 °C.

#### 5.5.2.6. Normas generales para el diseño de sistemas de lagunas

- a) El período de diseño de la planta de tratamiento debe estar comprendido entre 20 y 30 años, con etapas de implementación de alrededor de 10 años.
- b) En la concepción del proyecto se deben seguir las siguientes consideraciones:
  - El diseño debe concebirse por lo menos con dos unidades en paralelo para permitir la operación de una de las unidades durante la limpieza.
  - La conformación de unidades, geometría, forma y número de celdas debe escogerse en función de la topografía del sitio, y en particular de un óptimo movimiento de tierras, es decir de un adecuado balance entre el corte y relleno para los diques.
  - La forma de las lagunas depende del tipo de cada una de las unidades. Para las lagunas anaerobias y aeradas se recomiendan formas cuadradas o ligeramente rectangulares. Para las lagunas facultativas se recomienda formas alargadas; se sugiere que la relación largo-ancho mínima sea de 2.
  - En general, el tipo de entrada debe ser lo más simple posible y no muy alejada del borde de los taludes, debiendo proyectarse con descarga sobre la superficie.
  - En la salida se debe instalar un dispositivo de medición de caudal (vertedero o medidor de régimen crítico), con la finalidad de poder evaluar el funcionamiento de la unidad.
  - Antes de la salida de las lagunas primarias se recomienda la instalación de una pantalla para la retención de natas.
  - La interconexión entre las lagunas puede efectuarse mediante usando simples tuberías después del vertedero o canales con un medidor de régimen crítico. Esta última alternativa es la de menor pérdida de carga y de utilidad en terrenos planos.
  - Las esquinas de los diques deben redondearse para minimizar la acumulación de natas.
  - El ancho de la berma sobre los diques debe ser por lo menos de 2.5 m para permitir la circulación de vehículos. En las lagunas primarias el ancho debe ser tal que permita la circulación de equipo pesado, tanto en la etapa de construcción como durante la remoción de lodos.
  - No se recomienda el diseño de tuberías, válvulas, compuertas metálicas de vaciado de las lagunas debido a que se deterioran por la falta de uso. Para el vaciado de las lagunas se recomienda la instalación temporal de sifones u otro sistema alternativo de bajo costo.
- c) El borde libre recomendado para las lagunas de estabilización es de 0.5 m. Para el caso en los cuales se puede producir oleaje por la acción del viento se deberá calcular una mayor altura y diseñar la protección correspondiente para evitar el proceso de erosión de los diques.
- d) Se debe comprobar en el diseño el funcionamiento de las lagunas para las siguientes condiciones especiales:
  - Durante las condiciones de puesta en operación inicial, el balance hídrico de la laguna (afluente – evaporación - infiltración > efluente) debe ser positivo durante los primeros meses de funcionamiento.
  - Durante los períodos de limpieza, la carga superficial aplicada sobre las lagunas en operación no debe exceder la carga máxima correspondiente a las temperaturas del período de limpieza.
- e) Para el diseño de los diques se debe tener en cuenta las siguientes disposiciones:

- Se debe efectuar el número de sondajes necesarios para determinar el tipo de suelo y de los estratos a cortarse en el movimiento de tierras. En esta etapa se efectuarán las pruebas de mecánica de suelos que se requieran (se debe incluir la permeabilidad en el sitio) para un adecuado diseño de los diques y formas de impermeabilización. Para determinar el número de calicatas se tendrá en consideración la topografía y geología del terreno, observándose como mínimo las siguientes criterios:
  - El número mínimo de calicatas es de 4 por hectárea.
  - Para los sistemas de varias celdas el número mínimo de calicatas estará determinado por el número de cortes de los ejes de los diques más una perforación en el centro de cada unidad. Para terrenos de topografía accidentada en los que se requieren cortes pronunciados se incrementarán los sondajes cuando sean necesarios.
  - Los diques deben diseñarse comprobando que no se produzca volcamiento y que exista estabilidad en las condiciones más desfavorables de operación, incluido un vaciado rápido y sismo.
  - Se deben calcular las subpresiones en los lados exteriores de los taludes para comprobar si la pendiente exterior de los diques es adecuada y determinar la necesidad de controles como: impermeabilización, recubrimientos o filtros de drenaje.
  - En general los taludes interiores de los diques deben tener una inclinación entre 1:1.5 y 1:2. Los taludes exteriores son menos inclinados, entre 1:2 y 1:3 (vertical: horizontal).
  - De los datos de los sondajes se debe especificar el tipo de material a usarse en la compactación de los diques y capa de impermeabilización, determinándose además las canteras de los diferentes materiales que se requieren.
  - La diferencia de cotas del fondo de las lagunas y el nivel freático deberá determinarse considerando las restricciones constructivas y de contaminación de las aguas subterráneas de acuerdo a la vulnerabilidad del acuífero.
  - Se deberá diseñar, si fuera necesario, el sistema de impermeabilización del fondo y taludes, debiendo justificar la solución adoptada.
- f) Se deben considerar las siguientes instalaciones adicionales:
  - Casa del operador y almacén de materiales y herramientas.
  - Laboratorio de análisis de aguas residuales para el control de los procesos de tratamiento, para ciudades con más de 75000 habitantes y otras de menor tamaño que el organismo competente considere necesario.
  - Para las lagunas aeradas se debe considerar adicionalmente la construcción de una caseta de operación, con área de oficina, taller y espacio para los controles mecánico - eléctricos, en la cual debe instalarse un tablero de operación de los motores y demás controles que sean necesarios.
  - Una estación meteorológica básica que permita la medición de la temperatura ambiental, dirección y velocidad de viento, precipitación y evaporación.
  - Para las lagunas aeradas se debe considerar la iluminación y asegurar el abastecimiento de energía en forma continua. Para el efecto se debe estudiar la conveniencia de instalar un grupo electrógeno.
  - El sistema de lagunas debe protegerse contra daños por efecto de la escorrentía, diseñándose cunetas de intercepción de aguas de lluvia en caso de que la topografía del terreno así lo requiera.
  - La planta debe contar con cerco perimétrico de protección y letreros adecuados.

### **5.5.3. TRATAMIENTO CON LODOS ACTIVADOS**

#### **5.5.3.1. Aspectos generales**

- a) A continuación se norman aspectos comunes tanto del proceso convencional con lodos activados como de todas sus variaciones.
- b) Para efectos de las presentes normas se consideran como opciones aquellas que tengan una eficiencia de remoción de 75 a 95% de la DBO. Entre las posibles variaciones se podrá seleccionar la aeración prolongada por zanjas de oxidación, en razón a su bajo costo. La selección del tipo de proceso se justificará mediante un estudio técnico económico, el que considerará por lo menos los siguientes aspectos:
  - calidad del efluente;
  - requerimientos y costos de tratamientos preliminares y primarios;
  - requerimientos y costos de tanques de aeración y sedimentadores secundarios;
  - requerimientos y costos del terreno para las instalaciones (incluye unidades de tratamiento de agua residual y lodo, áreas libres, etc.);

- costo del tratamiento de lodos, incluida la cantidad de lodo generado en cada uno de los procesos;
  - costo y vida útil de los equipos de la planta;
  - costos operacionales de cada alternativa (incluido el monitoreo de control de los procesos y de la calidad de los efluentes);
  - dificultad de la operación y requerimiento de personal calificado.
- c) Para el diseño de cualquier variante del proceso de lodos activados, se tendrán en consideración las siguientes disposiciones generales:
- Los criterios fundamentales del proceso como: edad del lodo, requisitos de oxígeno, producción de lodo, eficiencia y densidad de la biomasa deben ser determinados en forma experimental de acuerdo a lo indicado en el artículo 4.4.4.
  - En donde no sea requisito desarrollar estos estudios, se podrán usar criterios de diseño.
  - Para determinar la eficiencia se considera al proceso de lodos activados conjuntamente con el sedimentador secundario o efluente líquido separado de la biomasa.
  - El diseño del tanque de aeración se efectúa para las condiciones de caudal medio. El proceso deberá estar en capacidad de entregar la calidad establecida para el efluente en las condiciones del mes más frío.
- d) Para el tanque de aeración se comprobará los valores de los siguientes parámetros:
- período de retención en horas;
  - edad de lodos en días;
  - carga volumétrica en kg DBO/m<sup>3</sup>;
  - remoción de DBO en %;
  - concentración de sólidos en suspensión volátiles en el tanque de aeración (SSVTA), en kg SSVTA/m<sup>3</sup> (este parámetro también se conoce como sólidos en suspensión volátiles del licor mezclado - SSVLM);
  - carga de la masa en kg DBO/Kg SSVTA. día;
  - tasa de recirculación o tasa de retorno en %.
- e) En caso de no requerirse los ensayos de tratabilidad, podrán utilizarse los siguientes valores referenciales:

TIPO DE PROCESO	Periodo de Retención (h)	Edad del lodo (d)	Carga Volumétrica kg (DBO/m <sup>3</sup> .día)
Convencional	4 - 8	4 - 15	0,3 - 0,6
Aeración escalonada	3 - 6	5 - 15	0,6 - 0,9
Alta carga	2 - 4	2 - 4	1,1 - 3,0
Aeración prolongada	16 - 48	20 - 60	0,2 - 0,3
Mezcla completa	3 - 5	5 - 15	0,8 - 2,0
Zanja de oxidación	20 - 36	30 - 40	0,2 - 0,3

Adicionalmente se deberá tener en consideración los siguientes parámetros:

TIPO DE PROCESO	Remoción de DBO	Concentración de SSTA (kg/m <sup>3</sup> )	Carga de la masa kg DBO/ (kg SSVTA.día)	Tasa de recirculación (%)
Convencional	85 - 90	1,5 - 3,0	0,20 - 0,40	25 - 50
Aeración escalonada	85 - 95	2,0 - 3,5	0,20 - 0,40	25 - 75
Alta carga	75 - 90	4,0 - 10	0,40 - 1,50	30 - 500
Aeración prolongada	75 - 95	3,0 - 6,0	0,05 - 0,50	75 - 300
Mezcla completa	85 - 95	3,0 - 6,0	0,20 - 0,60	25 - 100
Zanja de oxidación	75 - 95	3,0 - 6,0	0,05 - 0,15	75 - 300

NOTA: La selección de otro proceso deberá justificarse convenientemente.

- f) Para la determinación de la capacidad de oxigenación del proceso se deberán tener en cuenta las siguientes disposiciones:
- Los requisitos de oxígeno del proceso deben calcularse para las condiciones de operación de temperatura promedio mensual más alta y deben ser suficientes para abastecer oxígeno para la síntesis de la materia orgánica (remoción de DBO), para la respiración endógena y para la nitrificación

- Estos requisitos están dados en condiciones de campo y deben ser corregidos a condiciones estándar de cero por ciento de saturación, temperatura estándar de 20°C y una atmósfera de presión, con el uso de las siguientes relaciones:

$$N_{20} = N_c / F$$

$$F = \alpha \times Q^{T-20} (C_{sc} \times \beta - C_i) / 9.02$$

$$C_{sc} = C_s (P - p) / (760 - p)$$

$$p = \exp (1,52673 + 0,07174 T - 0,000246 T^2)$$

$$P = 760 \exp (- E / 8005)$$

$$C_s = 14,652 - 0,41022T + 0,007991T^2 - 0,000077774 T^3$$

En donde:

$N_{20}$  = requisitos de oxígeno en condiciones estándares kg O<sub>2</sub>/d

$N_c$  = requisitos de oxígeno en condiciones de campo, kg O<sub>2</sub>/ d

F = factor de corrección

$\alpha$  = factor de corrección que relaciona los coeficientes de transferencia de oxígeno del desecho y el agua. Su valor será debidamente justificado según el tipo de aeración. Generalmente este valor se encuentra en el rango de 0.8 a 0.9.

Q = factor de dependencia de temperatura cuyo valor se toma como 1.02 para aire comprimido y 1.024 por aeración mecánica.

$C_{sc}$  = concentración de saturación de oxígeno en condiciones de campo (presión P y temperatura T).

$\beta$  = factor de corrección que relaciona las concentraciones de saturación del desecho y el agua (en condiciones de campo). Su valor será debidamente justificado según el tipo de sistema de aeración. Normalmente se asume un valor de 0.95 para la aeración mecánica.

$C_i$  = nivel de oxígeno en el tanque de aeración. Normalmente se asume entre 1 y 2 mg/l. Bajo ninguna circunstancia de operación se permitirá un nivel de oxígeno menor de 0.5 mg/l.

$C_s$  = concentración de saturación de oxígeno en condiciones al nivel del mar y temperatura T.

P = Presión atmosférica de campo (a la elevación del lugar), mm Hg.

p = presión de vapor del agua a la temperatura T, mm Hg.

E = Elevación del sitio en metros sobre el nivel del mar.

- El uso de otras relaciones debe justificarse debidamente ante el organismo competente.
- La corrección a condiciones estándares para los sistemas de aeración con aire comprimido será similar a lo anterior, pero además debe tener en cuenta las características del difusor, el flujo de aire y las dimensiones del tanque.
- g) La selección del tipo de aereador deberá justificarse debidamente técnica y económicamente.
- h) Para los sistemas de aeración mecánica se observarán las siguientes disposiciones:
  - La capacidad instalada de energía para la aeración se determinará relacionando los requerimientos de oxígeno del proceso (kg O<sub>2</sub>/d) y el rendimiento del aereador seleccionado (kg O<sub>2</sub>/Kwh) ambos en condiciones estándar, con la respectiva corrección por eficiencia en el motor y reductor. El número de equipos de aeración será como mínimo dos y preferentemente de igual capacidad teniendo en cuenta las capacidades de fabricación estandarizadas.
  - El rendimiento de los aereadores debe determinarse en un tanque con agua limpia y una densidad de energía entre 30 y 50 W/m<sup>3</sup>. Los rendimientos deberán expresarse en kg O<sub>2</sub>/Kwh y en las siguientes condiciones:
    - una atmósfera de presión;
    - cero por ciento de saturación;
    - temperatura de 20 °C.
  - El conjunto motor-reductor debe ser seleccionado para un régimen de funcionamiento de 24 horas. Se recomienda un factor de servicio de 1.0 para el motor.
  - La capacidad instalada del equipo será la anteriormente determinada, pero sin las eficiencias del motor y reductor de velocidad.



- El rotor de aeración debe ser de acero inoxidable u otro material resistente a la corrosión y aprobado por la autoridad competente.
  - La densidad de energía ( $W/m^3$ ) se determinará relacionando la capacidad del equipo con el volumen de cada tanque de aeración. La densidad de energía debe permitir una velocidad de circulación del licor mezclado, de modo que no se produzca la sedimentación de sólidos.
  - La ubicación de los aeradores debe ser tal que exista una interacción de sus áreas de influencia.
- i) Para sistemas con difusión de aire comprimido se procederá en forma similar, pero teniendo en cuenta los siguientes factores:
- el tipo de difusor (burbuja fina o gruesa);
  - las constantes características de cada difusor;
  - el rendimiento de cada unidad de aeración;
  - el flujo de aire en condiciones estándares;
  - la localización del difusor respecto a la profundidad del líquido, y el ancho del tanque
  - altura sobre el nivel del mar.

La potencia requerida se determinará considerando la carga sobre el difusor más la pérdida de carga por el flujo del aire a través de las tuberías y accesorios. La capacidad de diseño será 1.2 veces la capacidad nominal.

**5.5.3.2. Sedimentador Secundario**

- a) Los criterios de diseño para los sedimentadores secundarios deben determinarse experimentalmente.
- b) En ausencia de pruebas de sedimentación, se debe tener en cuenta las siguientes recomendaciones:
- el diseño se debe efectuar para caudales máximos horarios;
  - para todas las variaciones del proceso de lodos activados (excluyendo aeración prolongada) se recomienda los siguientes parámetros:

TIPO DE TRATAMIENTO	CARGA DE SUPERFICIE $m^3/m^2.d$		CARGA $kg/m^2.h$		PROFUNDIDAD (m)
	Media	Máx.	Media	Máx.	
Sedimentación a continuación de lodos activados (excluida la aeración prolongada)	16-32	40-48	3,0-6,0	9,0	3,5-5
Sedimentación a continuación de aeración prolongada	8-16	24-32	1,0-5,0	7,0	3,5-5

Las cargas hidráulicas anteriormente indicadas están basadas en el caudal del agua residual sin considerar la recirculación, puesto que la misma es retirada del fondo al mismo tiempo y no tiene influencia en la velocidad ascensional del sedimentador.

- c) Para decantadores secundarios circulares se deben tener en cuenta las siguientes recomendaciones:
- Los decantadores con capacidades de hasta  $300 m^3$  pueden ser diseñados sin mecanismo de barrido de lodos, debiendo ser de tipo cónico o piramidal, con una inclinación mínima de las paredes de la tolva de 60 grados (tipo Dormund). Para estos casos la remoción de lodos debe ser hecha a través de tuberías con un diámetro mínimo de 200 mm.
  - Los decantadores circulares con mecanismo de barrido de lodos deben diseñarse con una tolva central para acumulación de lodos de por lo menos 0.6 m de diámetro y profundidad máxima de 4 m. Las paredes de la tolva deben tener una inclinación de por lo menos 60 grados.
  - El fondo de los decantadores circulares debe tener una inclinación de alrededor de 1:12 (vertical: horizontal).
  - El diámetro de la zona de entrada en el centro del tanque debe ser aproximadamente 15 a 20% del diámetro del decantador. Las paredes del pozo de ingreso no deben profundizarse más de 1 m por debajo de la superficie para evitar el arrastre de los lodos.
  - La velocidad periférica del barrido de lodos debe estar comprendida entre 1.5 a 2.5 m/min y no mayor de 3 revoluciones por hora.

- d) Los decantadores secundarios rectangulares serán la segunda opción después de los circulares. Para estos casos se debe tener en cuenta las siguientes recomendaciones:
- La relación largo/ancho debe ser 4/1 como mínimo.
  - La relación ancho/profundidad debe estar comprendida entre 1 y 2.
  - Para las instalaciones pequeñas (hasta 300 m<sup>3</sup>) se podrá diseñar sedimentadores rectangulares sin mecanismos de barrido de lodos, en cuyo caso se diseñarán pirámides invertidas con ángulos mínimos de 60°; respecto a la horizontal.
- e) Para zanjas de oxidación se admite el diseño de la zanja con sedimentador secundario incorporado, para lo cual el proyectista deberá justificar debidamente los criterios de diseño.
- f) Para facilitar el retorno de lodos, se deben tener en cuenta las siguientes recomendaciones:
- Para decantadores circulares, el retorno del lodo será continuo y se podrá usar bombas centrífugas o de desplazamiento positivo. La capacidad instalada de la estación de bombeo de lodos de retorno será por lo menos 100% por encima de la capacidad operativa. La capacidad de bombeo será suficientemente flexible (con motores de velocidad variable o número de bombas) de modo que se pueda operar la planta en todas las condiciones a lo largo de la vida de la planta.
  - Para decantadores rectangulares con mecanismo de barrido de movimiento longitudinal, se considerará la remoción de lodos en forma intermitente, entre períodos de viajes del mecanismo.
  - El lodo de retorno debe ser bombeado a una cámara de repartición con compuertas manuales y vertederos para separar el lodo de exceso.
  - Alternativamente se puede controlar el proceso descargando el lodo de exceso directamente del tanque de aeración, usando la edad de lodo como parámetro de control. Por ejemplo si la edad del lodo es de 20 días, se deberá desechar 1/20 del volumen del tanque de aeración cada día. Esta es la única forma de operación en el caso de zanjas de oxidación con sedimentador incorporado. En este caso el licor mezclado debe ser retirado en forma intermitente (de 6 a 8 retiros) a un tanque de concentración (en el caso de zanja de oxidación) o a un espesador, en el caso de otros sistemas de baja edad del lodo.

#### 5.5.3.3. Zanjas de oxidación

- a) Las zanjas de oxidación son adecuadas para pequeñas y grandes comunidades y constituyen una forma especial de aeración prolongada con bajos costos de instalación por cuanto no es necesario el uso de decantación primaria y el lodo estabilizado en el proceso puede ser desaguado directamente en lechos de secado. Este tipo de tratamiento es además de simple operación y capaz de absorber variaciones bruscas de carga.
- b) Los criterios de diseño para las zanjas de oxidación son los mismos que se ha enunciado en el capítulo anterior (lodos activados) en lo que se refiere a parámetros de diseño del reactor y sedimentador secundario y requisitos de oxígeno. En el presente capítulo se dan recomendaciones adicionales propias de este proceso.
- c) Para las poblaciones de hasta 10,000 habitantes se pueden diseñar zanjas de tipo convencional, con rotores horizontales. Para este caso se debe tener en cuenta las siguientes recomendaciones:
- La forma de la zanja convencional es ovalada, con un simple tabique de nivel soportante en la mitad. Para una adecuada distribución de las líneas de flujo, se recomienda la instalación de por lo menos dos tabiques semicirculares localizados en los extremos, a 1/3 del ancho del canal.
  - La entrada puede ser un simple tubo con descarga libre, localizado preferiblemente antes del rotor. Si se tiene más de dos zanjas se deberá considerar una caja de repartición de caudales.
  - El rotor horizontal a seleccionarse debe ser de tal característica que permita la circulación del líquido con una velocidad de por lo menos 25 cm/s. En este caso la profundidad de la zanja no deberá ser mayor de 1.50 m para una adecuada transferencia de momento. No es necesario la profundización del canal debajo de la zona de aeración
  - Los rotores son cuerpos cilíndricos de varios tipos, apoyados en cajas de rodamiento en sus extremos, por lo cual su longitud depende de la estructura y estabilidad de cada modelo. Para rotores de longitud mayor de 3.0 m se recomienda el uso de apoyos intermedios. Los apoyos en los extremos deben tener obligatoriamente cajas de rodetes autoalineantes, capaces de absorber las deflexiones del rotor sin causar problemas mecánicos.

- La determinación de las características del rotor como diámetro, longitud, velocidad de rotación y profundidad de inmersión, debe efectuarse de modo que se puedan suministrar los requisitos de oxígeno al proceso en todas las condiciones operativas posibles. Para el efecto se debe disponer de las curvas características del rendimiento del modelo considerado en condiciones estándar. Los rendimientos estándares de rotores horizontales son del orden de 1.8 a 2.8 kg O<sub>2</sub>/Kwh.
  - El procedimiento normal es diseñar primero el vertedero de salida de la zanja, el mismo que puede ser de altura fija o regulable y determinar el intervalo de inmersiones del rotor para las diferentes condiciones de operación.
  - Para instalaciones de hasta 20 l/s se puede considerar el uso de zanjas de operación intermitente, sin sedimentadores secundarios. En este caso se debe proveer almacenamiento del desecho por un período de hasta 2 horas, ya sea en el interceptor o en una zanja accesoria.
  - El conjunto motor-reductor debe ser escogido de tal manera que la velocidad de rotación sea entre 60 y 110 RPM y que la velocidad periférica del rotor sea alrededor de 2.5 m/s.
- d) Para poblaciones mayores de 10,000 habitantes se deberá considerar obligatoriamente la zanja de oxidación profunda (reactor de flujo orbital) con aeradores de eje vertical y de baja velocidad de rotación. Estos aeradores tienen la característica de transferir a la masa líquida en forma eficiente de modo que imparten una velocidad adecuada y un flujo de tipo helicoidal. Para este caso se deben tener en cuenta las siguientes recomendaciones:
- La profundidad de la zanja será de 5 m y el ancho de 10 m como máximo. La densidad de energía deberá ser superior a 10 W/m<sup>3</sup>.
  - Los reactores pueden tener formas variadas, siempre que se localicen los aeradores en los extremos y en forma tangencial a los tabiques de separación. Se dan como guía los siguientes anchos y profundidades de los canales:

Habitantes Equivalentes	Ancho (m)	Profundidad (m)
10000	5.00	1.50
25000	6.25	2.00
50000	8.00	3.50
75000	8.00	4.00
100000	9.00	4.50
200000	10.00	5.00

Con relación a la forma de los canales se dan las siguientes recomendaciones:

- la profundidad del canal debe ser entre 0,8 y 1,4 veces el diámetro del rotor seleccionado;
- el ancho de los canales debe ser entre 2 y 3 veces el diámetro del rotor seleccionado;
- la longitud desarrollada del canal no debe sobrepasar 250 m;

Para los aeradores de eje vertical se dan las siguientes recomendaciones:

- La velocidad de rotación para los aeradores pequeños debe ser de 36 a 40 RPM y para los aeradores grandes de 25 a 40 RPM.
- La distancia entre el fin del tabique divisorio y los extremos de las paletas del rotor debe ser alrededor de 1.5% del diámetro total del rotor (incluidas las paletas).
- La profundidad de inmersión del rotor debe ser de 0.15 a 0.20 m.

- La densidad de energía en la zona de mezcla total debe ser de 20 a 60 W/m<sup>3</sup>.

Se pueden considerar zanjas de oxidación de funcionamiento continuo con zonas de denitrificación antes de una zona de aeración. Para el efecto hay que considerar los siguientes aspectos:

- En el diseño de sedimentadores secundarios, para zanjas con denitrificación se debe asegurar un rápido retiro del lodo, para impedir la flotación del mismo.
- El vertedero de salida debe estar localizado al final de la zona de denitrificación.

#### 5.5.4. FILTROS PERCOLADORES

- 5.5.4.1. Los filtros percoladores deberán diseñarse de modo que se reduzca al mínimo la utilización de equipo mecánico. Para ello se preferirá las siguientes opciones: lechos de piedra, distribución del efluente primario (tratado en tanques Imhoff) por medio de boquillas o mecanismos de brazo giratorios autopropulsados, sedimentadores secundarios sin mecanismos de barrido (con tolvas de lodos) y retorno del lodo secundario al tratamiento primario.
- 5.5.4.2. El tratamiento previo a los filtros percoladores será: cribas, desarenadores y sedimentación primaria.

- 5.5.4.3. Los filtros podrán ser de alta o baja carga, para lo cual se tendrán en consideración los siguientes parámetros de diseño:

PARAMETRO	TIPO DE CARGA	
	BAJA	ALTA
Carga hidráulica, m <sup>3</sup> /m <sup>2</sup> /d	1,00 - 4,00	8,00 - 40,00
Carga orgánica, kg DBO/m <sup>3</sup> /d	0,08 - 0,40	0,40 - 4,80
Profundidad (lecho de piedra), m	1,50 - 3,00	1,00 - 2,00
(medio plástico), m	Hasta 12 m.	1,00 - 2,00
Razón de recirculación	0	

- 5.5.4.4. En los filtros de baja carga la dosificación debe efectuarse por medio de sifones, con un intervalo de 5 minutos. Para los filtros de alta carga la dosificación es continua por efecto de la recirculación y en caso de usarse sifones, el intervalo de dosificación será inferior de 15 segundos.
- 5.5.4.5. Se utilizará cualquier sistema de distribución que garantice la repartición uniforme del efluente primario sobre la superficie del medio de contacto.
- 5.5.4.6. Cuando se usen boquillas fijas, se las ubicará en los vértices de triángulos equiláteros que cubran toda la superficie del filtro. El dimensionamiento de las tuberías dependerá de la distribución, la que puede ser intermitente o continua.
- 5.5.4.7. Se permitirá cualquier medio de contacto que promueva el desarrollo de la mayor cantidad de biopelícula y que permita la libre circulación del líquido y del aire, sin producir obstrucciones. Cuando se utilicen piedras pequeñas, el tamaño mínimo será de 25 mm y el máximo de 75 mm. Para piedras grandes, su tamaño oscilará entre 10 y 12 cm.
- 5.5.4.8. Se diseñará un sistema de ventilación de modo que exista una circulación natural del aire, por diferencia de temperatura, a través del sistema de drenaje y a través del lecho de contacto.
- 5.5.4.9. El sistema de drenaje debe cumplir con los siguientes objetivos:
- proveer un soporte físico al medio de contacto;
  - recolectar el líquido, para lo cual el fondo debe tener una pendiente entre 1 y 2%;
  - permitir una recirculación adecuada de aire.
- 5.5.4.10. El sistema de drenaje deberá cumplir con las siguientes recomendaciones:
- Los canales de recolección de agua deberán trabajar con un tirante máximo de 50% con relación a su máxima capacidad de conducción, y para tirantes mínimos deberán asegurar velocidades de arrastre.
  - Deben ubicarse pozos de ventilación en los extremos del canal central de ventilación.
  - En caso de filtros de gran superficie deben diseñarse pozos de ventilación en la periferia de la unidad. La superficie abierta de estos pozos será de 1 m<sup>2</sup> por cada 250 m<sup>2</sup> de superficie de lecho.
  - El falso fondo del sistema de drenaje tendrá un área de orificios no menor a 15% del área total del filtro.
  - En filtros de baja carga sin recirculación, el sistema de drenaje deberá diseñarse de modo que se pueda inundar el lecho para controlar el desarrollo de insectos.
- 5.5.4.11. Se deben diseñar instalaciones de sedimentación secundaria. El propósito de estas unidades es separar la biomasa en exceso producida en el filtro. El diseño podrá ser similar al de los sedimentadores primarios con la condición de que la carga de diseño se base en el flujo de la planta más el flujo de recirculación. La carga superficial no debe exceder de 48 m<sup>3</sup>/m<sup>2</sup>/d basada en el caudal máximo.

#### **5.5.5. SISTEMAS BIOLÓGICOS ROTATIVOS DE CONTACTO**

- 5.5.5.1. Son unidades que tienen un medio de contacto colocado en módulos discos o módulos cilíndricos que rotan alrededor de su eje. Los módulos discos o cilíndricos generalmente están sumergidos hasta 40% de su diámetro, de modo que al rotar permiten que la biopelícula se ponga en contacto alternadamente con el efluente primario y con el aire. Las condiciones de aplicación de este proceso son similares a las de los filtros biológicos en lo que se refiere a eficiencia.
- 5.5.5.2. Necesariamente el tratamiento previo a los sistemas biológicos de contacto será: cribas, desarenadores y sedimentador primario.
- 5.5.5.3. Los módulos rotatorios pueden tener los siguientes medios de contacto:
- discos de madera, material plástico o metal ubicados en forma paralela de modo que provean una alta superficie de contacto para el desarrollo de la biopelícula;
  - mallas cilíndricas rellenas de material liviano
- 5.5.5.4. Para el diseño de estas unidades se observará las siguientes recomendaciones:
- carga hidráulica entre 0.03 y 0.16 m<sup>3</sup>/m<sup>2</sup>/d.

- la velocidad periférica de rotación para aguas residuales municipales debe mantenerse alrededor de 0.3 m/s.
- el volumen mínimo de las unidades deben ser de 4.88 litros por cada m<sup>2</sup> de superficie de medio de contacto.
- para módulos en serie se utilizará un mínimo de cuatro unidades.

5.5.5.5. El efluente de estos sistemas debe tratarse en un sedimentador secundario para separar la biomasa proveniente del reactor biológico. Los criterios de diseño de esta unidad son similares a los del sedimentador secundario de filtros biológicos.

## **5.6. OTROS TIPOS DE TRATAMIENTO**

### **5.6.1. Aplicación sobre el terreno y reuso agrícola**

- 5.6.1.1. La aplicación en el terreno de aguas residuales pretratadas es un tipo de tratamiento que puede o no producir un efluente final. Si existe reuso agrícola se deberá cumplir con los requisitos de la legislación vigente.
- 5.6.1.2. El estudio de factibilidad de estos sistemas debe incluir los aspectos agrícola y de suelos considerando por lo menos lo siguiente:
- evaluación de suelos: problemas de salinidad, infiltración, drenaje, aguas subterráneas, etc.;
  - evaluación de la calidad del agua: posibles problemas de toxicidad, tolerancia de cultivos, etc.;
  - tipos de cultivos, formas de irrigación, necesidades de almacenamiento, obras de infraestructura, costos y rentabilidad.
- 5.6.1.3. Los tres principales procesos de aplicación en el terreno son: riego a tasa lenta, infiltración rápida y flujo superficial.
- 5.6.1.4. Para sistemas de riego de tasa lenta se sugieren los siguientes parámetros de diseño:
- a) Se escogerán suelos que tengan un buen drenaje y una permeabilidad no mayor de 5 cm/d.
  - b) Pendiente del terreno: para cultivos 20% como máximo y para bosques hasta 40%.
  - c) Profundidad de la napa freática: mínimo 1.5 m y preferiblemente más de 3 m.
  - d) Pretratamiento requerido: según los lineamientos del numeral anterior.
  - e) Requisitos de almacenamiento: se debe analizar cuidadosamente efectuando un balance hídrico. Las variables a considerarse son por lo menos:
    - capacidad de infiltración
    - régimen de lluvias
    - tipo de suelo y de cultivo
    - evapotranspiración y evaporación
    - carga hidráulica aplicable
    - períodos de descanso
    - tratamiento adicional que se produce en el almacenamiento.
  - f) La carga de nitrógeno se comprobará de modo que al efectuar el balance hídrico, la concentración calculada de nitratos en las aguas subterráneas sea inferior de 10 mg/l (como nitrógeno).
  - g) La carga orgánica será entre 11 y 28 kg DBO / (ha.d), para impedir el desarrollo exagerado de biomasa. Las cargas bajas se utilizarán con efluentes secundarios y las cargas altas con efluentes primarios.
  - h) Los períodos de descanso usualmente varía entre 1 y 2 semanas.
  - i) Para defensa de la calidad del agua subterránea se preferirán los cultivos con alta utilización de nitrógeno.
- 5.6.1.5. Para los sistemas de infiltración rápida se recomiendan los siguientes parámetros:
- a) Se requieren suelos capaces de infiltrar de 10 a 60 cm/d, como arena, limos arenosos, arenas limosas y grava fina. Se requiere también un adecuado conocimiento de las variaciones del nivel freático.
  - b) El pretratamiento requerido es primario como mínimo.
  - c) La capa freática debe estar entre 3 y 4.5 m de profundidad como mínimo.
  - d) La carga hidráulica puede variar entre 2 y 10 cm por semana, dependiendo de varios factores.
  - e) Se debe determinar el almacenamiento necesario considerando las variables indicadas en el numeral anterior. Se debe mantener períodos de descanso entre 5 y 20 días para mantener condiciones aerobias en el suelo. Los períodos de aplicación se escogerán manteniendo una relación entre 2:1 a 7:1 entre el descanso y la aplicación.
  - f) La carga orgánica recomendada debe mantenerse entre 10 y 60 kg DBO/(ha.d).
- 5.6.1.6. Para los sistemas de flujo superficial se recomiendan los siguientes parámetros:
- a) Se requieren suelos arcillosos de baja permeabilidad.
  - b) La pendiente del terreno debe estar entre 2 y 8% (preferiblemente 6%). Se requiere una superficie uniforme sin quebradas o cauces naturales, de modo que las aguas residuales puedan distribuirse en una capa de espesor uniforme en toda



el área de aplicación. La superficie deberá cubrirse con pasto o cualquier otro tipo de vegetación similar que sea resistente a las condiciones de inundación y que provea un ambiente adecuado para el desarrollo de bacterias.

- c) El nivel freático debe estar 0.6 m por debajo como mínimo, para permitir una adecuada aeración de la zona de raíces.
- d) El pretratamiento requerido es primario como mínimo.
- e) Se pueden usar cargas orgánicas de hasta 76 kg DBO / (ha.d).

El sistema de aplicación debe ser intermitente, con una relación de 2:1 entre los períodos de descanso y de aplicación. Antes del corte o utilización de la vegetación para alimento de animales se debe permitir un período de descanso de 2 semanas como mínimo.

### **5.6.2. FILTROS INTERMITENTES DE ARENA**

5.6.2.1. Son unidades utilizadas para la remoción de sólidos, DBO y algunos tipos de microorganismos.

5.6.2.2. En caso de utilizarse este proceso, se deben tener en cuenta las siguientes recomendaciones:

- a) Pretratamiento: primario como mínimo y recomendable secundario.
- b) Carga hidráulica: de 0.08 a 0.2 m<sup>3</sup>/m<sup>2</sup>/d para efluente primario y de 0.2 a 0.4 m<sup>3</sup>/m<sup>2</sup>/d para efluente secundario.
- c) Lecho filtrante: material granular lavado con menos 1% por peso de materia orgánica. La arena tendrá un tamaño efectivo de 0.35 a 1.0 mm y un coeficiente de uniformidad menor que 4 (preferiblemente 3.5). La profundidad del lecho podrá variar entre 0.60 y 0.90 m.
- d) El sistema de drenaje consiste en tubos con juntas abiertas o con perforaciones y un tubo de ventilación al extremo aguas arriba. La pendiente de los tubos será de 0.5 y 1%. Bajo las tuberías se colocará un lecho de soporte constituido por grava o piedra triturada de 0.6 a 3.8 cm de diámetro.
- e) La distribución del afluente se efectuará por medio de canaletas o por aspersion. Se deben colocar placas protectoras de hormigón para impedir la erosión del medio filtrante.
- f) El afluente debe dosificarse con una frecuencia mínima de 2 veces al día, inundando el filtro hasta 5 cm de profundidad.
- g) El número mínimo de unidades es dos. Para operación continua, una de las unidades debe ser capaz de tratar todo el caudal, mientras la otra unidad está en mantenimiento o alternativamente se debe proveer almacenamiento del desecho durante el período de mantenimiento.

### **5.6.3. TRATAMIENTOS ANAEROBIOS DE FLUJO DE ASCENDENTE**

5.6.3.1. El tratamiento anaerobio de flujo ascendente es una modificación del proceso de contacto anaerobio desarrollado hace varias décadas y consiste en un reactor en el cual el efluente es introducido a través de un sistema de distribución localizado en el fondo y que fluye hacia arriba atravesando un medio de contacto anaerobio. En la parte superior existe una zona de separación de fase líquida y gaseosa y el efluente clarificado sale por la parte superior. Los tiempos de permanencia de estos procesos son relativamente cortos. Existen básicamente diversos tipos de reactores, los más usuales son:

- a) El de lecho fluidizado, en el cual el medio de contacto es un material granular (normalmente arena). El efluente se aplica en el fondo a una tasa controlada (generalmente se requiere de recirculación) para producir la fluidización del medio de contacto y la biomasa se desarrolla alrededor de los granos del medio.
- b) El reactor de flujo ascendente con manto de lodos (conocido como RAFA o UASB por las siglas en inglés) en el cual el desecho fluye en forma ascendente a través de una zona de manto de lodos.

5.6.3.2. Para determinar las condiciones de aplicación se requiere analizar las ventajas y desventajas del proceso. Las principales ventajas del proceso son:

- eliminación del proceso de sedimentación;
  - relativamente corto período de retención;
  - producción de biogas; y
  - aplicabilidad a desechos de alta concentración.
- Las principales desventajas del proceso son:
- control operacional especializado y de alto costo;
  - muy limitada remoción de bacterias y aparentemente nula remoción de parásitos;
  - sensibilidad de los sistemas anaerobios a cambios bruscos de carga y temperatura;
  - difícil aplicación del proceso a desechos de baja concentración;
  - problemas operativos que implican la necesidad de operación calificada para el control del proceso;
  - deterioro de la estructura por efecto de la corrosión;

- necesidad de tratamiento posterior, principalmente porque el proceso transforma el nitrógeno orgánico a amoníaco, lo cual impone una demanda de oxígeno adicional y presenta la posibilidad de toxicidad;
  - insuficiente información para aguas residuales de baja carga.
- Luego de un análisis realista de gran cantidad de información sobre el proceso se establecen las siguientes condiciones de aplicación:
- a) La práctica de estos procesos en el tratamiento de aguas residuales de ciudades de varios tamaños no tiene un historial suficientemente largo como para considerarlos como una tecnología establecida. La variante de lechos fluidizados presenta menor experiencia que la variante de flujo ascendente con manto de lodos.
  - b) Sin embargo, el uso de los mismos para el tratamiento de desechos industriales concentrados parece aceptable actualmente.
  - c) Previo al diseño definitivo es recomendable que los criterios de diseño sean determinados experimentalmente mediante el uso de plantas piloto.
- 5.6.3.3. Dado que los sistemas de lechos anaerobios fluidizados requieren de un mayor grado de mecanización y operación especializada, su uso deberá ser justificado ante la autoridad competente. Los criterios de diseño se determinarán a través de plantas piloto.
- 5.6.3.4. Para orientar el diseño de reactores anaerobios de flujo ascendente se dan los siguientes parámetros referenciales:
- a) El tratamiento previo debe ser cribas y desarenadores.
  - b) Cargas del diseño.
    - 1.5 a 2.0 kg DQO / (m<sup>3</sup>.d) para aguas residuales domésticas.
    - 15 a 20 kg DQO / (m<sup>3</sup>.d) para desechos orgánicos concentrados (desechos industriales).
  - c) Sedimentador
    - Carga superficial 1.2 a 1.5 m<sup>3</sup>/(m<sup>2</sup>.h), calculada en base al caudal medio.
    - Altura:
      - 1.5 m para aguas residuales domésticas.
      - 1.5 a 2.0 m para desechos de alta carga orgánica.
    - Inclinación de paredes: 50 a 60 °;
    - Deflectores de gas: en la arista central de los sedimentadores se dejará una abertura para el paso de sólidos de 0.15 a 0.20 m uno de los lados deberá prolongarse de modo que impida el paso de gases hacia el sedimentador; esta prolongación deberá tener una proyección horizontal de 0.15 a 0.20 m.
    - Velocidad de paso por las aberturas:
      - 3 m<sup>3</sup>/(m<sup>2</sup>.h) para desechos de alta carga orgánica, calculado en base al caudal máximo horario.
      - 5 m<sup>3</sup>/(m<sup>2</sup>.h) para aguas residuales domésticas, calculado en base al caudal máximo horario.
  - d) Reactor anaerobio
    - Velocidad ascensional: 1,0 m<sup>3</sup>/(m<sup>2</sup>.h), calculado en base al caudal máximo horario.
    - Altura del reactor:
      - 5 a 7 m para desechos de alta carga orgánica
      - 3 a 5 m para aguas residuales domésticas.
  - e) Sistema de alimentación:

Se deberá lograr una distribución uniforme del agua residual en el fondo del reactor. Para tal efecto deberá proveerse de una cantidad mínima de puntos de alimentación:

    - 2 a 5 m<sup>2</sup>/punto de alimentación, para efluentes de alta carga orgánica.
    - 0.5 a 2 m<sup>2</sup>/punto de alimentación, para aguas residuales domésticas.

Las tuberías de alimentación deben estar a una altura de 0.20 m sobre la base del reactor.
  - f) Colectores de gas

En la parte superior del sistema debe existir un área para liberar el gas producido. Esta área podrá estar localizada alrededor del sedimentador en la dirección transversal o longitudinal. La velocidad del gas en esta área debe ser lo suficientemente alta para evitar la acumulación de espumas y la turbulencia excesiva que provoque el arrastre de sólidos. La velocidad de salida del gas se encontrará entre los siguientes valores:

    - 3 a 5 m<sup>3</sup> de gas/(m<sup>2</sup>.h), para desechos de alta carga orgánica.
    - 1 m<sup>3</sup> de gas/(m<sup>2</sup>.h), para aguas residuales domésticas.

De no lograrse estas velocidades se deberá proveer al reactor de sistemas de dispersión y retiro de espumas.

- g) La altura total del reactor anaerobio (RAFA) de flujo ascendente será la suma de la altura del sedimentador, la altura del reactor anaerobio y un borde libre.
  - h) Volumen del RAFA: para aguas residuales domésticas se recomienda diseñar un sistema modular con unidades en paralelo. Se recomienda módulos con un volumen máximo de 400 m<sup>3</sup>. En ningún caso deberá proyectarse módulos de más de 1500 m<sup>3</sup> para favorecer la operación y mantenimiento de los mismos.
- 5.6.3.5. Para el diseño de estas unidades el proyectista deberá justificar la determinación de valores para los siguientes aspectos:
- a) Eficiencias de remoción de la materia orgánica, de coliformes y nematodos intestinales.
  - b) La cantidad de lodo biológico producido y la forma de disposición final.
  - c) Distribución uniforme de la descarga.
  - d) La cantidad de gas producida y los dispositivos para control y manejo.
  - e) Los requisitos mínimos de postratamiento.
  - f) Para este tipo de proceso se deberá presentar el manual de operación y mantenimiento, con indicación de los parámetros de control del proceso, el dimensionamiento del personal y las calificaciones mínimas del personal de operación y mantenimiento.

## 5.7. DESINFECCIÓN

5.7.1. La reducción de bacterias se efectuará a través de procesos de tratamiento. Solamente en el caso que el cuerpo receptor demande una alta calidad bacteriológica, se considerará la desinfección de efluentes secundarios o terciarios, en forma intermitente o continua. La desinfección de desechos crudos o efluentes primarios no se considera una opción técnicamente aceptable.

5.7.2. Para el diseño de instalaciones de cloración el proyectista deberá sustentar los diferentes aspectos:

- la dosis de cloro;
- el tiempo de contacto y el diseño de la correspondiente cámara;
- los detalles de las instalaciones de dosificación, inyección, almacenamiento y dispositivos de seguridad.

5.7.3. La utilización de otras técnicas de desinfección (radiación ultravioleta, ozono y otros) deberán sustentarse en el estudio de factibilidad.

## 5.8. TRATAMIENTO TERCIARIO DE AGUAS RESIDUALES

Cuando el grado del tratamiento fijado de acuerdo con las condiciones del cuerpo receptor o de aprovechamiento sea mayor que el que se pueda obtener mediante el tratamiento secundario, se deberán utilizar métodos de tratamiento terciario o avanzado.

La técnica a emplear deberá estar sustentada en el estudio de factibilidad. El proyectista deberá sustentar sus criterios de diseño a través de ensayos de tratabilidad. Entre estos métodos se incluyen los siguientes:

- a) Ósmosis Inversa
- b) Electrodiálisis
- c) Destilación
- d) Coagulación
- e) Adsorción
- f) Remoción por espuma
- g) Filtración
- h) Extracción por solvente
- i) Intercambio iónico
- j) Oxidación química
- k) Precipitación
- l) Nitrificación – Denitrificación

## 5.9. TRATAMIENTO DE LODOS

### 5.9.1. Generalidades

5.9.1.1. Para proceder al diseño de instalaciones de tratamiento de lodos, se realizará un cálculo de la producción de lodos en los procesos de tratamiento de la planta, debiéndose tener en cuenta las siguientes recomendaciones:

- El cálculo se realizará para caudales y concentraciones medias y temperaturas correspondientes al mes más frío.
- Para lodos primarios se determinará el volumen y masa de sólidos en suspensión totales y volátiles teniendo en consideración los porcentajes de remoción, contenido de sólidos y densidades.
- Para procesos de tratamiento biológico como los de lodos activados y filtros biológicos se determinará la masa de lodos biológicos producido por síntesis de la materia orgánica menos la cantidad destruida por respiración endógena.
- En los procesos de lodos activados con descarga de lodos directamente desde el tanque de aeración, se determinará el volumen de lodo producido a partir del

parámetro de edad del lodo. En este caso la concentración del lodo de exceso es la misma que la del tanque de aeración.

- En los procesos de lodos activados con descarga del lodo de exceso antes del tanque de aeración, se determinará el volumen de lodo producido a partir de la concentración de lodo recirculado del fondo del sedimentador secundario.
- 5.9.1.2. Se tendrá en consideración además las cantidades de lodos de fuentes exteriores, como tanques sépticos.
- 5.9.1.3. Los lodos de zanjas de oxidación y aeración prolongada no requieren otro proceso de tratamiento que el de deshidratación, generalmente en lechos de secado.
- 5.9.1.4. Los lodos de otros sistemas de tratamiento de lodos activados y filtros biológicos necesitan ser estabilizados. Para el efecto se escogerán procesos que sean de bajo costo y de operación y mantenimiento sencillos.
- 5.9.1.5. La estabilización de lodos biológicos se sustentará con un estudio técnico económico.
- 5.9.1.6. Para la digestión anaerobia se considerará las siguientes alternativas:
  - digestión anaerobia en dos etapas con recuperación de gas.
  - sistemas de digestión anaerobia abiertos (sin recuperación de gas), como: digestores convencionales abiertos y lagunas de lodos.
- 5.9.1.7. Para la disposición de lodos estabilizados se considerarán las siguientes opciones:
  - lechos de secado;
  - lagunas de secado de lodos;
  - disposición en el terreno del lodo sin deshidratar; y
  - otros con previa justificación técnica.
- 5.9.1.8. El proyectista deberá justificar técnica y económicamente el sistema de almacenamiento, disposición final y utilización de lodos deshidratados.

**5.9.2. DIGESTIÓN ANAEROBIA**

- 5.9.2.1. La digestión anaerobia es un proceso de tratamiento de lodos que tiene por objeto la estabilización, reducción del volumen e inactivación de organismos patógenos de los lodos. El lodo ya estabilizado puede ser procesado sin problemas de malos olores. Se evaluará cuidadosamente la aplicación de este proceso cuando la temperatura sea menor de 15°C o cuando exista presencia de tóxicos o inhibidores biológicos.
- 5.9.2.2. Se deberá considerar el proceso de digestión anaerobia para los siguientes casos:
  - para lodos de plantas primarias;
  - para lodo primario y secundario de plantas de tratamiento con filtros biológicos;
  - para lodo primario y secundario de plantas de lodos activados, exceptuando los casos de plantas de aeración prolongada.
- 5.9.2.3. Cuando desea recuperar el gas del proceso, se puede diseñar un proceso de digestión de dos etapas, teniendo en cuenta las siguientes recomendaciones:
  - El volumen de digestión de la primera etapa se determinará adoptando una carga de 1.6 a 8.0 kg SSV/(m<sup>3</sup>.d), las mismas que corresponden a valores de tasas altas. En climas cálidos se usarán cargas más altas y en climas templados se usarán cargas más bajas.
  - El contenido de sólidos en el lodo tiene gran influencia en el tiempo de retención de sólidos. Se comprobará el tiempo de retención de sólidos de la primera etapa, de acuerdo con los valores que se indican y si es necesario se procederá a reajustar la carga:

Temperatura, °C Promedio del mes más frío	Tiempo de Retención (días)
18	28
24	20
30	14
35 (*)	10
40 (*)	10

- Los digestores abiertos pueden ser tanques circulares cuadrados o lagunas de lodos y en ningún caso deberá proponerse sistemas con calentamiento.
- No es recomendable la aplicación de estos sistemas para temperaturas promedio mensuales menores de 15°C.

**5.9.3. LAGUNAS DE LODOS**

- 5.9.3.1. Las lagunas de lodos pueden emplearse como digestores o para almacenamiento de lodos digeridos. Su profundidad está comprendida entre 3 y 5 m y su superficie se determinará con el uso de una carga superficial entre 0.1 y 0.25 kg SSV / (m<sup>2</sup>.d). Para evitar la presencia de malos olores se deben usar cargas hacia el lado bajo.
- 5.9.3.2. Los parámetros de dimensionamiento de una laguna de digestión de lodos son los de digestores de baja carga.

- 5.9.3.3. Las lagunas de lodos deben diseñarse teniendo en cuenta lo siguiente:
- los diques y fondos de estas lagunas tendrán preferiblemente recubrimiento impermeabilizante;
  - los taludes de los diques pueden ser más inclinados que los de lagunas de estabilización;
  - se deben incluir dispositivos para la remoción del lodo digerido en el fondo y del sobrenadante, en por lo menos tres niveles superiores;
  - se deberán incluir dispositivos de limpieza y facilidades de circulación de vehículos, rampas de acceso, etc.

#### **5.9.4. APLICACIÓN DE LODOS SOBRE EL TERRENO**

- 5.9.4.1. Los lodos estabilizados contienen nutrientes que pueden ser aprovechados como acondicionador de suelos.
- 5.9.4.2. Los lodos estabilizados pueden ser aplicados en estado líquido directamente sobre el terreno, siempre que se haya removido por lo menos 55% de los sólidos volátiles suspendidos.
- 5.9.4.3. Los terrenos donde se apliquen lodos deberán estar ubicados por lo menos a 500 m de la vivienda más cercana. El terreno deberá estar protegido contra la escorrentía de aguas de lluvias y no deberá tener acceso del público.
- 5.9.4.4. El terreno deberá tener una pendiente inferior de 6% y su suelo deberá tener una tasa de infiltración entre 1 a 6 cm/h con buen drenaje, de composición química alcalina o neutra, debe ser profundo y de textura fina. El nivel freático debe estar ubicado por lo menos a 10 m de profundidad.
- 5.9.4.5. Deberá tenerse en cuenta por lo menos los siguientes aspectos:
- concentración de metales pesados en los lodos y compatibilidad con los niveles máximos permisibles;
  - cantidad de cationes en los lodos y capacidad de intercambio iónico;
  - tipos de cultivo y formas de riego, etc.

#### **5.9.5. REMOCIÓN DE LODOS DE LAS LAGUNAS DE ESTABILIZACIÓN**

- 5.9.5.1. Para la remoción de lodos de las lagunas primarias, se procederá al drenaje mediante el uso de sifones u otro dispositivo. Las lagunas deberán drenarse hasta alcanzar un nivel que permita la exposición del lodo al ambiente. La operación de secado debe efectuarse en la estación seca. Durante esta operación el agua residual debe idealmente tratarse sobrecargando otras unidades en paralelo.
- 5.9.5.2. El lodo del fondo debe dejarse secar a la intemperie. El mecanismo de secado es exclusivamente por evaporación y su duración depende de las condiciones ambientales, principalmente de la temperatura.
- 5.9.5.3. El lodo seco puede ser removido en forma manual o con la ayuda de equipo mecánico. En el diseño de lagunas deberá considerarse las rampas de acceso de equipo pesado para la remoción de lodos.
- 5.9.5.4. El lodo seco debe almacenarse en pilas de hasta 2 m por un tiempo mínimo de 6 meses, previo a su uso como acondicionador de suelos. De no usarse deberá disponerse en un relleno sanitario
- 5.9.5.5. Alternativamente se podrá remover el lodo de lagunas primarias por dragado o bombeo a una laguna de secado de lodos.
- 5.9.5.6. El proyectista deberá especificar la frecuencia del período de remoción de lodos, este valor deberá estar consignado en el manual de operación de la planta.

#### **5.9.6. LECHOS DE SECADO**

- 5.9.6.1. Los lechos de secado son generalmente el método más simple y económico de deshidratar los lodos estabilizados.
- 5.9.6.2. Previo al dimensionamiento de los lechos se calculará la masa y volumen de los lodos estabilizados.
- En el caso de zanjas de oxidación el contenido de sólidos en el lodo es conocido. En el caso de lodos digeridos anaerobiamente, se determinará la masa de lodos considerando una reducción de 50 a 55% de sólidos volátiles. La gravedad específica de los lodos digeridos varía entre 1.03 y 1.04. Si bien el contenido de sólidos en el lodo digerido depende del tipo de lodo, los siguientes valores se dan como guía:
- para el lodo primario digerido: de 8 a 12% de sólidos.
  - para el lodo digerido de procesos biológicos, incluido el lodo primario: de 6 a 10% de sólidos.
- 5.9.6.3. Los requisitos de área de los lechos de secado se determinan adoptando una profundidad de aplicación entre 20 y 40 cm y calculando el número de aplicaciones por año. Para el efecto se debe tener en cuenta los siguientes períodos de operación:
- período de aplicación: 4 a 6 horas;
  - período de secado: entre 3 y 4 semanas para climas cálidos y entre 4 y 8 semanas para climas más fríos;



- período de remoción del lodo seco: entre 1 y 2 semanas para instalaciones con limpieza manual (dependiendo de la forma de los lechos) y entre 1 y 2 días para instalaciones pavimentadas en las cuales se pueden remover el lodo seco, con equipo.

5.9.6.4. Adicionalmente se comprobarán los requisitos de área teniendo en cuenta las siguientes recomendaciones:

Tipo de Lodo Digerido	(Kg sólidos/(m <sup>2</sup> .año))
Primario	120 - 200
Primario y filtros percoladores	100 - 160
Primario y lodos activados	60 - 100
Zanjas de oxidación	110 - 200

5.9.6.5. Para el diseño de lechos de secado se deben tener en cuenta las siguientes recomendaciones:

- Pueden ser construidos de mampostería, de concreto o de tierra (con diques), con profundidad total útil de 50 a 60 cm. El ancho de los lechos es generalmente de 3 a 6 m, pero para instalaciones grandes puede sobrepasar los 10 m.
- El medio de drenaje es generalmente de 0.3 de espesor y debe tener los siguientes componentes:
  - El medio de soporte recomendado está constituido por una capa de 15 cm. formada por ladrillos colocados sobre el medio filtrante, con una separación de 2 a 3cm. Llena de arena. La arena es el medio filtrante y debe tener un tamaño efectivo de 0.3 a 1.3 mm., y un coeficiente de uniformidad entre 2 y 5. Debajo de la arena se debe colocar un estrato de grava graduada entre 1.6 y 51 mm.(1/6" y 2"), de 0.20 m. de espesor.
  - Los drenes deben estar constituidos por tubos de 100 mm. de diámetro instalados debajo de la grava.
  - Alternativamente, se puede diseñar lechos pavimentados con losas de concreto o losas prefabricadas, con una pendiente de 1.5% hacia el canal central de drenaje.
  - Las dimensiones de estos lechos son: de 5 a 15 m de ancho, por 20 a 45 m de largo.
  - Para cada lecho se debe proveer una tubería de descarga con su respectiva válvula de compuerta y losa en el fondo, para impedir la destrucción del lecho.

## **NORMA OS.100**

### **CONSIDERACIONES BÁSICAS DE DISEÑO DE INFRAESTRUCTURA SANITARIA**

#### **1. INFORMACIÓN BÁSICA**

##### **1.1. Previsión contra Desastres y otros riesgos**

En base a la información recopilada el proyectista deberá evaluar la vulnerabilidad de los sistemas ante situaciones de emergencias, diseñando sistemas flexibles en su operación, sin descuidar el aspecto económico. Se deberá solicitar a la Empresa de Agua la respectiva factibilidad de servicios. Todas las estructuras deberán contar con libre disponibilidad para su utilización.

##### **1.2. Período de diseño**

Para proyectos de poblaciones o ciudades, así como para proyectos de mejoramiento y/o ampliación de servicios en asentamientos existentes, el período de diseño será fijado por el proyectista utilizando un procedimiento que garantice los períodos óptimos para cada componente de los sistemas.

##### **1.3. Población**

La población futura para el período de diseño considerado deberá calcularse:

- a) Tratándose de asentamientos humanos existentes, el crecimiento deberá estar acorde con el plan regulador y los programas de desarrollo regional si los hubiere; en caso de no existir éstos, se deberá tener en cuenta las características de la ciudad, los factores históricos, socioeconómico, su tendencia de desarrollo y otros que se pudieren obtener.
- b) Tratándose de nuevas habilitaciones para viviendas deberá considerarse por lo menos una densidad de 6 hab/viv.

##### **1.4. Dotación de Agua**

La dotación promedio diaria anual por habitante, se fijará en base a un estudio de consumos técnicamente justificado, sustentado en informaciones estadísticas comprobadas.

Si se comprobara la no existencia de estudios de consumo y no se justificara su ejecución, se considerará por lo menos para sistemas con conexiones domiciliarias una dotación de 180 l/hab/d, en clima frío y de 220 l/hab/d en clima templado y cálido.

Para programas de vivienda con lotes de área menor o igual a 90 m<sup>2</sup>, las dotaciones serán de 120 l/hab/d en clima frío y de 150 l/hab/d en clima templado y cálido.

Para sistemas de abastecimiento indirecto por surtidores para camión cisterna o piletas públicas, se considerará una dotación entre 30 y 50 l/hab/d respectivamente.

Para habitaciones de tipo industrial, deberá determinarse de acuerdo al uso en el proceso industrial, debidamente sustentado.

Para habilitaciones de tipo comercial se aplicará la Norma IS.010 Instalaciones Sanitarias para Edificaciones.

##### **1.5. Variaciones de Consumo**

En los abastecimientos por conexiones domiciliarias, los coeficientes de las variaciones de consumo, referidos al promedio diario anual de la demanda, deberán ser fijados en base al análisis de información estadística comprobada. De lo contrario se podrán considerar los siguientes coeficientes:

- Máximo anual de la demanda diaria: 1.3
- Máximo anual de la demanda horaria: 1.8 a 2.5

##### **1.6. Demanda Contra incendio**

a) Para habilitaciones urbanas en poblaciones menores de 10,000 habitantes, no se considera obligatorio demanda contra incendio.

b) Para habilitaciones en poblaciones mayores de 10,000 habitantes, deberá adoptarse el siguiente criterio:

- El caudal necesario para demanda contra incendio, podrá estar incluido en el caudal doméstico; debiendo considerarse para las tuberías donde se ubiquen hidrantes, los siguientes caudales mínimos:
  - Para áreas destinadas netamente a viviendas: 15 l/s.
  - Para áreas destinadas a usos comerciales e industriales: 30 l/s.

##### **1.7. Volumen de Contribución de Excretas**

Cuando se proyecte disposición de excretas por digestión seca, se considerará una contribución de excretas por habitante y por día de 0.20 kg.

##### **1.8. Caudal de Contribución de Alcantarillado**

Se considerará que el 80% del caudal de agua potable consumida ingresa al sistema de alcantarillado.

##### **1.9. Agua de Infiltración y Entradas Ilícitas**

Asimismo deberá considerarse como contribución al alcantarillado, el agua de infiltración, asumiendo un caudal debidamente justificado en base a la permeabilidad del suelo en terrenos saturados de agua freáticas y al tipo de tuberías a emplearse, así como el agua de lluvia que pueda incorporarse por las cámaras de inspección y conexiones domiciliarias.

##### **1.10. Agua de Lluvia**

En lugares de altas precipitaciones pluviales deberá considerarse algunas soluciones para su evacuación, según lo señalado en la norma OS.060 Drenaje Pluvial Urbano.

**PERÚ****Ministerio  
de Vivienda, Construcción  
y Saneamiento****Viceministerio  
de Construcción  
y Saneamiento****Dirección  
Nacional de Saneamiento**

## **OPERACIÓN Y MANTENIMIENTO DE INFRAESTRUCTURA SANITARIA PARA POBLACIONES URBANAS**

### **1. GENERALIDADES**

Se refieren a las actividades básicas de operación y mantenimiento preventivo y correctivo de los principales elementos de los sistemas de agua potable y alcantarillado, tendientes a lograr el buen funcionamiento y el incremento de la vida útil de dichos elementos.

Cada empresa o la entidad responsable de la administración de los servicios de agua potable y alcantarillado, deberá contar con los respectivos Manuales de Operación y Mantenimiento.

Para realizar las actividades de operación y mantenimiento, se deberá organizar y ejecutar un programa que incluya: inventario técnico, recursos humanos y materiales, sistema de información, control, evaluación y archivos, que garanticen su eficiencia.

### **2. AGUA POTABLE**

#### **2.1. Reservorio**

Deberá realizarse inspección y limpieza periódica a fin de localizar defectos, grietas u otros desperfectos que pudieran causar fugas o ser foco de posible contaminación. De encontrarse, deberán ser reportadas para que se realice las reparaciones necesarias.

Deberá realizarse periódicamente muestreo y control de la calidad del agua a fin de prevenir o localizar focos de contaminación y tomar las medidas correctivas del caso.

Periódicamente, por lo menos 2 veces al año deberá realizarse lavado y desinfección del reservorio, utilizando cloro en solución con una dosificación de 50 ppm u otro producto similar que garantice las condiciones de potabilidad del agua.

#### **2.2. Distribución**

##### **Tuberías y Accesorios de Agua Potable**

Deberá realizarse inspecciones rutinarias y periódicas para localizar probables roturas, y/o fallas en las uniones o materiales que provoquen fugas con el consiguiente deterioro de pavimentos, cimentaciones, etc. De detectarse aquellos, deberá reportarse a fin de realizar el mantenimiento correctivo.

A criterio de la dependencia responsable de la operación y mantenimiento de los servicios, deberá realizarse periódicamente, muestreos y estudios de pitometría y/o detección de fugas; para determinar el estado general de la red y sus probables necesidades de reparación y/o ampliación.

Deberá realizarse periódicamente muestreo y control de calidad del agua en puntos estratégicos de la red de distribución, a fin de prevenir o localizar probables focos de contaminación y tomar las medidas correctivas del caso.

La periodicidad de las acciones anteriores será fijada en los manuales respectivos y dependerá de las circunstancias locales, debiendo cumplirse con las recomendaciones del Ministerio de Salud.

##### **Válvulas e Hidrantes:**

##### **a) Operación**

Toda válvula o hidrante debe ser operado utilizando el dispositivo y/o procedimiento adecuado, de acuerdo al tipo de operación (manual, mecánico, eléctrico, neumático, etc.) por personal entrenado y con conocimiento del sistema y tipo de válvulas.

Toda válvula que regule el caudal y/o presión en un sistema de agua potable deberá ser operada en forma tal que minimice el golpe de ariete.

La ubicación y condición de funcionamiento de toda válvula deberán registrarse convenientemente.

##### **b) Mantenimiento**

Al iniciarse la operación de un sistema, deberá verificarse que las válvulas y/o hidrantes se encuentren en un buen estado de funcionamiento y con los elementos de protección (cajas o cámaras) limpias, que permitan su fácil operación. Luego se procederá a la lubricación y/o engrase de las partes móviles.

Se realizará inspección, limpieza, manipulación, lubricación y/o engrase de las partes móviles con una periodicidad mínima de 6 meses a fin de evitar su agarrotamiento e inoperabilidad.

De localizarse válvulas o hidrantes deteriorados o agarrotados, deberá reportarse para proceder a su reparación o cambio.

#### **2.3. Elevación**

##### **Equipos de Bombeo**

Los equipos de bombeo serán operados y mantenidos siguiendo estrictamente las recomendaciones de los fabricantes y/o las instrucciones de operación establecidas en cada caso y preparadas por el departamento de operación y/o mantenimiento correspondiente.

### **3. MANTENIMIENTO DE SISTEMAS DE ELIMINACION DE EXCRETAS SIN ARRASTRE DE AGUA.**

#### **3.1. Letrinas Sanitarias u Otros Dispositivos**

El uso y mantenimiento de las letrinas sanitarias se realizará periódicamente, ciñéndose a las disposiciones del Ministerio de Salud. Para las letrinas sanitarias públicas deberá establecerse un control a cargo de una entidad u organización local.



**PERÚ**

**Ministerio  
de Vivienda, Construcción  
y Saneamiento**

**Viceministerio  
de Construcción  
y Saneamiento**

**Dirección  
Nacional de Saneamiento**

#### **4. ALCANTARILLADO**

##### **4.1. Tuberías y Cámaras de Inspección de Alcantarillado**

Deberá efectuarse inspección y limpieza periódica anual de las tuberías y cámaras de inspección, para evitar posibles obstrucciones por acumulación de fango u otros.

En las épocas de lluvia se deberá intensificar la periodicidad de la limpieza debido a la acumulación de arena y/o tierra arrastrada por el agua.

Todas las obstrucciones que se produzcan deberán ser atendidas a la brevedad posible utilizando herramientas, equipos y métodos adecuados.

Deberá elaborarse periódicamente informes y cuadros de las actividades de mantenimiento, a fin de conocer el estado de conservación y condiciones del sistema.

**PERÚ****Ministerio  
de Vivienda, Construcción  
y Saneamiento****Viceministerio  
de Construcción  
y Saneamiento****Dirección  
Nacional de Saneamiento**

## **NORMA IS.010 INSTALACIONES SANITARIAS PARA EDIFICACIONES**

### **1. GENERALIDADES**

#### **1.1. ALCANCE**

Esta Norma contiene los requisitos mínimos para el diseño de las instalaciones sanitarias para edificaciones en general. Para los casos no contemplados en la presente Norma, el ingeniero sanitario, fijará los requisitos necesarios para el proyecto específico, incluyendo en la memoria descriptiva la justificación y fundamentación correspondiente.

#### **1.2. CONDICIONES GENERALES PARA EL DISEÑO DE INSTALACIONES SANITARIAS PARA EDIFICACIONES**

- a) Para efectos de la presente norma, la instalación sanitaria comprende las instalaciones de agua, agua contra incendio, aguas residuales y ventilación.
- b) El diseño de las instalaciones sanitarias debe ser elaborado y autorizado por un ingeniero sanitario colegiado.
- c) El diseño de las instalaciones sanitarias debe ser elaborado en coordinación con el proyectista de arquitectura, para que se considere oportunamente las condiciones mas adecuadas de ubicación de los servicios sanitarios, ductos y todos aquellos elementos que determinen el recorrido de las tuberías así como el dimensionamiento y ubicación de tanque de almacenamiento de agua entre otros; y con el responsable del diseño de estructuras, de tal manera que no comprometan sus elementos estructurales, en su montaje y durante su vida útil; y con el responsable de las instalaciones electromecánicas para evitar interferencia.

#### **1.3. DOCUMENTOS DE TRABAJO**

Todo proyecto de instalaciones sanitarias para una edificación, deberá llevar la firma del Ingeniero Sanitario Colegiado.

La documentación del proyecto que deberá presentar para su aprobación constará de:

- a) Memoria descriptiva que incluirá:
  - Ubicación.
  - Solución adoptada para la fuente de abastecimiento de agua y evacuación de desagüe y descripción de cada uno de los sistemas.
- b) Planos de:
  - Sistema de abastecimiento de agua potable: instalaciones interiores, instalaciones exteriores y detalles a escalas convenientes y esquemas isométricos cuando sea necesario.
  - Sistema de desagües; instalaciones interiores, instalaciones exteriores y detalles a escalas convenientes y esquemas isométricos, cuando sea necesario.
  - Sistema de agua contra incendio, riego, evacuación pluvial etc., cuando las condiciones así lo exijan.

#### **1.4. SERVICIOS SANITARIOS**

##### **1.4.1. CONDICIONES GENERALES**

- a) Los aparatos sanitarios deberán instalarse en ambientes adecuados, dotados de amplia iluminación y ventilación previendo los espacios mínimos necesarios para su uso, limpieza, reparación, mantenimiento e inspección.
- b) Toda edificación estará dotada de servicios sanitarios con el número y tipo de aparatos sanitarios que se establecen en 1.7.
- c) En los servicios sanitarios para uso público, los inodoros deberán instalarse en espacios independientes de carácter privado.
- d) En las edificaciones de uso público, se debe considerar servicios sanitarios para discapacitados.

##### **1.4.2. NÚMERO REQUERIDO DE APARATOS SANITARIOS**

El número y tipo de aparatos sanitarios que deberán ser instalados en los servicios sanitarios de una edificación será proporcional al número de usuarios, de acuerdo con lo especificado en los párrafos siguientes:

- a) Todo núcleo básico de vivienda unifamiliar, estará dotado, por lo menos de: un inodoro, una ducha y un lavadero.
- b) Toda casa- habitación o unidad de vivienda, estará dotada, por lo menos, de: un servicio sanitario que contara cuando menos con un inodoro, un lavatorio y una ducha. La cocina dispondrá de un lavadero.
- c) Los locales comerciales o edificios destinados a oficinas o tiendas o similares, deberán dotarse como mínimo de servicios sanitarios en la forma, tipo y número que se especifica a continuación:
  - En cada local comercial con área de hasta 60 m<sup>2</sup> se dispondrá por lo menos, de un servicio sanitario dotado de inodoro y lavatorio.
  - En locales con área mayor de 60 m<sup>2</sup> se dispondrá de servicios sanitarios separados para hombres y mujeres, dotados como mínimo de los aparatos sanitarios que indica



la Tabla N° 1.

Área del local (m <sup>2</sup> )	Hombres			Mujeres	
	Inod.	Lav.	Urin.	Inod.	Lav.
61 - 150	1	1	1	1	1
151 - 350	2	2	1	2	2
351 - 600	2	2	2	3	3
601 - 900	3	3	2	4	4
901 - 1250	4	4	3	4	4
Por cada 400 m <sup>2</sup> adicionales	1	1	1	1	1

- Cuando se proyecte usar servicios sanitarios comunes a varios locales se cumplirán los siguientes requisitos:
  - Se proveerán servicios sanitarios separados debidamente identificados para hombres y mujeres; ubicados en lugar accesible a todos los locales a servir, respetando siempre la tabla anterior.
  - La distancia entre cualquiera de los locales comerciales y los servicios sanitarios, no podrá ser mayor de 40 m en sentido horizontal ni podrá mediar más de un piso entre ellos, en sentido vertical.
- En los centros comerciales, supermercados y complejos dedicados al comercio, se proveerá para el público, servicios sanitarios separados para hombres y mujeres en la siguiente proporción indicada en la Tabla N° 2.

	Hombres			Mujeres		Niños	
	Inod.	Lav.	Urin.	Inod.	Lav.	Inod.	Lav.
Por cada 500 m <sup>2</sup> ó menos de área construida	1	1	1	2	1	1	1

- d) En los restaurantes, cafeterías, bares, fuentes de soda y similares, se proveerán servicios sanitarios para los trabajadores, de acuerdo a lo especificado en el numeral 4.2c. Para el público se proveerá servicios sanitarios como sigue:  
Los locales con capacidad de atención simultánea hasta de 15 personas, dispondrán por lo menos de un servicio sanitario dotado de un inodoro y un lavatorio. Cuando la capacidad sobrepase de 15 personas, dispondrán de servicios separados para hombres y mujeres de acuerdo con la Tabla N° 3.

Capacidad (Personas)	Hombres			Mujeres	
	Inod.	Lav.	Urin.	Inod.	Lav.
16 - 60	1	1	1	1	1
61 - 150	2	2	2	2	2
Por cada 100	1	1	1	1	1

- e) En las plantas industriales, todo lugar de trabajo debe estar provisto de servicios sanitarios adecuados y separados para cada sexo. La relación mínima que debe existir entre el número de trabajadores y el de servicios sanitarios se señala en la Tabla N° 4.

Trabajadores	Inod.	Lav.	Duch.	Urin.	Beb.
1 a 9	1	2	1	1	1
10 a 24	2	4	2	1	1
25 a 49	3	5	3	2	1
50 a 100	5	10	6	4	2
Por cada 30 adicionales	1	1	1	1	1

- f) En los locales educacionales, se proveerán servicios sanitarios según lo especificado en la Tabla N° 5, de conformidad con lo estipulado en la Resolución Jefatural N° 338-INIED-83 (09.12.83).

TABLA N° 5				
A. N° DE APARATOS / ALUMNOS				
Nivel	Primaria		Secundaria	
Aparatos	Hombres	Mujeres	Hombres	Mujeres
Inodoros	1/50	1/30	1/60	1/40
Lavatorios	1/30	1/30	1/40	1/40
Duchas	1/120	1/120	1/100	1/100
Urinarios	1/30	—	1/40	—
Botadero	1	1	1	1

B. N° DE APARATOS MINIMOS POR TIPOLOGIA EDUCATIVA														
TIPOLOGIA (N° de alumnos)	SERVICIOS SANITARIOS						SERVICIOS SANITARIOS PARA VESTUARIOS							
	Inod.		Lav. ó Beb.		Urin.	Bot.	Inod.		Lav.		Duch.		Urin.	
	H	M	H	M	H	H/M	H	M	H	M	H	M	H	M
<b>NIVEL PRIMARIA</b>														
EP-1 (240)	3	4	4	4	4	1	-	-	-	-	1	1	-	-
EP-2 (360)	4	6	6	6	6	2	-	-	-	-	2	2	-	-
EP-3 (480)	5	8	8	8	8	2	-	-	-	-	2	2	-	-
EP-4 (600)	6	10	10	10	10	2	-	-	-	-	3	3	-	-
EP-5 (720)	7	12	12	12	12	2	-	-	-	-	3	3	-	-
<b>NIVEL SECUNDARIA</b>														
ES-I (200)	2	3	3	3	3	1	1	2	2	2	1	1	2	-
ES-II (400)	4	5	5	5	5	2	1	2	2	2	2	2	2	-
ES-III (600)	5	8	8	8	8	2	1	2	2	2	3	3	2	-
ES-IV (800)	7	10	10	10	10	2	2	3	3	3	4	4	3	-
ES-V (1000)	8	13	13	13	13	2	2	3	3	3	5	5	3	-
ES-VI (1200)	10	15	15	15	15	2	2	3	3	3	6	6	3	-

Para el presente cuadro se ha tomado como referencia de calculo, que la matricula promedio es de 50% hombres y 50% mujeres.

- g) Ambientes de Estimulación Temprana.

Servicio Higiénico anexo al aula	1 inodoro 2 lavatorios 2 tinas
----------------------------------	--------------------------------------

- h) Ambientes para aulas de Educación Inicial y aulas con retardo mental.

Servicio Higiénico anexo al aula	1 ducha con asiento 1 inodoro 1 lavatorio
----------------------------------	---

- i) Ambientes para alumnos de primaria en las excepciones de audición y lenguaje y ceguera o visión sub-normal.

Servicio Higiénico hombres	3 inodoro 3 lavatorios (1 lavatorio por cada 10 hombres) 2 duchas 1 urinario corrido 1 bebedero corrido
Servicio Higiénico mujeres	3 inodoros 3 lavatorios (1 lavatorio por cada 8 mujeres) 1 bebedero corrido

- j) En los locales destinatarios para depósitos de materiales y/o equipos, se proveerán servicios sanitarios según lo dispuesto en los numerales 4.2c y 4.2e.

- k) Para locales de hospedaje, se proveerá de servicios sanitarios, de conformidad con el Reglamento de Establecimientos de Hospedaje DS N° 006-73-IC/ DS., según como sigue:

- En los hoteles de 5 estrellas, cada dormitorio estará dotado de: servicio sanitario compuesto de tina y ducha, inodoro, bidé o similar y lavatorio. Las habilitaciones dobles dispondrán de dos lavatorios.

**PERÚ****Ministerio  
de Vivienda, Construcción  
y Saneamiento****Viceministerio  
de Construcción  
y Saneamiento****Dirección  
Nacional de Saneamiento**

- En los hoteles de 4 estrellas, el 75% de los dormitorios como mínimo, estarán dotados de: tina y ducha, inodoro, bidé o similar y lavatorio; el 25% restante, compuesto de ducha, lavatorio e inodoro.
- En hoteles de 3 estrellas, el 25% de los dormitorios estarán dotados de: tina y ducha, inodoro, bidé o similar y el 75% restante, compuesto de ducha, lavatorio e inodoro.
- En hoteles de 2 estrellas, hostales, hostales residenciales, moteles de 1, 2, y 3 estrellas, y centros vacacionales de 3 estrellas; todas las habitaciones tendrán servicios sanitarios compuestos de ducha, lavatorio e inodoro.
- En hoteles de 1 estrella, el 50% de las habitaciones estarán dotadas de servicios sanitarios compuestos de ducha, lavatorio e inodoro y el 50% restante de lavatorio.  
Por cada cinco habitaciones no dotadas de servicio sanitario, existirá en cada piso como mínimo dos servicios sanitarios compuestos de ducha independiente, lavatorio y dos inodoros.
- En los hostales y hostales residenciales de 2 estrellas, el 30% de las habitaciones, estarán dotadas de servicio sanitario con inodoro, ducha y lavatorio y el 70% restante, con lavatorio.
- En los hostales y hostales residenciales de 1 estrella; en cada planta y por cada 7 habitaciones se instalarán dos servicios sanitarios con ducha independiente, lavatorio e inodoro.
- En los centros vacacionales de 2 estrellas, el 50% de los dormitorios estarán dotados de servicios sanitarios privados compuestos de ducha, lavatorio e inodoro y el 50% restante, con lavatorio.  
Por cada cinco habitaciones se instalarán baños comunes independientes para hombres y mujeres compuestos de ducha independiente, lavatorio e inodoro. En el servicio sanitario de hombres deberá instalarse un urinario.
- En cada piso de todos los locales de hospedaje se instalará un botadero.
- En todos los locales de hospedaje se proveerá para el personal, servicios sanitarios independientes para hombre y mujeres, en lugares convenientes, tal como se señala en la Tabla N° 6.

N° de trabajadores	Inod.	Lav.	Duch.	Urin.
1 - 15	1	2	1	1
16 - 24	2	4	2	1
25 - 49	3	5	3	1
Por cada 20 adicionales	1	1	1	1

- En todos los locales de hospedaje se instalarán servicios sanitarios en las proximidades a los lugares de reunión, independientes para hombres y mujeres, tal como se señala en la Tabla N° 7.

N° de personas	Inod.	Lav.	Urin.
1 - 15	1	1	1
16 - 60	2	2	1
61 - 150	3	4	2
Por cada 100 adicionales	1	1	1

- Las cocinas dotadas de por lo menos 2 lavaderos.
- l) Los locales destinados para servicios de alimentación colectiva, deberán estar dotadas de servicios sanitarios independientes para hombres y mujeres, tal como se señala en la Tabla N° 8.

<b>- Trabajadores:</b>					
N° de Personas	Inod.	Lav.	Duch.	Urin.	Beb.
1 - 15	1	2	1	1	1
16 - 24	2	4	2	1	1
25 - 49	3	5	3	2	1
Por cada 30 adicionales	1	1	1	1	1

<b>- Comensales:</b>			
N° de Personas	Inod.	Lav.	Urin.
1 - 15	1	1	1
16 - 24	2	2	1
25 - 49	3	4	2
Por cada 100 adicionales	1	1	1

- Las cocinas estarán dotadas de por lo menos dos lavaderos.



m) En hospitales, clínicas y similares, se considerará el tipo y servicios sanitarios, que se señalan a continuación:

- Unidad de Administración

Para oficinas principales (Dirección o similar):

	Inod.	Lav.	Duch.
Un servicio sanitario	1	1	1

#### Unidad de Consulta Externa

- a) Para uso público

N° de consultorios	Hombres			Mujeres	
	Inod.	Lav.	Urin.	Inod.	Lav.
Hasta 4 consultorios	1	1	1	1	1
De 4 a 14 consultorios	2	2	2	2	2
Por c/10 consultorios Adicionales	1	1	1	1	1

- b) Para uso de discapacitados se considerará un servicio sanitario para cada sexo.

	Hombres			Mujeres	
	Inod.	Lav.	Urin.	Inod.	Lav.
Servicio sanitario	1	1	1	1	1

- c) Para uso del personal

N° de trabajadores	Hombres			Mujeres	
	Inod.	Lav.	Urin.	Inod.	Lav.
De 1 a 15	1	2	1	1	2
De 16 a 25	2	4	1	2	4
De 26 a 50	3	5	1	3	5
Por cada 20 adicionales	1	1	1	1	1

#### Unidad de Hospitalización

- a) Para salas individuales:

	Hombres			Mujeres	
	Inod.	Lav.	Urin.	Inod.	Lav.
Servicio sanitario	1	1	1	1	1

Adicionalmente se instalará un lavatorio especial para Médico.

- b) Para salas colectivos:

	Inod.	Lav.	Duch.
Un servicio sanitario Cada 5 camas	1	2	1

Adicionalmente se instalará un lavatorio especial para Médico.

- c) Para uso del personal.

N° de trabajadores	Hombres			Mujeres	
	Inod.	Lav.	Urin.	Inod.	Lav.
De 1 a 15	1	2	1	1	2
De 16 a 25	2	4	1	2	4
De 26 a 50	3	5	1	3	5
Por cada 20 adicionales	1	1	1	1	1

- d) Para las visitas

	Hombres			Mujeres	
	Inod.	Lav.	Urin.	Inod.	Lav.
Un servicio sanitario por Cada 500 m <sup>2</sup> de área de Hospitalización	1	1	1	1	1

#### Servicios Generales

Para trabajadores de servicios generales (nutrición y dieta, lavandería y repostería, mantenimiento, sala de máquina y otros). La dotación de aparatos sanitarios se regirá según la tabla siguiente:



**PERÚ****Ministerio  
de Vivienda, Construcción  
y Saneamiento****Viceministerio  
de Construcción  
y Saneamiento****Dirección  
Nacional de Saneamiento**

N° de Trabajadores	Hombres				Mujeres		
	Inod.	Lav.	Duch.	Urin.	Inod.	Lav.	Duch.
De 1 a 15	1	2	1	1	1	2	1
De 16 a 25	2	4	2	1	2	4	2
De 26 a 50	3	5	3	1	3	5	3
Por cada 20 a Adicionales	1	1	1	1	1	1	1

**Vivienda**

En habitaciones individuales con servicios higiénicos incorporados se contará con un inodoro, un lavatorio, una ducha.

En viviendas colectivas, los servicios higiénicos constarán de los siguientes aparatos:

N° de camas	Inod.	Lav.	Duch.	Urin.
Por cada 10 camas	2	1	2	1

n) En los locales deportivos, se proveerá servicios sanitarios para deportistas y personal conexo, de acuerdo a la Tabla N° 9.

TABLA N° 9				
LOCALES	Inod.	Lav.	Duch.	Urin.
<b>1. Complejos Deportivos</b>				
- Vestuarios	2	2	6	2
- Árbitros y Jueces	1	1	2	-
- Primeros Auxilios	1	1	1	-
<b>2. Gimnasio para Judo, Lucha y Pesas</b>				
- Vestuarios	1	2	3	1
- Instructores y Jueces	1	1	1	-
- Sala Médica	1	1	1	-
<b>3. Gimnasio para Gimnasia</b>				
- Vestuarios Por c/ 10 deportistas	1	2	3	1
- Instructor o Profesor	1	1	1	1
- Sala Médica	1	1	1	1
<b>4. Gimnasio para Esgrima</b>				
- Vestuarios	2	2	4	2
- Primeros Auxilios	1	1	1	-
<b>5. Gimnasio para Box</b>				
- Vestuarios	2	2	4	2
- Instructor o Profesor	1	1	1	1
<b>6.- Tenis</b>				
- Dos vestuarios, cada uno con:	1	1	6	-
- Árbitros	1	1	1	-
<b>7. Piscina cubierta</b>				
- Primeros Auxilios	1	1	1	-
- Instructor	1	1	1	-
- Nadadores:				
Hombres 3	3	6	2	
Mujeres 3	3	6	-	
<b>8. Campos de Fútbol</b>				
- Vestuarios	1	2	6	-
- Árbitros 1	1	1	-	



**PERÚ****Ministerio  
de Vivienda, Construcción  
y Saneamiento****Viceministerio  
de Construcción  
y Saneamiento****Dirección  
Nacional de Saneamiento**

- o) En las playas, se proveerá de servicios sanitarios, según lo especificado en el DS 98-68 CGS, el cual establece lo siguiente:
- El número de servicios sanitarios se distribuirán en baterías con inodoros, duchas y urinarios, con una distancia máxima entre baterías de 200 m. Los inodoros estarán en comportamiento separados, las duchas serán colectivas pero separadas para hombres y mujeres de acuerdo a la Tabla N° 10.

TABLA N° 10				
	Inod.	Duch.	Urin.	Beb.
Por cada 300 personas	1	1	1 ml	1

- p) En los establecimientos de baños para uso público, los servicios sanitarios estarán separados para hombres y mujeres. Los inodoros deberán tener compartimentos separados con puerta. El número de aparatos sanitarios se calculará de acuerdo a la Tabla N° 11.

TABLA N° 11	
- Inodoro	Uno por cada 100 personas
- Lavatorio	Uno por cada 150 personas
- Ducha	Uno por cada 50 personas
- Urinario	Un metro lineal ó 2 Individuales por cada 100 hombres
- Bebedero	Uno por cada 150 personas

- q) En los locales para espectáculos deportivos públicos de concurrencia masiva (Estadios, Coliseos, etc.), los servicios sanitarios se acondicionaran en baterías por cada 2,000 espectadores separadas para hombres y mujeres, teniendo en cuenta que la concurrencia de mujeres es aproximadamente 1/3 del total de espectadores. Los inodoros tendrán comportamientos separados, con puerta. El número de aparatos sanitarios se calculará conforme a la Tabla N° 12.

TABLA N° 12	
- Inodoro	Uno por cada 500 hombres y Uno por cada 300 mujeres.
- Lavatorio	Uno por cada 500 espectadores
- Urinario	Un metro lineal ó 2 individuales por cada 100 hombres
- Bebedero	Uno por cada 500 espectadores

- r) En mercados, para el personal de servicios, se proveerá de servicios sanitarios como se indica a continuación:

	Inod.	Lav.	Duch.	Urin.
Por cada 200 puestos ó menos	1	1	1	1

Para el público se proveerá servicios sanitarios separados para hombres y mujeres en la siguiente proporción

	Hombres			Mujeres	
	Inod.	Lav.	Urin.	Inod.	Lav.
Por cada 250 m <sup>2</sup> ó menos de área construida	1	1	1	2	1

- s) En las obras de edificación en construcción, se proveerán de servicios sanitarios conectados a la red pública o pozo séptico, de acuerdo a lo establecido por la Norma Básica de Seguridad e Higiene en Obras de Edificación (RS 021-83-TR, del 23.03.83), según la Tabla N° 13.

TABLA N° 13				
N° de Trabajadores	Inod.	Lav.	Duch.	Urin.
1 á 9	1	2	1	1
10 á 24	2	4	2	1
25 á 49	3	5	3	2
50 á 100	5	10	6	4
Por cada 30 adicionales	1	1	1	1

**PERÚ****Ministerio  
de Vivienda, Construcción  
y Saneamiento****Viceministerio  
de Construcción  
y Saneamiento****Dirección  
Nacional de Saneamiento**

- t) En las estaciones de expendio de combustible y en playas de estacionamiento se proveerá de servicios sanitarios como se indica en la tabla siguiente:

	Inod.	Lav.	Urin.
Para Hombres	2	2	1
Para Mujeres	2	2	-

## 2. AGUA FRIA

### 2.1. INSTALACIONES

- a) El sistema de abastecimiento de agua de una edificación comprende las instalaciones interiores desde el medidor o dispositivo regulador o de control, sin incluirlo, hasta cada uno de los puntos de consumo.
- b) El sistema de abastecimiento de agua fría para una edificación deberá ser diseñado, tomando en cuenta las condiciones bajo las cuales el sistema de abastecimiento público preste servicio.
- c) Las instalaciones de agua fría deben ser diseñadas y construidas de modo que preserven su calidad y garanticen su cantidad y presión de servicio en los puntos de consumo.
- d) En toda nueva edificación de uso múltiple o mixto: viviendas, oficinas, comercio u otros similares, la instalación sanitaria para agua fría se diseñará obligatoriamente para posibilitar la colocación de medidores internos de consumo para cada unidad de uso independiente, además del medidor general de consumo de la conexión domiciliaria, ubicado en el interior del predio.
- e) En general, los medidores internos deben ser ubicados en forma conveniente y de manera tal que estén adecuadamente protegidos, en un espacio impermeable de dimensiones suficientes para su instalación o remoción en caso de ser necesario. De fácil acceso para eventuales labores de verificación, mantenimiento y lectura.
- f) En caso que exista suficiente presión en la red pública externa, dependiendo del número de niveles de la edificación, los medidores de consumo podrán ser instalados en un banco de medidores, preferentemente al ingreso de la edificación, desde el cual se instalarán las tuberías de alimentación para unidad de uso.
- g) En caso de que el diseño de la instalación sanitaria interior del edificio se realice con un sistema de presión con cisterna y tanque elevado o se use un sistema de presión con tanque hidroneumático, los medidores de consumo podrán ser ubicados en espacios especiales diseñados para tal fin dentro de la edificación.
- h) Se podrá considerar la lectura centralizada remota, desde un panel ubicado convenientemente y de fácil acceso en el primer piso. En este caso además de lo que indica el inciso e del presente artículo, deberá preverse un espacio para el panel de lectura remota y ductos para la instalación de cables de transmisión desde los registros de lectura de los medidores.
- i) Las instalaciones de lectura remota se ciñeran a las exigencias de las normas internacionales en tanto se emitan normas nacionales correspondientes, o en su defecto, siguiendo las especificaciones técnicas de los proveedores.
- j) Se podrán disponer de un abastecimiento de agua para fines industriales exclusivamente, siempre que:
  - Dicho abastecimiento tenga redes separadas sin conexión alguna con el sistema de agua para consumo humano, debidamente diferenciadas; y
  - Se advierta a los usuarios mediante avisos claramente marcados y distribuidos en lugares visibles y adecuados. Los letreros legibles dirán: Peligro agua no apta para consumo humano.
- k) No se permitirá la conexión directa desde la red pública de agua, a través de bombas u otros aparatos mecánicos de elevación.
- l) El sistema de alimentación y distribución de agua de una edificación estará dotado de válvulas de interrupción, como mínimo en los siguientes puntos:
  - Inmediatamente después de la caja del medidor de la conexión domiciliaria y del medidor general. - En cada piso, alimentador o sección de la red de distribución interior.
  - En cada servicio sanitario, con mas de tres aparatos.
  - En edificaciones de uso público masivo, se colocará una llave de interruptor en la tubería de abasto de cada inodoro o lavatorio.
- m) No deberán instalarse válvulas en el piso o en lugares inundables.

### 2.2. DOTACIONES

Las dotaciones diarias mínimas de agua para uso doméstico, comercial, industrial, riego de jardines u otros fines, serán los que se indican a continuación:

- a) Las dotaciones de agua para viviendas unifamiliares estarán de acuerdo con el área total del lote según la siguiente Tabla.

Área total del lote en m <sup>2</sup>	Dotación L/d
Hasta 200	1500
201 a 300	1700
301 a 400	1900
401 a 500	2100
501 a 600	2200
601 a 700	2300
701 a 800	2400
801 a 900	2500
901 a 1000	2600
1001 a 1200	2800
1201 a 1400	3000
1401 a 1700	3400
1701 a 2000	3800
2001 a 2500	4500
2501 a 3000	5000
Mayores de 3000	5000 más 100 L/d por cada 100 m <sup>2</sup> de superficie adicional.

Estas cifras incluyen dotación doméstica y riego de jardines.

- b) Los edificios multifamiliares deberán tener una dotación de agua para consumo humano, de acuerdo con el número de dormitorios de cada departamento, según la siguiente Tabla.

Número de dormitorios por departamento	Dotación por departamento, L/d
1	500
2	850
3	1200
4	1350
5	1500

- c) Los establecimientos de hospedaje deberán tener una dotación de agua, según la siguiente Tabla.

Tipo de establecimiento	Dotación diaria
Hotel, apart-hoteles y hostales.	500 L por dormitorio.
Albergues.	25 L por m <sup>2</sup> de área destinado a dormitorio.

Las dotaciones de agua para riego y servicios anexos a los establecimientos de que trata este artículo, tales como restaurantes, bares, lavanderías, comercios, y similares se calcularán adicionalmente de acuerdo con lo estipulado en esta Norma para cada caso.

- d) La dotación de agua para restaurantes estará en función del área de los Comedores, según la siguiente tabla

Área de los comedores en m <sup>2</sup>	Dotación
Hasta 40	2000 L
41 a 100	50 L por m <sup>2</sup>
Más de 100	40 L por m <sup>2</sup>

- e) En establecimientos donde también se elaboren alimentos para ser consumidos fuera del local, se calculará para ese fin una dotación de 8 litros por cubierto preparado.
- f) La dotación de agua para locales educacionales y residencias estudiantiles, según la siguiente tabla.

Tipo de local educacional	Dotación diaria
Alumnado y personal no residente.	50 L por persona.
Alumnado y personal residente.	200 L por persona.

Las dotaciones de agua para riego de áreas verdes, piscinas y otros fines se calcularán adicionalmente, de acuerdo con lo estipulado en esta Norma para cada caso.

- g) Las dotaciones de agua para locales de espectáculos o centros de reunión, cines, teatros, auditorios, discotecas, casinos, salas de baile y espectáculos al aire libre y otros similares, según la siguiente tabla.

Tipo de establecimiento	Dotación diaria
Cines, teatros y auditorios	3 L por asiento.
Discotecas, casinos y salas de baile y similares	30 L por m <sup>2</sup> de área
Estadios, velódromos, autódromos, plazas de toros y similares.	1 L por espectador
Circos, hipódromos, parques de atracción y similares.	1 L por espectador más la dotación requerida para el mantenimiento de animales.

- h) Las dotaciones de agua para piscinas y natatorios de recirculación y de flujo constante o continuo, según la siguiente tabla.

1. De recirculación	Dotación
Con recirculación de las aguas de rebose.	10 L/d por m <sup>2</sup> de proyección horizontal de la piscina.
Sin recirculación de las aguas de rebose.	25 L/d por m <sup>2</sup> de proyección horizontal de la piscina.
2. De flujo constante	Dotación
Públicas.	125 L/h por m <sup>3</sup>
Semi-públicas (clubes, hoteles, colegios, etc.)	80 L/h por m <sup>3</sup>
Privada o residenciales.	40 L/h por m <sup>3</sup>

La dotación de agua requerida para los aparatos sanitarios en los vestuarios y cuartos de aseo anexos a la piscina, se calculará adicionalmente a razón de 30 l/d por m<sup>2</sup> de proyección horizontal de la piscina. En aquellos casos que contemplen otras actividades recreacionales, se aumentará proporcionalmente esta dotación.

- i) La dotación de agua para oficinas se calculará a razón de 6 l/d por m<sup>2</sup> de área útil del local.
- j) La dotación de agua para depósitos de materiales, equipos y artículos manufacturados, se calculará a razón de 0.50 l/d por m<sup>2</sup> de área útil del local y por cada turno de trabajo de 8 horas o fracción. Para oficinas anexas, el consumo de las mismas se calculará adicionalmente de acuerdo a lo estipulado en esta Norma para cada caso, considerándose una dotación mínima de 500 l/d.
- k) La dotación de agua para locales comerciales dedicados a comercio de mercancías secas, será de 6 l/d por m<sup>2</sup> de área útil del local, considerándose una dotación mínima de 500 l/d.
- l) La dotación de agua para mercados y establecimientos, para la venta de carnes, pescados y similares serán de 15 l/d por m<sup>2</sup> de área del local.  
La dotación de agua para locales anexos al mercado, con instalaciones sanitarias separadas, tales como restaurantes y comercios, se calculará adicionalmente de acuerdo con lo estipulado en esta Norma para cada caso.
- m) El agua para consumo industrial deberá calcularse de acuerdo con la naturaleza de la industria y su proceso de manufactura. En los locales industriales la dotación de agua para consumo humano en cualquier tipo de industria, será de 80 litros por trabajador o empleado, por cada turno de trabajo de 8 horas o fracción.  
La dotación de agua para las oficinas y depósitos propios de la industria, servicios anexos, tales como comercios, restaurantes, y riego de áreas verdes, etc. se calculará adicionalmente de acuerdo con lo estipulado en esta Norma para cada caso.
- n) La dotación de agua para plantas de producción, e industrialización de leche será según la siguiente tabla.

Plantas de Producción e industrialización	Dotación
Estaciones de recibo y enfriamiento.	1500 L por cada 1000 litros de leche recibidos por día.
Plantas de pasteurización.	1500 L por cada 1000 litros de leche a pasteurizar por día.
Fábrica de mantequilla, queso o leche en polvo.	1500 L por cada 1000 litros de leche a procesar por día.

- o) La dotación de agua para las estaciones de servicio, estaciones de gasolina, garajes y parques de estacionamiento de vehículos, según la siguiente tabla.



Estaciones y Parques de Estacionamientos	Dotaciones
Lavado automático.	12 800 L/d por unidad de lavado
Lavado no automático.	8000 L/d por unidad de lavado
Estación de gasolina.	300 L/d por surtidor.
Garajes y parques de estacionamiento de vehículos por área cubierta.	2 L por m <sup>2</sup> de área.

El agua necesaria para oficinas y venta de repuestos, riego de áreas verdes y servicios anexos, tales como restaurantes y fuentes de soda, se calculará adicionalmente de acuerdo con lo estipulado en esta Norma para cada caso.

- p) Las dotaciones de agua para edificaciones destinadas al alojamiento de animales, tales como caballerizas, establos, porquerizas, granjas y similares, según la siguiente tabla

Alojamientos de Animales	Dotación
Ganado lechero	120 L/d por animal
Bovino y equinos	40 L/d por animal
Ovinos y porcinos	10 L/d por animal
Aves	20 L/d por cada 100 aves

Las cifras anteriores no incluyen las dotaciones de agua para riego de áreas verdes y otras instalaciones.

- q) La dotación de agua para mataderos públicos o privados estará de acuerdo con el número y clase de animales a beneficiar, según la siguiente tabla.

Clase de animal	Dotación diaria
Bovinos.	500 L por animal.
Porcinos.	300 L por animal.
Ovinos y caprinos.	250 L por animal.
Aves en general.	16 L por cada Kg

- r) La dotación de agua para bares, fuentes de soda, cafeterías y similares, según la siguiente tabla.

Área de locales, m <sup>2</sup>	Dotación diaria
Hasta 30	1500 L
De 31 a 60	60 L/m <sup>2</sup>
De 61 a 100	50 L/m <sup>2</sup>
Mayor de 100	40 L/m <sup>2</sup>

- s) La dotación de agua para locales de salud como: hospitales, clínicas de hospitalización, clínicas dentales, consultorios médicos y similares, según la siguiente tabla.

Local de Salud	Dotación
Hospitales y clínicas de hospitalización.	600 L/d por cama.
Consultorios médicos.	500 L/d por consultorio.
Clínicas dentales.	1000 L/d por unidad dental.

El agua requerida para servicios especiales, tales como riego de áreas verdes, viviendas anexas, servicios de cocina y lavandería se calcularán adicionalmente de acuerdo con lo estipulado en esta Norma.

- t) La dotación de agua para lavanderías, lavanderías al seco, tintorerías y similares, según la siguiente tabla.

Tipo de local	Dotación diaria
- Lavandería.	40 L/kg de ropa.
- Lavandería en seco, tintorerías y similares.	30 L/kg de ropa.

- u) La dotación de agua para áreas verdes será de 2 l/d por m<sup>2</sup>. No se requerirá incluir áreas pavimentadas, enripiadas u otras no sembradas para los fines de esta dotación.

### 2.3. RED DE DISTRIBUCIÓN

- Los diámetros de las tuberías de distribución se calcularán con el método Hunter (Método de Gastos Probables), salvo aquellos establecimientos en donde se demande un uso simultáneo, que se determinará por el método de consumo por aparato sanitario. Para dispositivos, aparatos o equipos especiales, se seguirá la recomendación de los fabricantes.
- Podrá utilizarse cualquier otro método racional para calcular tuberías de distribución, siempre que sea debidamente fundamentado.
- La presión estática máxima no debe ser superior a 50 m de columna de agua (0.490 MPa).



- d) La presión mínima de salida de los aparatos sanitarios será de 2 m de columna de agua (0.020 MPa) salvo aquellos equipados con válvulas semiautomáticas, automáticas o equipos especiales en los que la presión estará dada por las recomendaciones de los fabricantes.
- e) Las tuberías de distribución de agua para consumo humano enterradas deberán alejarse lo más posible de los desagües; por ningún motivo esta distancia será menor de 0.50 m medida horizontal, ni menos de 0.15 m por encima del desagüe. Cuando las tuberías de agua para consumo humano crucen redes de aguas residuales, deberán colocarse siempre por encima de éstos y a una distancia vertical no menor de 0.15 m. Las medidas se tomarán entre tangentes exteriores más próximas.
- f) Para el cálculo del diámetro de las tuberías de distribución, la velocidad mínima será de 0.60 m/s y la velocidad máxima según la siguiente tabla.

Diámetro(mm)	Velocidad máxima(m/s)
15 (1/2")	1,90
20 (3/4")	2,20
25 (1")	2,48
32 (1 1/4")	2,85
40 y mayores (1 1/2" y mayores).	3,00

- g) Las tuberías de agua fría deberán ubicarse teniendo en cuenta el aspecto estructural y constructivo de la edificación, debiendo evitarse cualquier daño o disminución de la resistencia de los elementos estructurales.
- h) Las tuberías verticales deberán ser colocadas en ductos o espacios especialmente previstos para tal fin y cuyas dimensiones y accesos deberán ser tales que permitan su instalación, revisión, reparación, remoción y mantenimiento.
- i) Se podrá ubicar en el mismo ducto la tubería de agua fría y agua caliente siempre que exista una separación mínima de 0.15 m entre sus generatrices más próximas.
- j) Se permitirá la ubicación de alimentadores de agua y montantes de aguas residuales o de lluvia, en un mismo ducto vertical o espacios, siempre que exista una separación mínima de 0.20 m entre sus generatrices más próximas.
- k) Las tuberías colgadas o adosadas deberán fijarse a la estructura evitando que se produzcan esfuerzos secundarios en las tuberías.
- l) Las tuberías enterradas deberán colocarse en zanjas de dimensiones tales que permitan su protección y fácil instalación.

#### **2.4. ALMACENAMIENTO Y REGULACIÓN.**

- a) Los depósitos de agua deberán ser diseñados y construidos en forma tal que preserven la calidad del agua.
- b) Toda edificación ubicada en sectores donde el abastecimiento de agua pública no sea continuo o carezca de presión suficiente, deberá estar provisto obligatoriamente de depósitos de almacenamiento que permitan el suministro adecuado a todas las instalaciones previstas.  
Tales depósitos podrán instalarse en la parte baja (cisternas) en pisos intermedios o sobre la edificación (tanque elevado).
- c) Cuando sólo exista tanque elevado, su capacidad será como mínimo igual a la dotación diaria, con un volumen no menor a 1,000 l.
- d) Cuando sólo exista cisterna, su capacidad será como mínimo igual a la dotación diaria, con un volumen no menor de 1,000 l.
- e) Cuando sea necesario emplear una combinación de cisterna, bombas de elevación y tanque elevado, la capacidad de la primera no será menor de las 3/4 partes de la dotación diaria y la del segundo no menor de 1/3 de dicha volumen.
- f) En caso de utilizar sistemas hidroneumáticos, el volumen mínimo será igual al consumo diario con un volumen mínimo de 1,000 l.
- g) Los depósitos de almacenamiento deberán ser construidos de material resistente y paredes impermeabilizadas y estarán dotados de los dispositivos necesarios para su correcta operación y mantenimiento.
- h) Las cisternas deberán ubicarse a una distancia mínima de 1 m de muros medianeros y desagües. En caso de no poder cumplir con la distancia mínima, se diseñará un sistema de protección que evite la posible contaminación del agua de la cisterna.
- i) La distancia vertical entre el techo del depósito y el eje del tubo de entrada de agua, dependerá del diámetro de este y de los dispositivos de control, no pudiendo ser menor de 0.20 m.
- j) La distancia vertical entre los ejes de tubos de rebose y entrada de agua será igual al doble del diámetro del primero y en ningún caso menor de 0.15 m.
- k) La distancia vertical entre los ejes del tubo de rebose y el máximo nivel de agua será igual al diámetro de aquel y nunca inferior a 0.10 m.
- l) El agua proveniente del rebose de los depósitos, deberá disponerse en forma indirecta, mediante brecha de aire de 0.05 m de altura mínima sobre el piso, techo u otro sitio de descarga.
- m) El diámetro del tubo de rebose, se calculará hidráulicamente, no debiendo ser menor que

**PERÚ****Ministerio  
de Vivienda, Construcción  
y Saneamiento****Viceministerio  
de Construcción  
y Saneamiento****Dirección  
Nacional de Saneamiento**

lo indicado en la siguiente tabla.

Capacidad del depósito (L)	Diámetro del tubo de rebose
Hasta 5000	50 mm (2")
5001 a 12000	75 mm (3")
12001 a 30000	100 mm (4")
Mayor de 30000	150 mm (6")

- n) El diámetro de la tubería de alimentación se calculará para garantizar el volumen mínimo de almacenamiento diario.
- o) El control de los niveles de agua en los depósitos, se hará por medio de interruptores automáticos que permitan:
  - Arrancar la bomba cuando el nivel de agua en el tanque elevado, descienda hasta la mitad de la altura útil.
  - Parar la bomba cuando el nivel de agua en el tanque elevado, ascienda hasta el nivel máximo previsto.
  - Parar la bomba cuando el nivel de agua en la cisterna descienda hasta 0.05 m por encima de la parte superior de la canastilla de succión.
  - En los depósitos que se alimentan directamente de la red pública deberá colocarse control del nivel.
- p) La capacidad adicional de los depósitos de almacenamiento para los fines de control de incendios, deberá estar de acuerdo con lo previsto en el ítem 4.
- q) La tubería de aducción o de impulsión al tanque de almacenamiento deberá estar a 0.10 m por lo menos por encima de la parte superior de las correspondientes tuberías de rebose.

## **2.5. ELEVACIÓN**

- a) Los equipos de bombeo que se instalen dentro de las edificaciones deberán ubicarse en ambientes que satisfagan los siguientes requisitos:
  - Altura mínima: 1.60 m.
  - Espacio libre alrededor del equipo suficiente para su fácil operación, reparación y mantenimiento.
  - Piso impermeable con pendiente no menor del 2% hacia desagües previstos.
  - Ventilación adecuada.Los equipos que se instalen en el exterior, deberán ser protegidos adecuadamente contra la intemperie.
- b) Los equipos de bombeo deberán ubicarse sobre estructuras de concreto, adecuadamente proyectadas para absorber las vibraciones.
- c) En la tubería de impulsión, inmediatamente después de la bomba deberá instalarse una válvula de retención y una válvula de interrupción. En la tubería de succión con presión positiva se instalará una válvula de interrupción.  
En el caso que la tubería de succión no trabaje bajo carga positiva, deberá instalarse una válvula de retención.
- d) Salvo en el caso de viviendas unifamiliares, el sistema de bombeo deberá contar como mínimo con dos equipos de bombeo de funcionamiento alternado.
- e) La capacidad de cada equipo de bombeo debe ser equivalente a la máxima demanda simultánea de la edificación y en ningún caso inferior a la necesaria para llenar el tanque elevado en dos horas. Si el equipo es doble cada bomba podrá tener la mitad de la capacidad necesaria, siempre que puedan funcionar ambas bombas simultáneamente en forma automática, cuando lo exija la demanda.
- f) El sistema hidroneumático deberá estar dotado de los dispositivos mínimos adecuados para su correcto funcionamiento:
  - Cisterna
  - Electrobombas
  - Tanque de presión
  - Interruptor de presión para arranque y parada a presión mínima y máxima.
  - Manómetro.
  - Válvula de seguridad.
  - Válvulas de interrupción que permitan la operación y mantenimiento del equipo.
  - Dispositivo de drenaje del tanque con su respectiva válvula.
  - Compresor o un dispositivo automático cargador de aire de capacidad adecuada.
- g) El volumen del tanque de presión se calculará en función del caudal, de las presiones máxima y mínima y las características de funcionamiento.

## **3. AGUA CALIENTE**

### **3.1. INSTALACIONES**

- a) Las instalaciones de agua caliente de una edificación, deberán satisfacer las necesidades de consumo y seguridad contra accidentes. Se deberá considerar un espacio independiente y seguro para el equipo de producción de agua caliente.

**PERÚ****Ministerio  
de Vivienda, Construcción  
y Saneamiento****Viceministerio  
de Construcción  
y Saneamiento****Dirección  
Nacional de Saneamiento**

- b) Deberán instalarse dispositivos destinados a controlar el exceso de presión de los sistemas de producción de agua caliente. Dichos dispositivos se ubicarán en los equipos de producción, o en las tuberías de agua fría o caliente próximas a él, siempre que no existan válvulas entre los dispositivos y el equipo; y se graduarán de tal modo que puedan operar a una presión de 10% mayor que la requerida para el normal funcionamiento del sistema.
- c) Deberá instalarse una válvula de retención en la tubería de abastecimiento de agua fría. Dicha válvula no podrá ser colocada entre el equipo de producción de agua caliente y el dispositivo para controlar el exceso de presión.
- d) Deberán instalarse dispositivos destinados a controlar el exceso de temperatura en los sistemas de producción de agua caliente.
- e) Los escapes de vapor o agua caliente, provenientes de los dispositivos de seguridad y control, deberán disponerse en forma indirecta al sistema de drenaje, ubicando los sitios de descarga en lugares que no causen accidentes.
- f) El sistema de alimentación y distribución de agua caliente estará dotado de válvulas de interrupción como mínimo en los siguientes puntos:
  - Inmediatamente después del calentador, en el ingreso de agua fría y salida de agua caliente.
  - En cada servicio sanitario.

**3.2. DOTACIONES**

La dotación de agua caliente serán las que se establecen a continuación. Las cantidades que se fijan son parte de las dotaciones de agua establecidos en el ítem 7 de la presente norma.

- a) Residencias unifamiliares y multifamiliares, según la siguiente tabla.

Número de dormitorios por vivienda	Dotación diaria en litros
1	120
2	250
3	390
4	420
5	450

Más de 5, a razón de 80 l/d, por dormitorio adicional.

- b) Establecimientos de hospedaje, según la siguiente tabla

Hoteles, apart-hoteles, hostales.	150 L por dormitorio.
Albergues.	100 L por m <sup>2</sup> .

Esta cifra no incluye las dotaciones para otros servicios anexos, tales como restaurantes, bares, salones de baile, peluquerías y lavanderías, que se calculará adicionalmente de acuerdo con lo establecido en esta Norma para cada caso.

- c) Restaurantes, según la siguiente tabla

Área útil de los comedores (m <sup>2</sup> )	Dotación diaria
Hasta 40	900 L
41 a 100	15 L/m <sup>2</sup>
Más de 100	12 L/m <sup>2</sup>

En aquellos restaurantes donde se elaboran alimentos para ser consumidos fuera del local, se calculará una dotación complementaria a razón de 3 litros por cubierto preparado para este fin.

- d) Locales educacionales y residencias estudiantiles.

Dotación diaria	
Alumnado y personal residente.	50 L/persona

- e) Gimnasios.

Dotación diaria.
10 L/m <sup>2</sup> área útil

- f) Hospitales, clínicas y similares, según la siguiente tabla

Hospitales y clínicas con hospitalización.	250 L/d x cama.
Consultorios médicos.	130 L/d x consultorio.
Clínicas dentales.	100 L/d x unidad dental.

**3.3. DISTRIBUCIÓN**

- a) La distribución de agua caliente desde el equipo de producción a los aparatos sanitarios o puntos requeridos, se puede realizar con o sin retorno de agua caliente.
- b) El sistema sin retorno se permitirá solamente en instalaciones con calentadores individuales.
- c) El sistema con retorno deberá utilizarse en aquellos edificios donde se instalen equipos centrales de producción de agua caliente.
- d) Las tuberías de alimentación de agua caliente se calcularán de acuerdo con lo establecido en el ítem 7.



### 3.4. EQUIPOS DE PRODUCCIÓN DE AGUA CALIENTE

Para el cálculo de la capacidad del equipo de producción de agua caliente, así como para el cálculo de la capacidad del tanque de almacenamiento, se utilizarán las relaciones que se indican a continuación, en base a la dotación de agua caliente diaria asignada, según la siguiente tabla.

Tipo de edificio	Capacidad del tanque de almacenamiento en relación con dotación diaria en litros.	Capacidad horaria del equipo de producción de agua caliente, en relación con la dotación diaria en litros.
Residencias unifamiliares y multifamiliares.	1/5	1/7
Hoteles, apart-hoteles, albergues.	1/7	1/10
Restaurantes	1/5	1/10
Gimnasios.	2/5	1/7
Hospitales y clínicas, consultorios y similares.	2/5	1/6

Las capacidades del equipo de producción de agua caliente y del tanque de almacenamiento, podrán también determinarse en base a los gastos por aparatos sanitarios.

## 4. AGUA CONTRA INCENDIO

### 4.1. SISTEMAS

Los sistemas a emplearse para combatir incendios serán:

- Alimentadores y gabinetes contra incendio equipados con mangueras para uso de los ocupantes de la edificación.
- Alimentadores y gabinetes contra incendio equipados con mangueras para uso de los ocupantes de la edificación y salida contra incendio para ser utilizada por el Cuerpo de Bomberos de la ciudad.
- Alimentadores y mangueras para uso combinado de los ocupantes del edificio y del Cuerpo de Bomberos.
- Rociadores automáticos.
- Otros sistemas.

### 4.2. SISTEMA DE TUBERÍA Y DISPOSITIVOS PARA SER USADOS POR LOS OCUPANTES DE EDIFICIO

Será obligatorio el sistema de tuberías y dispositivos para ser usado por los ocupantes del edificio, en todo aquel que sea de más de 15 metros de altura o cuando las condiciones de riesgo lo ameritan, debiendo cumplir los siguientes requisitos:

- La fuente de agua podrá ser la red de abastecimiento público o fuente propia del edificio, siempre que garantice el almacenamiento previsto en el sistema.
- El almacenamiento de agua en la cisterna o tanque para combatir incendios debe ser por lo menos de 25 m<sup>3</sup>.
- Los alimentadores deben calcularse para obtener el caudal que permita el funcionamiento simultáneo de dos mangueras, con una presión mínima de 45 m (0.441 MPa) en el punto de conexión de manguera más desfavorable. El diámetro mínimo será 100 mm (4")
- La salida de los alimentadores deberá ser espaciados en forma tal, que todas las partes de los ambientes del edificio puedan ser alcanzadas por el chorro de las mangueras.
- La longitud de la manguera será de 30 m con un diámetro de 40 mm (1 1/2").
- Antes de cada conexión para manguera se instalará una válvula de globo recta o de ángulo. La conexión para manguera será de rosca macho.
- Los alimentadores deberán conectarse entre sí mediante una tubería cuyo diámetro no sea inferior al del alimentador de mayor diámetro.
- Al pie de cada alimentador, se instalará una purga con válvula de control.
- Las bombas de agua contra incendio, deberán llevar control de arranque para funcionamiento automático.
- La alimentación eléctrica a las bombas de agua contra incendio, deberá ser independiente, no controlada por el interruptor general del edificio, e interconectada al grupo electrógeno de emergencia del edificio, en caso de tenerlo.
- Se instalarán «uniones siamesas» con rosca macho y válvula de retención en sitios accesibles de la fachada del edificio para la conexión de las mangueras que suministrarán el agua del exterior.

### 4.3. SISTEMA DE TUBERÍA Y DISPOSITIVOS PARA SER USADOS POR EL CUERPO DE BOMBEROS

Se instalarán sistemas de tuberías y dispositivos para ser usados por el Cuerpo de Bomberos de la ciudad, en las plantas industriales, edificios de más de 50 m de altura y toda otra edificación que por sus características especiales, lo requiera. Tales sistemas deben cumplir con los siguientes requisitos:





PERÚ

Ministerio  
de Vivienda, Construcción  
y Saneamiento

Viceministerio  
de Construcción  
y Saneamiento

Dirección  
Nacional de Saneamiento

- a) Se instalarán «siameses inyección» con rosca macho y válvula de retención en sitio accesible de la fachada del edificio para la conexión de las mangueras que suministrarán el agua desde los hidrantes o carros bomba.
- b) Se instalarán alimentadores espaciados en forma tal, que todas las partes de los ambientes del edificio puedan ser alcanzadas por el chorro de agua.
- c) Los alimentadores deben calcularse para el caudal de dos salidas y una presión mínima de 45 m en el punto de conexión de mangueras más desfavorables.
- d) El almacenamiento de agua en los tanques, para combatir incendios, debe ser por lo menos de 40 m<sup>3</sup> adecuándose al caudal y tamaño posible del incendio, según el Gráfico para Agua Contra Incendio de Sólidos (Lámina N° 3).  
Cuando sea posible se permitirá el almacenamiento conjunto entre uno o más locales que en caso de siniestro puedan ser usados por los bomberos.  
Las mangueras tendrán una longitud de hasta 60 m y 65 mm (2 1/2") de diámetro. Se considerará un caudal mínimo de 10 l/s y deberán alojarse en gabinetes adecuados en cada piso, preferentemente en los corredores de acceso a las escaleras.
- e) Cuando el almacenamiento sea común para el agua para consumo y la reserva para el sistema contra incendios, deberá instalarse la salida del agua para consumo de manera tal que se reserve siempre el saldo de agua requerida para combatir el incendio.
- f) Cada bocatoma para mangueras interiores, estará dotada de llave de compuerta o de ángulo. La conexión para dichas mangueras será de rosca macho con el diámetro correspondiente.
- g) Los alimentadores deberán conectarse entre sí, mediante una tubería cuyo diámetro no sea inferior al del alimentador de mayor diámetro. Al pie de cada alimentador se instalará una de purga con válvula de control.

#### 4.4. SISTEMAS DE ROCIADORES AUTOMÁTICOS

Se instalarán sistemas de rociadores automáticos en los siguientes casos:

- a) Edificaciones de más de dos pisos usadas para manufactura, almacenaje de materiales o mercadería combustible y con área superior a los 1,000 m<sup>2</sup> de construcción.
- b) Playas de estacionamiento cerradas y techadas de mas de 18 m de altura y de área mayor a los 1,000 m<sup>2</sup> de construcción resistente al fuego, u 800 m<sup>2</sup> de construcción incombustible con protección o 600 m<sup>2</sup> de construcción incombustible sin protección o combustible de construcción pesada.
- c) Talleres de reparación automotriz de mas de un piso o ubicados bajo pisos de otra ocupancia que exceda 1,000 m<sup>2</sup> de construcción resistente al fuego, 800 m<sup>2</sup> de construcción incombustible con protección, 600 m<sup>2</sup> de construcción incombustible sin protección o combustible de construcción pesada.
- d) Talleres de reparación automotriz de una planta que exceda 1,500 m<sup>2</sup> de construcción resistente al fuego, 1,200 m<sup>2</sup> de construcción incombustible con protección, 900 m<sup>2</sup> de construcción incombustible sin protección o combustible de construcción pesada, o 600 m<sup>2</sup> de construcción combustible ordinaria.

#### 4.5. SISTEMAS DE DRENAJE

Los sistemas de drenaje deberán considerar la evacuación del agua utilizada en el combate del incendio.



LAMINA N° 3

GRAFICO PARA AGUA CONTRA INCENDIO DE SOLIDOS

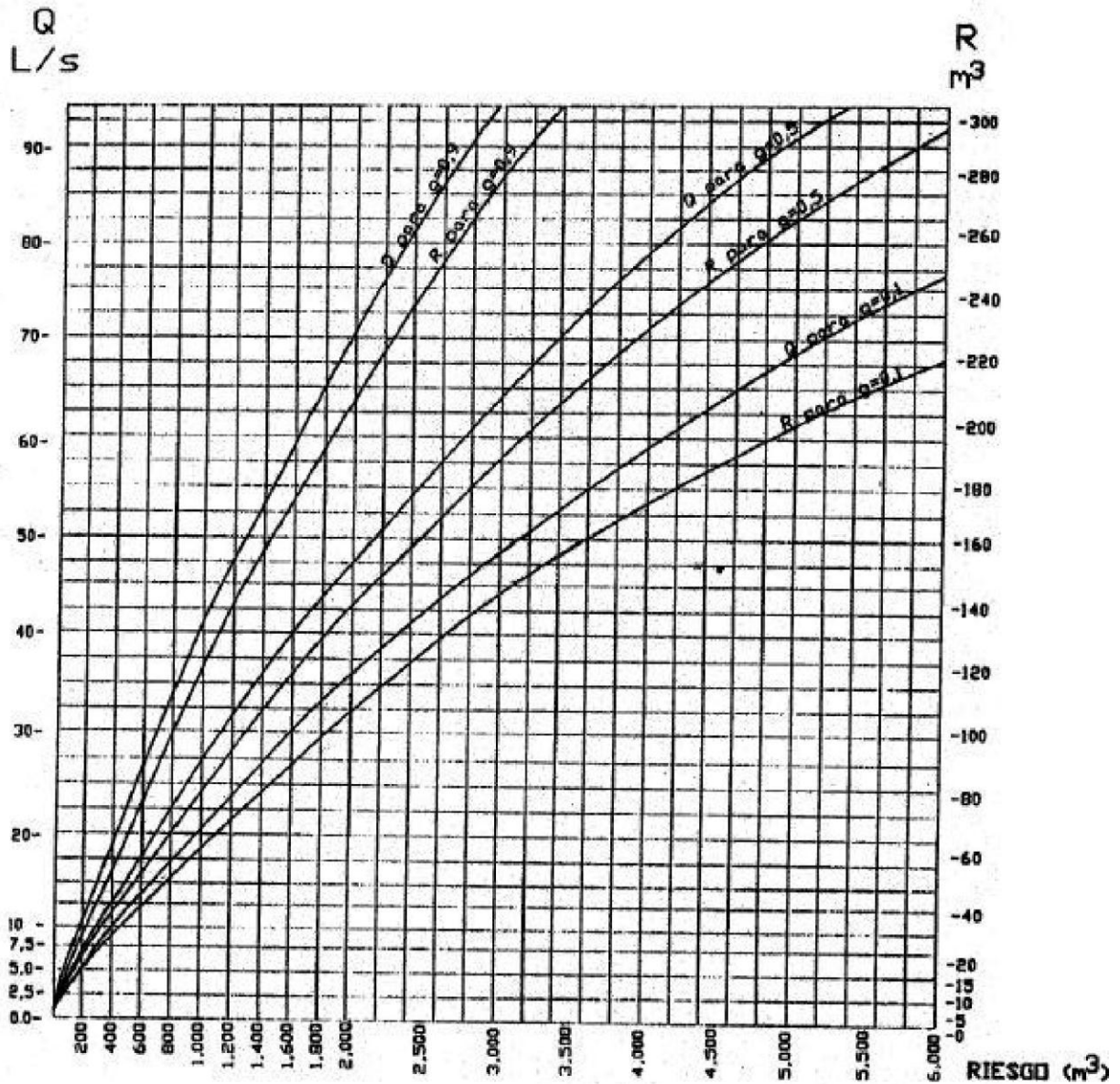

$Q$  = CAUDAL DE AGUA EN L/S PARA EXTINGUIR EL FUEGO  
 $R$  = VOLUMEN DE AGUA EN m³ NECESARIOS PARA RESERVA  
 $g$  = FACTOR DE APILAMIENTO.  
     0.9 = COMPACTO  
     0.5 = MEDIO  
     0.1 = POCO COMPACTO  
 RIESGO = VOLUMEN APARENTE DEL INCENDIO EN m³

**PERÚ****Ministerio  
de Vivienda, Construcción  
y Saneamiento****Viceministerio  
de Construcción  
y Saneamiento****Dirección  
Nacional de Saneamiento**

## 5. AGUA PARA RIEGO

### 5.1. DISPOSICIONES GENERALES

- Las instalaciones para riego podrán ser diseñadas formando parte del sistema de distribución de agua de la edificación, o en forma independiente del mismo.
- El riego de las áreas verdes correspondientes a la edificación podrá hacerse por inundación, con puntos de conexión para mangueras dotadas de sus correspondientes válvulas, por aspersión y por otros sistemas.
- En el diseño de las instalaciones de riego, con puntos de agua para mangueras, se adoptarán los valores según Tabla.

Diámetro manguera (mm)	Longitud máxima (m)	Área de riego m <sup>2</sup>	Caudal L/s
15 (1/2")	10	100	0,2
20 (3/4")	20	250	0,3
25 (1")	30	600	0,5

La distancia entre los puntos de conexión de manguera será de 1.4 de la longitud de la manguera.

- En el diseño de instalaciones de riego con rociadores o aspersores fijos se adoptará lo siguiente:
  - Diámetro mínimo de alimentación de cada rociador: 15 mm (1/2").
  - Presión mínima en el punto de alimentación de cada rociador: 12 m (0.118 MPa).
  - Gasto mínimo de cada rociador: 0.06 l/s.
- En el diseño de instalaciones de riego con rociadores o aspersores rotatorios, se adoptará lo siguiente:
  - Diámetro mínimo de alimentación de cada rociador: 20 mm (3/4")
  - Presión mínima en el punto de alimentación de cada rociador: 20 m (0.196 MPa)
  - Gasto mínimo de cada rociador: 0.10 l/s.
- Las instalaciones de riego podrán ser operadas por secciones, mediante la adecuada instalación de válvulas.
- Los sistemas de riego deberán estar provistos de dispositivos adecuados, para prevenir posibles conexiones cruzadas por efecto de la existencia de presiones negativas en la red de alimentación.
- Las válvulas o grifos para conectar mangueras, deberán sobresalir no menos de 0,15 m sobre el nivel del piso.

## 6. DESAGÜE Y VENTILACIÓN

### 6.1. DISPOSICIONES GENERALES

- El sistema integral de desagüe deberá ser diseñado y construido en forma tal que las aguas servidas sean evacuadas rápidamente desde todo aparato sanitario, sumidero u otro punto de coacción, hasta el lugar de descarga con velocidades que permitan el arrastre de las excretas y materias en suspensión, evitando obstrucciones y depósitos de materiales.
- Se deberá prever diferentes puntos de ventilación, distribuidos en tal forma que impida la formación de vacíos o alzas de presión, que pudieran hacer descargar las trampas.
- Las edificaciones situadas donde exista un colector público de desagüe, deberán tener obligatoriamente conectadas sus instalaciones domiciliarias de desagüe a dicho colector. Esta conexión de desagüe a la red pública se realizará mediante caja de registro o buzón de dimensiones y de profundidad apropiadas, de acuerdo a lo especificado en esta Norma.
- El diámetro del colector principal de desagües de una edificación, debe calcularse para las condiciones de máxima descarga.
- Todo sistema de desagüe deberá estar dotado de suficiente número de elementos de registro, a fin de facilitar su limpieza y mantenimiento.
- Para desagües provenientes de locales industriales u otros, cuyas características físicas y químicas difieran de los del tipo doméstico, deberán sujetarse estrictamente a lo que se establece en el Reglamento de Desagües Industriales vigente, aprobado por Decreto Supremo N° 28-60-S.A.P.L. del 29.11.60, antes de su descarga a la red pública.
- Cuando las aguas residuales provenientes del edificio o parte de este, no puedan ser descargadas por gravedad a la red pública, deberá instalarse un sistema adecuado de elevación, para su descarga automática a dicha red.

### 6.2. RED DE COLECCIÓN

- Los colectores se colocarán en tramos rectos.
- Los colectores enterrados situados en el nivel inferior y paralelos a las cimentaciones, deberán estar ubicados, en forma tal, que el plano formado por el borde inferior de la cimentación y el colector, forme un ángulo de menos de 45° con la horizontal.

Cuando un colector enterrado cruce una tubería de agua deberá pasar por debajo de

**PERÚ****Ministerio  
de Vivienda, Construcción  
y Saneamiento****Viceministerio  
de Construcción  
y Saneamiento****Dirección  
Nacional de Saneamiento**

ella y la distancia vertical entre la parte inferior de la tubería de agua y la clave del colector, no será menor de 0.15 m.

- c) Los empalmes entre colectores y los ramales de desagüe, se harán a un ángulo no mayor de 45°, salvo que se hagan en un buzón o caja de registro.

La pendiente de los colectores y de los ramales de desagüe interiores será uniforme y no menor de 1% para diámetros de 100 mm (4") y mayores; y no menor de 1.5% para diámetros de 75 mm (3") o inferiores.

Las dimensiones de los ramales de desagüe, montantes y colectores se calcularán tomando como base el gasto relativo que pueda descargar cada aparato.

El cálculo de los ramales, montantes y colectores de desagüe se determinará por el método de unidades de descarga.

Podrá utilizarse cualquier otro método racional para calcular los ramales, montantes y colectores, siempre que sea debidamente fundamentado.

- d) Al calcular el diámetro de los conductos de desagüe se tendrá en cuenta lo siguiente:
- El diámetro mínimo que reciba la descarga de un inodoro será de 100 mm (4").
  - El diámetro de una montante no podrá ser menor que el de cualquiera de los ramales horizontales que en él descarguen.
  - El diámetro de un conducto horizontal de desagüe no podrá ser menor que el de cualquiera de los orificios de salida de los aparatos que en él descarguen.
- e) Cuando se requiera dar un cambio de dirección a una montante, los diámetros de la parte inclinada y del tramo inferior de la montante se calcularán de la siguiente manera:
- Si la parte inclinada forma un ángulo de 45° o más con la horizontal, se calculará como si fuera una montante.
  - Si la parte inclinada forma un ángulo menor de 45° con la horizontal, se calculará tomando en cuenta el número de unidades de descarga que pasa por el tramo inclinado como si fuera un colector con pendiente de 4%.
  - Por debajo de la parte inclinada, la montante en ningún caso tendrá un diámetro menor que el tramo inclinado.
  - Los cambios de dirección por encima del más alto ramal horizontal de desagüe, no requieren aumento de diámetro.
- f) Las montantes deberán ser colocadas en ductos o espacios especialmente previstos para tal fin y cuyas dimensiones y accesos permitan su instalación, reparación, revisión o remoción.
- g) Se permitirá utilizar un mismo ducto o espacio para la colocación de las tuberías de desagüe y agua, siempre que exista una separación mínima de 0.20 m entre sus generatrices más próximas.
- h) Se permitirá el uso de colectores existentes para servir a nuevas construcciones, solamente cuando su inspección demuestre que estén en buenas condiciones y cumplan lo establecido en esta Norma.
- i) Todo punto de contacto entre el sistema de desagüe y los ambientes (punto de colección abierto), deberá estar protegido por un sello de agua con una altura no inferior de 0.05 m, ni mayor de 0.10m, contenido en un dispositivo apropiado (trampa o sifón).
- j) Todo registro deberá ser del diámetro de la tubería a la que sirve. En caso de tuberías de diámetro mayor de 100 mm (4"), se instalará un registro de 100 mm (4") como mínimo.
- Los registros se ubicarán en sitios fácilmente accesibles. Cuando las tuberías vayan ocultas o enterradas, los registros, deberán extenderse utilizando conexiones de 45°, hasta terminar a ras con la pared o piso acabado.
- La distancia mínima entre la tangente del tapón de cualquier registro y una pared, techo o cualquier otro elemento que pudiera obstaculizar la limpieza del sistema, será de 0.10 m.
- Se colocará registros por lo menos en:
- Al comienzo de cada ramal horizontal de desagüe o colector.
  - Cada 15 m en los conductos horizontales de desagüe - Al pie de cada montante, salvo cuando ella descargue a una caja de registro o buzón distante no más de 10 m.
  - Cada dos cambios de direcciones en los conductos horizontales de desagüe.
  - En la parte superior de cada ramal de las trampas «U».
- k) Se instalarán cajas de registro en las redes exteriores en todo cambio de dirección, pendiente, material o diámetro y cada 15 m de largo como máximo, entramos rectos.
- Las dimensiones de las cajas se determinarán de acuerdo a los diámetros de las tuberías y a su profundidad, según la tabla siguiente:

Dimensiones Interiores(m)	Diámetro Máximo(mm)	Profundidad Máxima(m)
0,25 x 0,50 (10" x 20")	100 (4")	0,60
0,30 x 0,60 (12" x 24")	150 (6")	0,80
0,45 x 0,60 (18" x 24")	150 (6")	1,00
0,60 x 0,60 (24" x 24")	200 (8")	1,20



**PERÚ****Ministerio  
de Vivienda, Construcción  
y Saneamiento****Viceministerio  
de Construcción  
y Saneamiento****Dirección  
Nacional de Saneamiento**

Para profundidades mayores se deberá utilizar cámaras de inspección según NTE S.070 Redes de Aguas Residuales.

- l) Cuando las aguas residuales contengan grasa, aceite, material inflamable, arena, tierra, yeso u otros sólidos o líquidos objetables que pudieran afectar el buen funcionamiento del sistema de evacuación del edificio u otro sistema público, será necesario la instalación de interceptores o separadores u otro sistema de tratamiento.
- m) La capacidad, tipo, dimensiones y ubicación de los interceptores y separadores, estará de acuerdo con el uso respectivo.
- n) Se instalarán separadores de grasa en los conductos de desagüe de lavaderos, lavaplatos u otros aparatos sanitarios instalados en restaurantes, cocinas de hoteles, hospitales y similares, donde exista el peligro de introducir en el sistema de desagüe, grasa en cantidad suficiente para afectar el buen funcionamiento de éste.
- o) Se instalarán separadores de aceite en el sistema de desagüe de estaciones de servicio, talleres de mecánica de vehículos motorizados y otros edificios, donde exista el peligro de introducir aceite y otros lubricantes al sistema a la red de aguas residuales, ya sea en forma accidental o voluntaria.
- p) Se instalarán interceptores de arena, vidrio, pelos, hilos u otros sólidos en el sistema de desagüe de embotelladores, lavanderías y otros establecimientos sujetos a la descarga voluntaria o accidental de sólidos objetables.
- q) Los interceptores y separadores deberán estar provistos de ventilación en forma similar a otros aparatos sanitarios. El tubo de ventilación tendrá un diámetro mínimo de 50 mm (2").

Los interceptores se ubicarán en sitios donde puedan ser inspeccionados y limpiados con facilidad. No se permitirá colocar encima o inmediato a ellos maquinarias o equipos que pudiera impedir su adecuado mantenimiento. La boca de inspección será de dimensiones adecuadas.

- r) Los aparatos sanitarios, depósitos o partes del sistema de agua, con dispositivos que descarguen al sistema de desagüe de la edificación, lo harán en forma indirecta, a fin de evitar conexiones cruzadas o interferencias entre los sistemas de distribución de agua para consumo humano y de redes de aguas residuales.

La descarga de desagüe indirecto se hará de acuerdo con los siguientes requisitos:

- La tubería de descarga se llevará hasta una canaleta, caja, sumidero, embudo y otro dispositivo adecuado, provisto de sello de agua y su correspondiente ventilación.
  - Deberá dejarse una brecha o interruptor de aire entre la salida de la tubería de descarga y el dispositivo receptor, el que no podrá ser menor de dos veces el diámetro de la tubería de descarga.
  - Las canaletas, cajas, sumideros, embudos y otros dispositivos deberán instalarse en lugares bien ventilados y de fácil acceso. Estos dispositivos estarán dotados de rejillas o tapas removibles cuando ello sea requerido para seguridad de las personas.
- s) No se permitirá descargar los aparatos sanitarios dotados de descarga de desagüe indirecto en ningún otro aparato sanitario.
  - t) Los desagües provenientes de los siguientes equipos, deberán descargar en los conductos de desagüe en forma indirecta:
    - Esterilizadores, recipientes y equipos similares de los laboratorios, hospitales y clínicas.
    - Refrigeradoras comerciales, tuberías de rebose de tanques y similares, equipos provistos de válvula de alivio o seguridad.
    - Todos aquellos que se considere inconvenientes en resguardo de la salud pública.

### **6.3. ALMACENAMIENTO DE AGUAS RESIDUALES**

El sistema de bombeo de aguas residuales, deberá cumplir con los siguientes requisitos.

- a) Su capacidad no será mayor que el volumen equivalente a un 1/4 de la dotación diaria, ni menor que el equivalente a 1/24 de la dotación diaria.
- b) Deberá estar prevista de un sistema de ventilación que evite la acumulación de gases. Cuando ello no se logre, las instalaciones eléctricas del ambiente deberán ser a prueba de explosión.
- c) Deberá estar dotada de una boca de inspección.
- d) Cuando se proyecten cámara húmeda y cámara seca, se deberá proveer ventilación forzada para ambas cámaras. El sistema de ventilación deberá proveer como mínimo seis cambios de aire por hora bajo operación continua o un cambio en dos minutos bajo operación intermitente.
- e) Deberá preverse la eliminación de los desagües que se acumulen en la cámara seca.

### **6.4. ELEVACIÓN**

El equipo de bombeo deberá instalarse en lugar de fácil acceso, ventilación e iluminación adecuada. Los equipos de bombeo deberán cumplir los siguientes requisitos:

- a) Que permita el paso de sólidos.
- b) La capacidad total de bombeo deberá ser por lo menos el 150% del gasto máximo que recibe la cámara de bombeo.
- c) El número mínimo de equipos será de dos, de funcionamiento alternado. La capacidad de cada uno será igual al gasto máximo.

- d) El gasto se determinará utilizando el método de unidades de descarga u otro método aprobado.
- e) La tubería de descarga estará dotada de una válvula de interrupción y una válvula de retención. Los motores de los equipos de elevación deberán ser accionados por los niveles en la cámara de bombeo. Se proveerán además controles manuales y dispositivos de alarma para sobre nivel. Cuando el suministro normal de energía no garantice un servicio continuo a los equipos de bombeo en hoteles, hospitales y similares, deberán proveerse fuentes de energía independientes.

### 6.5. VENTILACIÓN

El sistema de desagüe debe ser adecuadamente ventilado, de conformidad con los párrafos siguientes, a fin de mantener la presión atmosférica en todo momento y proteger el sello de agua de cada una de las unidades del sistema.

El sello de agua deberá ser protegido contra sifonaje, mediante el uso adecuado de ramales de ventilación, tubos auxiliares de ventilación, ventilación en conjunto, ventilación húmeda o una combinación de estos métodos.

En el caso de uso de ventilación por tuberías que permiten la salida o entrada de aire del exterior del edificio, se aplicaran los siguientes criterios:

- a) Los tubos de ventilación deberán tener una pendiente uniforme no menor de 1% en forma tal que el agua que pudiere condensarse en ellos, escurra a un conducto de desagüe o montante.
- b) Los tramos horizontales de la tubería de ventilación deberán quedar a una altura no menor de 0.15m por encima de la línea de rebose del aparato sanitario más alto al cual ventilan.
- c) La distancia máxima entre la salida de un sello de agua y el tubo de ventilación correspondiente, según siguiente Tabla

Diámetro del conducto de desagüe del aparato sanitario( mm)	Distancia máxima entre el sello y el tubo de ventilación( m)
40 (1 ½")	1,10
50 (2")	1,50
75 (3")	1,80
100 (4")	3,00

Esta distancia se medirá a lo largo del conducto de desagüe, desde la salida del sello de agua hasta la entrada del tubo de ventilación.

- d) Toda montante de desagüe deberá prolongarse al exterior, sin disminuir su diámetro. En el caso de que termine en una terraza accesible o utilizada para cualquier fin, se prolongará por encima del piso hasta una altura no menor de 1.80 m. Cuando la cubierta del edificio sea un techo o terraza inaccesible, la montante será prolongada por encima de éste, 0.15 m como mínimo.

En caso de que la distancia entre la boca de una montante y una ventana, puerta u otra entrada de aire al edificio sea menor de 3 m horizontalmente, el extremo superior de la montante deberá quedar como mínimo a 0.60 m, por encima de la entrada del aire.

La unión entre la montante y la cubierta del techo o terraza deberá ser a prueba de filtraciones.

- e) La tubería principal de ventilación se instalará vertical, sin quiebres en lo posible y sin disminuir su diámetro.
- f) El extremo inferior del tubo principal de ventilación deberá ser conectado mediante un tubo auxiliar de ventilación a la montante de aguas residuales, por debajo del nivel de conexión del ramal de desagüe más bajo.  
El extremo superior del tubo de ventilación se podrá conectar a la montante principal, a una altura no menor de 0.15 m por encima de la línea de rebose del aparato sanitario más alto.
- g) En los edificios de gran altura se requerirá conectar la montante al tubo principal de ventilación por medio de tubos auxiliares de ventilación, a intervalos de 5 pisos, contados a partir del último piso hacia abajo.
- h) El diámetro del tubo auxiliar de ventilación a que se refiere el numeral anterior, será igual al del tubo principal de ventilación. Las conexiones a éste y la montante de aguas residuales deberán hacerse por medio de accesorio tipo «Y» en la forma siguiente:

- Las conexiones a la montante de aguas residuales se harán por debajo del ramal horizontal proveniente del piso correspondiente.
- Las conexiones al tubo de ventilación principal se harán a no menos de 1.0 m por encima del piso correspondiente.

- i) El diámetro del tubo de ventilación principal se determinará tomando en cuenta su longitud total, el diámetro de la montante correspondiente y el total de unidades de descarga ventilada, según siguiente Tabla.



### DIMENSIONES DE LOS TUBOS DE VENTILACIÓN PRINCIPAL

Diámetro de la montante, (mm)	Unidades de descarga ventiladas	Diámetro requerido para el tubo de ventilación principal			
		2"	3"	4"	6"
		50(mm)	75(mm)	100(mm)	150(mm)
Longitud Máxima del Tubo en metros					
50 (2")	12	60,0	-	-	-
50 (2")	20	45,0	-	-	-
65 (2½")	10	-	-	-	-
75 (3")	10	30,0	180,0	-	-
75 (3")	30	18,0	150,0	-	-
75 (3")	60	15,0	120,0	-	-
100 (4")	100	11,0	78,0	300,0	-
100 (4")	200	9,0	75,0	270,0	-
100 (4")	500	6,0	54,0	210,0	-
203 (8")	600	-	-	15,0	150,0
203 (8")	1400	-	-	12,0	120,0
203 (8")	2200	-	-	9,0	105,0
203 (8")	3600	-	-	8,0	75,0
203 (8")	3600	-	-	8,0	75,0
254 (10")	1000	-	-	-	38,0
254 (10")	2500	-	-	-	30,0
254 (10")	3800	-	-	-	24,0
254 (10")	5600	-	-	-	18,0

- j) Cuando una montante tenga en su recorrido un cambio de dirección de 45° o más con la vertical, será necesario ventilar los tramos de la montante que queden por encima y por debajo de dicho cambio. Estos tramos podrán ventilarse separadamente según lo especificado en el inciso i) del presente artículo, o bien se podrá ventilar por medio de tubos auxiliares de ventilación, uno para el tramo superior inmediatamente antes del cambio y otro para el tramo inferior. Cuando el cambio de dirección de la montante sea menor de 45° con la vertical, no se requerirá la ventilación auxiliar.
- k) Para la ventilación individual de aparatos sanitarios, el diámetro de la tubería de ventilación será igual a la mitad del diámetro del conducto de desagüe al cual ventila y no menor de 50 mm (2"). Cuando la ventilación individual va conectada a un ramal horizontal común de ventilación, su diámetro y longitud se determinarán según siguiente Tabla.

### DIMENSIONES DE LOS TUBOS DE VENTILACION EN CIRCUITO Y DE LOS RAMALES

#### TERMINALES DE LOS TUBOS DE VENTILACION

Diámetro de ramal horizontal de desagüe (mm)	Número máximo unidades de descarga	Diámetro del tubo de ventilación		
		50 mm	75 mm	100 mm
		2"	3"	4"
Máxima longitud del tubo de ventilación (m)				
50 (2")	12	12,0	-	-
50 (2")	20	9,0	-	-
75 (3")	10	6,0	30,0	-
75 (3")	30	-	30,0	-
75 (3")	60	-	24,0	-
100 (4")	100	2,1	15,0	60,0
100 (4")	200	1,8	15,0	54,0
100 (4")	500	-	10,8	42,0

- l) Se permitirá utilizar un tubo común de ventilación para servir dos aparatos sanitarios, en los casos que se señalan a continuación, siempre que el diámetro del tubo de ventilación y la distancia máxima cumplan con lo establecido en el inciso c) del presente artículo.
- Dos aparatos sanitarios tales como lavatorios, lavaderos de cocina o de ropa instaladas en el mismo piso y conectados al ramal de desagüe a un mismo nivel.
  - Dos aparatos sanitarios ubicados en el mismo piso, pero conectados a la montante o ramal vertical de desagüe a diferentes niveles, siempre que el diámetro de dicho ramal o montante sea de un tamaño mayor que el requerido por el aparato superior y no menor que el requerido por el aparato inferior.
- m) La prolongación de la montante o tubería de desagüe por encima del último ramal, podrá servir como único medio de ventilación para lavatorios y lavaderos siempre que cumpla con las distancias máximas establecidas en el inciso c) del presente artículo.
- n) Para el caso de ventilación común, para más de dos aparatos podrá usarse la ventilación en circuito, siempre que cumpla los requisitos establecidos en el presente artículo.

**PERÚ****Ministerio  
de Vivienda, Construcción  
y Saneamiento****Viceministerio  
de Construcción  
y Saneamiento****Dirección  
Nacional de Saneamiento**

- o) El diámetro del tubo de ventilación en circuito se calculará en función de su longitud y sobre la base del diámetro del ramal horizontal de desagüe, según la Tabla del inciso m). Dicho diámetro no podrá ser menor que la mitad del diámetro del ramal horizontal de desagüe correspondiente y en ningún caso menor de 50 mm ( 2").
- p) Es obligatorio instalar tubos auxiliares de ventilación en los siguientes casos:
  - En la ventilación de la montante.
  - En la ventilación en circuito.
  - En todos aquellos otros casos en que sea necesario asegurar el buen funcionamiento del sistema.
  - El diámetro mínimo del tubo auxiliar de ventilación será la mitad del diámetro del ramal de desagüe a que está conectado.
- q) Aquellos aparatos sanitarios que no pueden ser ventilados de acuerdo a las distancias máximas establecidos en el inciso e) del presente artículo, tales como lavaderos y otros similares, deberán descargar en forma indirecta a un sumidero de piso, caja u otro dispositivo apropiadamente ventilado.

**En el caso de uso de ventilación por Válvula de Admisión de Aire que permite la entrada de aire a las tuberías de desagüe del interior del edificio, se aplicaran los siguientes criterios:**

#### **OBJETO Y USO DE LA VALVULA DE ADMISION DE AIRE:**

- a) El propósito de una Válvula de Admisión de Aire consiste en ofrecer un método que permita la entrada de aire al sistema de drenaje sin utilizar una ventilación abierta al aire exterior y evitar el escape de los gases del drenaje al interior del edificio.
- b) La válvula cuenta con una sola vía y esta diseñada para permitir la entrada de aire a la tubería de drenaje al desarrollarse presiones negativas. El dispositivo cierra por gravedad y sella la terminal de ventilación a una presión diferencial de cero (sin condiciones de flujo), así como bajo presiones internas positivas.
- c) Esta diseñada para resolver el sistema de ventilación primaria (de la bajante), secundaria (de los desagües) y terciaria (por aparato sanitario), sin necesidad de atravesar cubiertas, ni espacio adicional para tuberías de ventilación.
- d) La Válvula de Admisión de Aire puede emplearse en edificaciones familiares, multifamiliares o comerciales.

#### **INSTALACION:**

- e) Esta permitido que las ventilaciones individuales, derivadas y de circuito terminen con una conexión a una Válvula de Admisión de Aire.
- f) Toda estructura en la que se instalen sistemas de ventilación debe contar con cuando menos una ventilación primaria al exterior. La ventilación de tubo principal debe correr tan directamente como sea posible del drenaje del edificio hasta el aire exterior.
- g) La Válvula de Admisión de Aire solamente ventila elementos en la misma planta de edificio conectadas a un ramal horizontal, el cual deberá conectarse a la montante con un máximo de 4 salidas en edificaciones de hasta tres pisos de altura.

Para ramales con mas de 4 salidas, se podrá hacer uso de una Válvula de Admisión de Aire siempre que se cuente con un "respiradero de ventilación auxiliar" según los siguientes casos:

- De 5 a 10 salidas: instalar un respiradero de ventilación auxiliar en un punto del desagüe adyacente a la montante, según lo indica el punto l. e)
- De 11 a 20 salidas: instalar un respiradero de ventilación auxiliar en un punto del desagüe adyacente a la montante y otro en el punto medio del sistema, según lo indica el punto l. e)
- h) Para prevenir el sifonaje inducido en un ramal de lavabos, la Válvula de Admisión de Aire se instalara entre dos lavatorios mas lejanos al respiradero.
- i) La Válvula de Admisión de Aire debe colocarse dentro de la longitud desarrollada máxima permitida para la ventilación y debe colocarse cuando menos 10 cm por encima del ramal horizontal del drenaje, 15 cm por encima de cualquier material aislante y dentro de 15 grados de la vertical.
- j) La capacidad máxima de la válvula no deberá exceder los siguientes límites según el tipo de sistema en el cual trabajen:
  - Ventilación primaria y secundaria: 32L/s a 250 Pa.
  - Ventilación terciaria: 7,50 L/s a 250 Pa
- k) La Válvula de admisión de Aire esta hecha para instalarse en ambientes ventilados dentro de los confines de una construcción (bajo lavabo, en un altillo, en los ductos de las instalaciones, en el falso techo o debajo de una rejilla empotrada) y no debe estar al exterior de la estructura.



- l) El rango de temperaturas al que debe usarse la válvula esta comprendido entre -40 o C y 60 o C.
- m) La Válvula de admisión de Aire debe quedar accesible para su inspección y servicio.

## 6.6. SISTEMA DE ELIMINACIÓN SANITARIA DE EXCRETA

### a) Letrina sanitaria

Podrá utilizarse letrinas sanitarias en las habilitaciones urbanas que no cuenten con sistemas de eliminación de excretas con arrastre de agua (sistemas de alcantarillado), siempre que cumpla con los requisitos establecidos en las normas correspondientes.

## 7. AGUA DE LLUVIA

### 5.1. RECOLECCIÓN

- a) Cuando no exista un sistema de alcantarillado pluvial y la red de aguas residuales no haya sido diseñada para recibir aguas de lluvias, no se permitirá descargar este tipo de aguas a la red de aguas residuales. Estas deberán disponerse al sistema de drenaje o áreas verdes existentes.
- b) Los receptores de agua de lluvia estarán provistos de rejillas de protección contra el arrastre de hojas, papeles, basura y similares. El área total libre de las rejillas, será por lo menos dos veces el área del conducto de elevación.
- c) Los diámetros de las montantes y los ramales de colectores para aguas de lluvia estarán en función del área servida y de la intensidad de la lluvia.
- d) Los diámetros de las canaletas semicirculares se calcularán tomando en cuenta el área servida, intensidad de lluvia y pendiente de la canaleta.
- e) La influencia que puedan tener las aguas de lluvias en las cimentaciones deberán preverse realizando las obras de drenaje necesarias.
- f) La capacidad de las bombas de las cámaras de bombeo se calculará teniendo en cuenta la máxima intensidad de lluvia registrada, de los últimos años.

### 5.2. ALMACENAMIENTO Y ELEVACIÓN

El volumen de almacenamiento estará de acuerdo a la intensidad y frecuencia de lluvias. El sistema de elevación deberá considerar lo señalado en los artículos 22 y 23 de la presente Norma.

## ANEXOS

### ANEXO N° 1

#### UNIDADES DE GASTO PARA EL CÁLCULO DE LAS TUBERÍAS DE DISTRIBUCIÓN DE AGUA EN LOS EDIFICIOS (APARATOS DE USO PRIVADO)

Aparato sanitario	Tipo	Unidades de gasto		
		Total	Agua fría	Agua caliente
Inodoro	Con tanque – descarga reducida.	1,5	1,5	-
Inodoro	Con tanque.	3	3	-
Inodoro	Con válvula semiautomática y automática.	6	6	-
Inodoro	Con válvula semiautomática y automática de descarga reducida.	3	3	-
Bidé		1	0,75	0,75
Lavatorio		1	0,75	0,75
Lavadero		3	2	2
Ducha		2	1,5	1,5
Tina		2	1,5	1,5
Urinario	Con tanque	3	3	-
Urinario	Con válvula semiautomática y automática.	5	5	-
Urinario	Con válvula semiautomática y automática de descarga reducida.	2,5	2,5	-
Urinario	Múltiple (por m)	3	3	-

Para calcular tuberías de distribución que conduzcan agua fría solamente o agua fría más el gasto de agua a ser calentada, se usarán las cifras indicadas en la primera columna. Para calcular diámetros de tuberías que conduzcan agua fría o agua caliente a un aparato sanitario que requiera de ambas, se usarán las cifras indicadas en la segunda y tercera columna.



**PERÚ****Ministerio  
de Vivienda, Construcción  
y Saneamiento****Viceministerio  
de Construcción  
y Saneamiento****Dirección  
Nacional de Saneamiento****ANEXO N° 2  
UNIDADES DE GASTO PARA EL CÁLCULO DE LAS TUBERÍAS DE DISTRIBUCIÓN DE AGUA  
EN LOS EDIFICIOS (APARATOS DE USO PÚBLICO)**

Aparato sanitario	Tipo	Unidades de gasto		
		Total	Agua fría	Agua caliente
Inodoro	Con tanque – descarga reducida.	2,5	2,5	-
Inodoro	Con tanque.	5	5	-
Inodoro	Con válvula semiautomática y automática.	8	8	-
Inodoro	Con válvula semiautomática y automática de descarga reducida.	4	4	-
Lavatorio	Corriente.	2	1,5	1,5
Lavatorio	Múltiple.	2(*)	1,5	1,5
Lavadero	Hotel restaurante.	4	3	3
Lavadero	-	3	2	2
Ducha	-	4	3	3
Tina	-	6	3	3
Urinario	Con tanque.	3	3	-
Urinario	Con válvula semiautomática y automática.	5	5	-
Urinario	Con válvula semiautomática y automática de descarga reducida.	2,5	2,5	-
Urinario	Múltiple (por ml)	3	3	-
Bebedero	Simple.	1	1	-
Bebedero	Múltiple	1(*)	1(*)	-

Para calcular tuberías de distribución que conduzcan agua fría solamente o agua fría más el gasto de agua a ser calentada, se usarán las cifras indicadas en la primera columna. Para calcular diámetros de tuberías que conduzcan agua fría o agua caliente a un aparato sanitario que requiera de ambas, se usarán las cifras indicadas en la segunda y tercera columna.

(\*) Debe asumirse este número de unidades de gasto por cada salida.

**ANEXO N° 3  
GASTOS PROBABLES PARA APLICACIÓN DEL MÉTODO DE HUNTER**

N° de unidades	Gasto Probable		N° de unidades	Gasto Probable		N° de unidades	Gasto Probable
	Tanque	Válvula		Tanque	Válvula		
3	0,12	-	120	1,83	2,72	1100	8,27
4	0,16	-	130	1,91	2,80	1200	8,70
5	0,23	0,91	140	1,98	2,85	1300	9,15
6	0,25	0,94	150	2,06	2,95	1400	9,56
7	0,28	0,97	160	2,14	3,04	1500	9,90
8	0,29	1,00	170	2,22	3,12	1600	10,42
9	0,32	1,03	180	2,29	3,20	1700	10,85
10	0,43	1,06	190	2,37	3,25	1800	11,25
12	0,38	1,12	200	2,45	3,36	1900	11,71
14	0,42	1,17	210	2,53	3,44	2000	12,14
16	0,46	1,22	220	2,60	3,51	2100	12,57
18	0,50	1,27	230	2,65	3,58	2200	13,00
20	0,54	1,33	240	2,75	3,65	2300	13,42
22	0,58	1,37	250	2,84	3,71	2400	13,86
24	0,61	1,42	260	2,91	3,79	2500	14,29
26	0,67	1,45	270	2,99	3,87	2600	14,71
28	0,71	1,51	280	3,07	3,94	2700	15,12
30	0,75	1,55	290	3,15	4,04	2800	15,53
32	0,79	1,59	300	3,32	4,12	2900	15,97
34	0,82	1,63	320	3,37	4,24	3000	16,20
36	0,85	1,67	340	3,52	4,35	3100	16,51
38	0,88	1,70	380	3,67	4,46	3200	17,23
40	0,91	1,74	390	3,83	4,60	3300	17,85
42	0,95	1,78	400	3,97	4,72	3400	18,07
44	1,00	1,82	420	4,12	4,84	3500	18,40
46	1,03	1,84	440	4,27	4,96	3600	18,91
48	1,09	1,92	460	4,42	5,08	3700	19,23
50	1,13	1,97	480	4,57	5,20	3800	19,75
55	1,19	2,04	500	4,71	5,31	3900	20,17
60	1,25	2,11	550	5,02	5,57	4000	20,50
65	1,31	2,17	600	5,34	5,83		
70	1,36	2,23	650	5,85	6,09		
75	1,41	2,29	700	5,95	6,35		
80	1,45	2,35	750	6,20	6,61		
85	1,50	2,40	800	6,60	6,84		
90	1,56	2,45	850	6,91	7,11		
95	1,62	2,50	900	7,22	7,36		
100	1,67	2,55	950	7,53	7,61		
110	1,75	2,60	1000	7,84	7,85		

PARA EL  
NUMERO DE  
UNIDADES DE  
ESTA  
COLUMNA ES  
INDIFERENTE  
QUE LOS  
APARATOS  
SEAN DE  
TANQUE O DE  
VALVULA

NOTA: Los gastos están dados en L/s y corresponden a un ajuste de la tabla original del Método de Hunter.

**PERÚ****Ministerio  
de Vivienda, Construcción  
y Saneamiento****Viceministerio  
de Construcción  
y Saneamiento****Dirección  
Nacional de Saneamiento****ANEXO N° 4  
ESPACIAMIENTO MÁXIMO ENTRE SOPORTES EN METROS**

Diámetro de la tubería	Pulg.	½"	¾"	1"	1 ¼" a 2"	2 ½" a 4"	Mayor a 4"
	mm	15	20	25	32 a 50	65 a 100	Mayor a 100
Acero.		2,00	2,50	3,00	3,50	4,00	4,50
Cobre.		1,80	2,40	2,40	3,00	3,60	4,00
PVC y similares.		1,50	2,00	2,00	2,50	3,00	3,50

**ANEXO N° 5  
DIÁMETROS DE LAS TUBERÍAS DE IMPULSIÓN EN  
FUNCIÓN DEL GASTO DE BOMBEO**

Gasto de bombeo en L/s	Diámetro de la tubería de impulsión (mm)
Hasta 0,50	20 (¾")
Hasta 1,00	25 (1")
Hasta 1,60	32 (1 ¼")
Hasta 3,00	40 (1 ½")
Hasta 5,00	50 (2")
Hasta 8,00	65 (2 ½")
Hasta 15,00	75 (3")
Hasta 25,00	100 (4")

**ANEXO N° 6  
UNIDADES DE DESCARGA**

Tipos de aparatos	Diámetro mínimo de la trampa(mm)	Unidades de descarga
Inodoro (con tanque).	75 (3")	4
Inodoro (con tanque descarga reducida).	75 (3")	2
Inodoro (con válvula automática y semiautomática).	75 (3")	8
Inodoro (con válvula automática y semiautomática de descarga reducida).	75 (3")	4
Bidé.	40 (1 ½")	3
Lavatorio.	32 - 40 (1 ¼" - 1 ½")	1 - 2
Lavadero de cocina.	50 (2")	2
Lavadero con trituradora de desperdicios.	50 (2")	3
Lavadero de ropa.	40 (1 ½")	2
Ducha privada.	50 (2")	2
Ducha pública.	50 (2")	3
Tina.	40 - 50 (1 ½" - 2")	2 - 3
Urinario de pared.	40 (1 ½")	4
Urinario de válvula automática y semiautomática.	75 (3")	8
Urinario de válvula automática y semiautomática de descarga reducida.	75 (3")	4
Urinario corrido.	75 (3")	4
Bebederio.	25 (1")	1 - 2
Sumidero	50 (2")	2

**ANEXO N° 7  
UNIDADES DE DESCARGA PARA APARATOS NO ESPECIFICADOS**

Diámetro de la tubería de descarga del aparato (mm)	Unidades de descarga correspondientes
32 o menor (1 ¼" o menor)	1
40 (1 ½")	2
50 (2")	3
65 (2 ½")	4
75 (3")	5
100 (4")	5

Para los casos de aparatos con descarga continua se calculará a razón de una unidad por cada 0.03 l/s de gasto.



**ANEXO N° 8  
NÚMERO MÁXIMO DE UNIDADES DE DESCARGA QUE PUEDE SER CONECTADO A LOS  
CONDUCTOS HORIZONTALES DE DESAGÜE Y A LAS MONTANTES**

















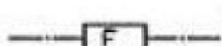







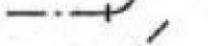

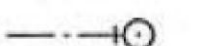

Diámetro del tubo(mm)	Cualquier horizontal de desague (*)	Montantes de 3 pisos de altura	Montantes de más de 3 pisos	
			Total en la montante	Total por Piso
32 (1 ¼")	1	2	2	1
40 (1 ½")	3	4	8	2
50 (2")	6	10	24	6
65 (2 ½")	12	20	42	9
75 (3")	20	30	60	16
100 (4")	160	240	500	90
125 (5")	360	540	1100	200
150 (6")	620	960	1900	350
200 (8")	1400	2200	3600	600
250 (10")	2500	3800	5660	1000
300 (12")	3900	6000	8400	1500
375 (15")	7000	-	-	-

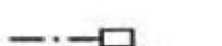
(\*) No se incluye los ramales del colector del edificio.

**ANEXO N° 9  
NÚMERO MÁXIMO DE UNIDADES DE DESCARGA  
QUE PUEDE SER CONECTADO A LOS COLECTORES DEL EDIFICIO**

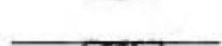
Diámetro del tubo(mm)	Pendiente		
	1%	2%	4%
50 (2")	-	21	26
65 (2 ½")	-	24	31
75 (3")	20	27	36
100 (4")	180	216	250
125 (5")	390	480	575
150 (6")	700	840	1000
200 (8")	1600	1920	2300
250 (10")	2900	3500	4200
300 (12")	4600	5600	6700
375 (15")	8300	10000	12000

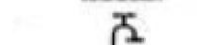
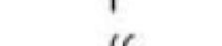
**ANEXO 10  
SIMBOLOGÍA  
SÍMBOLOS GRÁFICOS - AGUA**

MEDIDOR DE AGUA		TAPON HEMBRA	
TUBERIA DE AGUA FRIA		UNION UNIVERSAL	
TUBERIA DE AGUA CALIENTE		UNION CON BRIDAS	
TUBERIA DE RETORNO DE AGUA CALIENTE		UNION FLEXIBLE	
TUBERIA DE AGUA CONTRA INCENDIO		UNION O CONEXION SIAMESA	
CRUCE DE TUBERIAS SIN CONEXION		REDUCCION	
CRUZ		VALVULA DE PASO (MACHO)	
CORDO DE 90°		VALVULA DE COMPUERTA	
CORDO DE 45°		VALVULA DE GLOBO	
CORDO DE 90° SUBC.		VALVULA DE RETENCION (CHECK)	
CORDO DE 90° BAJA		VALVULA DE FLOTADOR	
TEE		VALVULA REGULADORA DE PRESION	
TEE CON SUBIDA		GABINETE CONTRA INCENDIO	
TEE CON BAJADA		GRIFO DE RIEGO	
TAPON MACHO		ASPERSOR DE RIEGO	
		VALVULA REDUCTORA DE PRESION	
		VALVULA DE OLVIDO	

Los símbolos gráficos, no incluidos en la Lámina N°1, deben indicarse en los planos del proyecto

### SÍMBOLOS GRÁFICOS DESAGÜE

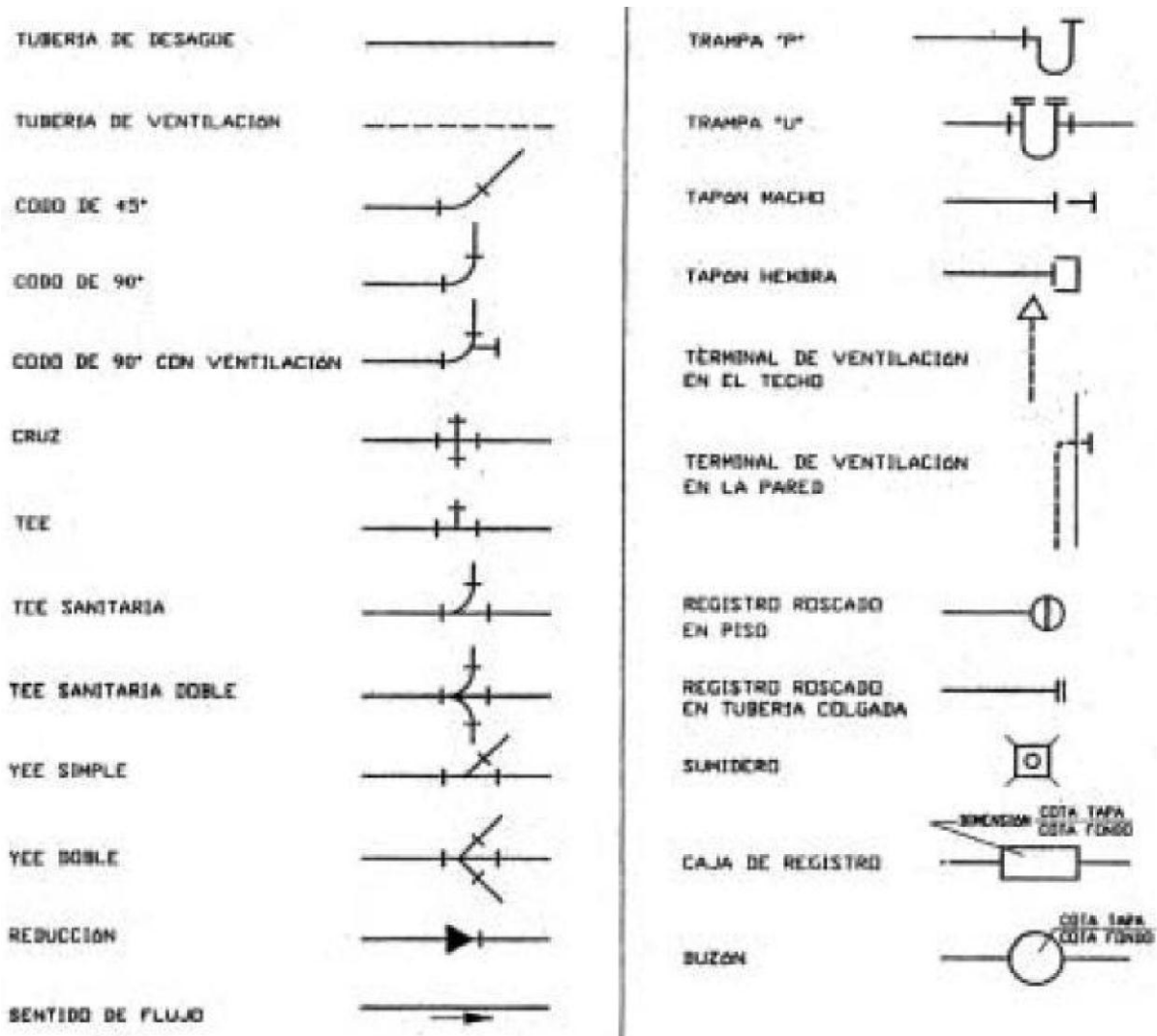

Los símbolos gráficos, no incluidos en la lámina N°2, deben indicarse en los planos del proyecto

### ANEXO 11 DEFINICIONES

- **Alimentación (tubería de).** Tubería comprendida entre el medidor y la válvula de flotador en el depósito de almacenamiento, o el inicio de la red de distribución, en el caso de no existir depósito.
- **Alimentador.** Tubería que abastece a los ramales.
- **Agua servida o desagüe.** Agua que carece de potabilidad, proveniente del uso doméstico, industrial o similar.
- **Baño público.** Establecimiento para el servicio de higiene personal.
- **Cisterna.** Depósito de almacenamiento ubicado en la parte baja de una edificación.
- **Colector.** Tubería horizontal de un sistema de desagüe que recibe la descarga de los ramales o montantes.
- **Conexión cruzada.** Conexión física entre dos sistemas de tuberías, uno de los cuales contiene agua potable y el otro agua de calidad desconocida, donde el agua puede fluir de un sistema a otro.
- **Diámetro nominal.** Medida que corresponde al diámetro exterior, mínimo de una tubería.
- **Gabinete contra incendio.** Salida del sistema contra incendio, que consta de manguera,



PERÚ

Ministerio  
de Vivienda, Construcción  
y Saneamiento

Viceministerio  
de Construcción  
y Saneamiento

Dirección  
Nacional de Saneamiento

válvula y pitón.

- **Hidrante.** Grifo contra incendio.
- **Impulsión (tubería).** Tubería de descarga del equipo de bombeo.
  
- **Instalación exterior.** Conjunto de elementos que conforman los sistemas de abastecimiento y distribución de agua, evacuación de desagües e instalaciones sanitarias especiales, ubicadas fuera de la edificación y que no pertenecen al sistema público.
- **Instalación interior.** Conjunto de elementos que conforman los sistemas de abastecimiento y distribución de agua, evacuación de desagües, su ventilación, e instalaciones sanitarias especiales, ubicados dentro de la edificación.
- **Montante.** Tubería vertical de un sistema de desagüe que recibe la descarga de los ramales.
- **Ramal de agua.** Tubería comprendida entre el alimentador y la salida a los servicios.
- **Ramal de desagüe.** Tubería comprendida entre la salida del servicio y el montante o colector.
- **Red de distribución.** Sistema de tuberías compuesto por alimentadores y ramales.
- **Servicio sanitario.** Ambiente que alberga uno o más aparatos sanitarios.
- **Sifonaje.** Es la rotura o pérdida del sello hidráulico de la trampa (sifón), de un aparato sanitario, como resultado de la pérdida de agua contenida en ella.
- **Succión (tubería de).** Tubería de ingreso al equipo de bombeo.
- **Tanque elevado.** Depósito de almacenamiento de agua que da servicio por gravedad.

**PERÚ**Ministerio  
de Vivienda, Construcción  
y SaneamientoViceministerio  
de Construcción  
y SaneamientoDirección  
Nacional de Saneamiento

## NORMA IS.020 TANQUES SÉPTICOS

### 1. OBJETIVOS

El objetivo de la presente norma, es establecer los criterios generales de diseño, construcción y operación de un tanque séptico, como una alternativa para el tratamiento de aguas residuales.

### 2. ALCANCE

Se utilizará el Tanque Séptico como una alternativa para el tratamiento de aguas residuales domésticas en zonas rurales o urbanas que no cuentan con redes de captación de aguas residuales, o se encuentran tan alejadas como para justificar su instalación.

### 3. DEFINICIONES

**3.1. Afluente.** Aguas residuales sin tratar o parcialmente tratadas, que entra a un depósito ó estanque.

**3.2. Aguas residuales domésticas.** Aguas residuales derivadas principalmente de las casas, edificios comerciales instituciones y similares, que no están mezcladas con aguas de lluvia o aguas superficiales.

**3.3. Efluente.** Agua que sale de un depósito o termina una etapa o el total de un proceso de tratamiento.

**3.4. Espacio libre.** Es la distancia vertical entre el máximo nivel de la superficie del líquido, en un tanque.

**3.5. Estabilidad.** Es la propiedad de cualquier sustancia, contenida en las aguas residuales, o en el efluente o en los lodos digeridos, que impide la putrefacción. Es el antónimo de putrescibilidad.

**3.6. Grasa.** En aguas residuales, el término grasa incluye a las grasas propiamente dichas, ceras, ácidos grasos libres, jabones de calcio y de magnesio, aceites minerales y otros materiales no grasosos.

**3.7. Lecho de secado de lodos.-** Aquella superficie natural confinada o lechos artificiales de material poroso, en los cuales son secados los lodos digeridos de las aguas residuales por escurrimiento y evaporación. Un lecho de secado de lodos puede quedar a la intemperie o cubierto, usualmente, con un armazón del tipo invernadero.

**3.8. Lodos.** Los sólidos depositados por las aguas residuales domésticas o desechos industriales crudos o tratados, acumulados por sedimentación en tanques y que contienen más o menos agua para formar una masa semilíquida.

**3.9. Pendiente.** La inclinación o declive de una tubería o de la superficie natural del terreno, usualmente expresada por la relación o porcentaje del número de unidades de elevación o caída vertical, por unidad de distancia horizontal.

**3.10. Percolación.** El flujo o goteo del líquido que desciende a través del medio filtrante. El líquido puede o no llenar los poros del medio filtrante.

**3.11. Periodo de Retención.** El tiempo teórico requerido para desalojar el contenido de un tanque o una unidad, a una velocidad o régimen de descarga determinado (volumen dividido por el gasto).

**3.12. Sedimentación.** El proceso de asentar y depositar la materia suspendida que arrastra el agua, las aguas residuales u otros líquidos, por gravedad. Esto se logra usualmente disminuyendo la velocidad del líquido por debajo del límite necesario para el transporte del material suspendido. También se llama asentamiento.

**3.13. Sifón.** Conducto cerrado, una porción del cual yace por debajo de la línea de nivel hidráulico. Así se origina una presión inferior a la atmosférica en esa porción y por esto requiere que sea creado un vacío para lograr el flujo.

**3.14. Sólidos Sedimentables.** Sólidos suspendidos que se asientan en el agua, aguas residuales, u otro líquido en reposo, en un periodo razonable. Tal periodo se considera, aunque arbitrariamente, igual a una hora.

**3.15. Tanque Dosificador.** Un tanque en el cual se introducen aguas residuales domésticas parcialmente tratadas, en cantidad determinada y del cual son descargadas después, en la proporción que sea necesaria, para el subsecuente tratamiento.

**3.16. Tanque Séptico.** Es un tanque de sedimentación de acción simple, en el que los lodos sedimentados están en contacto inmediato con las aguas residuales domésticas que entran al tanque, mientras los sólidos orgánicos se descomponen por acción bacteriana anaerobia.

**3.17. Tratamiento Primario.** Proceso anaeróbico de la eliminación de sólidos.

**3.18. Tratamiento Secundario.** Tratamiento donde la descomposición de los sólidos restantes es realizada por organismos aeróbicos, este tratamiento se realiza mediante campos de percolación o pozos.

**3.19. Trampas de Grasa.** A través de este componente, se separa la grasa flotante o espuma de la superficie de un tanque séptico.





#### 4. INVESTIGACIÓN Y PRESENTACIÓN DEL PROYECTO

Las investigaciones básicas para el diseño de los tanques sépticos y la presentación del proyecto serán:

##### 4.1. Estudio del subsuelo

Deberá realizarse un estudio del subsuelo que incluirá: tipo, nivel freático y la capacidad de infiltración del subsuelo

##### 4.2. Esquema General de Localización

El levantamiento topográfico se elaborara para indicar la localización del tanque séptico con respecto a cuerpos de agua tales como ríos, canales de agua de lluvia, lagos, pozos de agua potable existentes; y en general, todos aquellos datos necesarios para la correcta localización del tanque séptico y el tratamiento complementario del efluente.

#### 5. TUBERÍAS DE RECOLECCIÓN Y CONDUCCIÓN AL TANQUE SÉPTICO

Su función es conducir las aguas residuales domésticas desde las viviendas al tanque séptico, debiendo tener cuidado en su construcción de no contaminar el suelo o el abastecimiento de agua y de impedir la entrada de aguas de infiltración que recargarían la capacidad del tanque.

#### 6. DISEÑO DE TANQUES SÉPTICOS

##### 6.1. GENERALIDADES

**6.1.1.** El tanque séptico es una estructura de separación de sólidos que acondiciona las aguas residuales para su buena infiltración y estabilización en los sistemas de percolación que necesariamente se instalan a continuación.

**6.1.2.** El diseño de tanques sépticos circulares deberá justificarse y en dicho caso deberá considerarse un diámetro interno mínimo de 1.1 m.

**6.1.3.** Los tanques sépticos solo se permitirán en las zonas rurales o urbanas en las que no existan redes de alcantarillado, o éstas se encuentren tan alejadas, como para justificar su instalación.

**6.1.4.** En las edificaciones en las que se proyectan tanques sépticos y sistemas de zanjas de percolación, pozos de absorción o similares, requerirán, como requisito primordial y básico, suficiente área para asegurar el normal funcionamiento de los tanques durante varios años, sin crear problemas de salud pública, a juicio de las autoridades sanitarias correspondientes.

**6.1.5.** No se permitirá la descarga directa de aguas residuales a un sistema de absorción

**6.1.6.** El afluente de los tanques sépticos deberá sustentar el dimensionamiento del sistema de absorción de sus efluentes, en base a la presentación de los resultados del test de percolación.

##### 6.2. TIEMPO DE RETENCIÓN

El periodo de retención hidráulico en los tanques sépticos será estimado mediante la siguiente fórmula:

$$PR = 1.5 - 0.3 \times \text{Log} (P \times q)$$

donde:

PR = Tiempo promedio de retención hidráulica, en días

P = Población Servida

q = Caudal de aporte unitario de aguas residuales, l/hab.d

El tiempo mínimo de retención hidráulico será de 6 horas.

##### 6.3. VOLUMEN DEL TANQUE SÉPTICO

**6.3.1.** El volumen requerido para la sedimentación  $V_s$  en  $m^3$  se calcula mediante la fórmula:

$$V_s = 10^{-3} \cdot (P \cdot q) \cdot PR$$

**6.3.2.** Se debe considerar un volumen de digestión y almacenamiento de lodos ( $V_d$ , en  $m^3$ ) basado en un requerimiento anual de 70 litros por persona que se calculará mediante la fórmula:

$$V_d = ta \cdot 10^{-3} \cdot P \cdot N$$

donde,

N : Es el intervalo deseado entre operaciones sucesivas de remoción de lodos, expresado en años. El tiempo mínimo de remoción de lodos es de 1 año.

ta : Tasa de acumulación de lodos expresada en l/hab.año. Su valor se ajusta a la siguiente tabla.

Intervalo entre limpieza del tanque séptico (años)	ta (L/h.año)		
	T ≤ 10 °C	10 < T ≤ 20 °C	T > 20 °C
1	94	65	57
2	134	105	97
3	174	145	137



PERÚ

Ministerio  
de Vivienda, Construcción  
y Saneamiento

Viceministerio  
de Construcción  
y Saneamiento

Dirección  
Nacional de Saneamiento

## 6.4. DIMENSIONES

### 6.4.1. Profundidad máxima de espuma sumergida ( $H_e$ )

Se debe considerar un volumen de almacenamiento de natas y espumas, la profundidad máxima de espuma sumergida ( $H_e$ , en m) es una función del área superficial del tanque séptico ( $A$ , en  $m^2$ ) y se calcula mediante la ecuación.

$$H_e = \frac{0,7}{A}$$

donde,

$A$  : Área superficial del tanque séptico, en  $m^2$

**6.4.2.** Debe existir una profundidad mínima aceptable de la zona de sedimentación que se denomina profundidad de espacio libre ( $H_l$ , en m) y comprende la superficie libre de espuma sumergida y la profundidad libre de lodos.

**6.4.3.** La profundidad libre de espuma sumergida es la distancia entre la superficie inferior de la capa de espuma y el nivel inferior de la Tee o cortina del dispositivo de salida del tanque séptico ( $H_{es}$ ) y debe tener un valor mínimo de 0.1 m.

**6.4.4.** La profundidad libre de lodo es la distancia entre la parte superior de la capa de lodo y el nivel inferior de la Tee o cortina del dispositivo de salida, su valor ( $H_o$ , en m) se relaciona con el área superficial del tanque séptico y se calcula mediante la fórmula:

$$H_o = 0,82 - 0,26 \times A$$

donde,

$H_o$ , está sujeto a un valor mínimo de 0.3 m

**6.4.5.** La profundidad de espacio libre ( $H_l$ ) debe seleccionarse comparando la profundidad del espacio libre mínimo total calculado como  $(0.1 + H_o)$  con la profundidad mínima requerida para la sedimentación ( $H_s$ ), se elige la mayor profundidad.

$$H_s = \frac{V_s}{A}$$

donde,

$A$  : Área superficial del tanque séptico

$V_s$  : Volumen de sedimentación

**6.4.6.** La profundidad total efectiva es la suma de la profundidad de digestión y almacenamiento de lodos ( $H_d = V_d/A$ ), la profundidad del espacio libre ( $H_l$ ) y la profundidad máxima de las espumas sumergidas ( $H_e$ ).

La profundidad total efectiva:

$$H_{\text{total efectiva}} = H_d + H_l + H_e$$

**6.4.7.** En todo tanque séptico habrá una cámara de aire de por lo menos 0.3 m de altura libre entre el nivel superior de las natas espumas y la parte inferior de la losa de techo.

**6.4.8.** Para mejorar la calidad de los efluentes, los tanques sépticos, podrán subdividirse en 2 o más cámaras. No obstante se podrán aceptar tanques de una sola cámara cuando la capacidad total del tanque séptico no sea superior a los  $5 m^3$ .

**6.4.9.** Ningún tanque séptico se diseñará para un caudal superior a los  $20 m^3/d$ . Cuando el volumen de líquidos a tratar en un día sea superior a los  $20 m^3$  se buscará otra solución. No se permitirá para estas condiciones el uso de tanques sépticos en paralelo.

**6.4.10.** Cuando el tanque séptico tenga 2 o más cámaras, la primera tendrá una capacidad de por lo menos 50% de la capacidad útil total.

**6.4.11.** La relación entre el largo y el ancho de un tanque séptico rectangular será como mínimo de 2:1.

## 6.5. CONSIDERACIONES DE CONSTRUCCIÓN

### 6.5.1. Materiales

Para los tanques sépticos pequeños, el fondo se construye por lo general de concreto no reforzado, lo bastante grueso para soportar la presión ascendente cuando el tanque séptico esté vacío. Si las condiciones del suelo son desfavorables o si el tanque es de gran tamaño, puede ser necesario reforzar el fondo. Las paredes son, por lo común, de ladrillo o bloques de concreto y deben enlucirse en el interior con mortero para impermeabilizarlas.

### 6.5.2. Accesos

Todo tanque séptico tendrá losas removibles de limpieza y registros de inspección. Existirán tantos registros como cámaras tenga el tanque. Las losas removibles deberán estar colocadas principalmente sobre los dispositivos de entrada y salida.

### 6.5.3. Dispositivos de entrada y salida del agua

a) El diámetro de las tuberías de entrada y salida de los tanques sépticos será de 100

**PERÚ****Ministerio  
de Vivienda, Construcción  
y Saneamiento****Viceministerio  
de Construcción  
y Saneamiento****Dirección  
Nacional de Saneamiento**

mm (4")

- b) La cota de salida del tanque séptico estará a 0.05 m por debajo de la cota de entrada, para evitar represamientos.
- c) Los dispositivos de entrada y salida estarán constituidos por Tees o cortinas.
- d) El nivel de fondo de cortinas o las bocas de entrada y salida de las Tees, estarán a -0.3 m y -0.4 m respectivamente, con relación al nivel de las natas y espumas y el nivel de fondo del dispositivo de salida.
- e) La parte superior de los dispositivos de entrada y salida estarán a por lo menos 0.20 m con relación al nivel de las natas y espumas.

#### **6.5.4. Muro o tabique divisorio**

Cuando el tanque tenga más de una cámara, se deben prever aberturas o pases cortos sobre el nivel del lodo y por debajo de la espuma. Las ranuras o pases deben ser dos, por lo menos, a fin de mantener la distribución uniforme de la corriente en todo el tanque séptico.

#### **6.5.5. Ventilación del tanque**

Si el sistema de desagüe de la vivienda u otra edificación posee una tubería de ventilación en su extremo superior, los gases pueden salir del tanque séptico por este dispositivo. Si el sistema no ésta dotado de ventilación, se debe prever una tubería desde el tanque séptico mismo, protegida con una malla.

#### **6.5.6. Fondo del tanque séptico**

El fondo de los tanques sépticos tendrá pendiente de 2% orientada hacia el punto de ingreso de los líquidos. Si hay dos compartimientos, el segundo debe tener la parte inferior horizontal y el primero puede tenerla inclinada hacia la entrada. En los casos en que el terreno lo permita, se colocará tubería para el drenaje de lodos, la que estará ubicada en la sección mas profunda. La tubería estará provista de válvula de limpieza.

### **6.6. OPERACIÓN Y MANTENIMIENTO DEL TANQUE SÉPTICO**

**6.6.1.** Para una adecuada operación del sistema, se recomienda no mezclar las aguas de lluvia con las aguas residuales; así mismo, se evitará el uso de químicos para limpieza del tanque séptico y el vertimiento de aceites.

Los tanques sépticos deben ser inspeccionados al menos una vez por año ya que ésta es la única manera de determinar cuándo se requiere una operación de mantenimiento y limpieza. Dicha inspección deberá limitarse a medir la profundidad de los lodos y de la nata. Los lodos se extraerán cuando los sólidos lleguen a la mitad o a las dos terceras partes de la distancia total entre el nivel del líquido y el fondo.

**6.6.2.** La limpieza se efectúa bombeando el contenido del tanque a un camión cisterna. Si no se dispone de un camión cisterna aspirador, los lodos deben sacarse manualmente con cubos.

**6.6.3.** Cuando la topografía del terreno lo permita se puede colocar una tubería de drenaje de lodos, que se colocará en la parte más profunda del tanque (zona de ingreso). La tubería estará provista de una válvula. En este caso, es recomendable que la evacuación de lodos se realice hacia un lecho de secado.

**6.6.4.** Cuando se extrae los lodos de un tanque séptico, este no debe lavarse completamente ni desinfectarse. Se debe dejar en el tanque séptico una pequeña cantidad de fango para asegurar que el proceso de digestión continúe con rapidez.

**6.6.5.** Los lodos retirados de los tanques sépticos se podrá transportar hacia las plantas de tratamiento de aguas residuales. En zonas donde no exista fácil acceso a las plantas de tratamiento o estas no existan en lugares cercanos, se debe disponer los lodos en trincheras y una vez secos proceder a enterrarlos, transportarlos hacia un relleno sanitario o usarlos como mejorador de suelo. Las zonas de enterramiento deben estar alejadas de las viviendas (por lo menos 500 metros de la vivienda más cercana). En ningún caso los lodos removidos se arrojarán a cuerpos de agua.

## **7. TRATAMIENTOS COMPLEMENTARIOS DEL EFLUENTE**

### **7.1. GENERALIDADES**

El efluente de un tanque séptico no posee las cualidades físico-químicos u organolépticas adecuadas para ser descargado directamente a un cuerpo receptor de agua. Por esta razón es necesario dar un tratamiento complementario al efluente, con el propósito de disminuir los riesgos de contaminación y daños a la salud pública. Para el efecto, a continuación se presentan las alternativas de tratamientos del efluente.

#### **7.1.1. CAMPOS DE PERCOLACIÓN**

- a) Para efectos del diseño del sistema de percolación se deberá efectuar un «test de percolación». Los terrenos se clasifican de acuerdo a los resultados de esta prueba en: Rápidos, Medios, Lentos, según los valores de la presente tabla:

**PERÚ****Ministerio  
de Vivienda, Construcción  
y Saneamiento****Viceministerio  
de Construcción  
y Saneamiento****Dirección  
Nacional de Saneamiento****TABLA 1  
CLASIFICACIÓN DE LOS TERRENOS SEGÚN RESULTADOS DE PRUEBA DE PERCOLACIÓN**

Clase de Terreno	Tiempo de Infiltración para el descenso de 1 cm.
Rápidos	de 0 a 4 minutos
Medios	de 4 a 8 minutos
Lentos	de 8 a 12 minutos

Cuando el terreno presenta resultados de la prueba de percolación con tiempos mayores de 12 minutos no se considerarán aptos para la disposición de efluentes de los tanques sépticos debiéndose proyectar otros sistema de tratamiento y disposición final.

- b) Las distancias de los tanques sépticos, campo de percolación, pozos de absorción a las viviendas, tuberías de agua, pozos de abastecimiento y cursos de agua superficiales (ríos, arroyos, etc.) estará de acuerdo a la siguiente tabla:

**TABLA 2  
DISTANCIA MÍNIMA AL SISTEMA DE TRATAMIENTO**

TIPO DE SISTEMAS	DISTANCIA MÍNIMA EN METROS			
	Pozo de agua	Tubería de agua	Curso superficial	Vivienda
Tanque séptico	15	3	-	-
Campo de percolación	25	15	10	6
Pozo de absorción	25	10	15	6

- c) El tanque séptico y el campo de percolación estarán ubicados aguas abajo de la captación de agua, cuando se trate de pozos cuyos niveles estáticos estén a menos de 15 m de profundidad.

**GUÍA DE DISEÑO**

1. El área útil del campo de percolación será el mayor valor entre las áreas del fondo y de las paredes laterales, contabilizándolas desde la tubería hacia abajo. En consecuencia, el área de absorción se estima por medio de la siguiente relación.

$$A = Q / R$$

donde:

A : Área de absorción en (m<sup>2</sup>)

Q: Caudal promedio, efluente del tanque séptico (l/d)

R: Coeficiente de infiltración (l/m<sup>2</sup>/d).

- La profundidad de las zanjas se determinará de acuerdo con la elevación del nivel freático y la tasa de percolación. La profundidad mínima de las zanjas será de 0.60 m, procurando mantener una separación mínima de 2 m entre el fondo de la zanja y el nivel freático.
- El ancho de las zanjas estará en función de la capacidad de percolación de los terrenos y podrá variar entre un mínimo de 0.45 m y un máximo de 0.9 m.
- La longitud de las zanjas se determinará de acuerdo con la tasa de percolación y el ancho de las zanjas. La configuración de las zanjas podrá tener diferentes diseños dependiendo del tamaño y la forma de la zona de eliminación disponible, la capacidad requerida y la topografía del área.
- La longitud máxima de cada línea de drenes será de 30 m. Todas las líneas de drenaje en lo posible serán de igual longitud.
- Todo campo de absorción tendrá como mínimo dos líneas de drenes. El espaciamiento entre los ejes de cada zanja tendrá un valor mínimo de 2 metros.
- La pendiente mínima de los drenes será de 1.5 % (1.5 por mil) y un valor máximo de 5 % (5 por mil).

**ASPECTOS CONSTRUCTIVOS**

- Para construir una zanja de percolación son necesarios los siguientes materiales: gravas o piedras trituradas de granulometría variable comprendida entre 1.5 y 5 cm, tubería de PVC de 100 mm de diámetro con juntas abiertas o con perforaciones que permitan la distribución uniforme del líquido en el fondo de las zanjas.
- En toda zanja de percolación habrá por lo menos dos capas de grava limpia, la inferior tendrá un espesor mínimo de 0.15 m constituida por material cuya granulometría variará entre 2.5 a 5 cm. sobre ella se acomodarán los drenes. Rodeando los drenes se colocará otra capa de grava de 1.5 a 5 cm, la que cubrirá hasta una altura de por lo menos 5cm el resto de las zanjas se rellenará con la tierra extraída de la excavación hasta alcanzar entre 10 a 15 cm de altura por encima de la superficie del suelo.
- En los sistemas de disposición de efluentes de un tanque séptico mediante tanques de percolación, deberá existir cajas repartidoras de flujos hacia los respectivos drenes.
- Cada dren o conjunto de drenes, llevará en un punto inicial una caja de inspección de 0.60 x 0.60 m. como mínimo. La función de esta caja será la de permitir regular o inspeccionar el funcionamiento de cada uno de los drenes en conjunto.
- En las cajas distribuidoras se pondrá especial cuidado para lograr la distribución uniforme del flujo de cada dren. Esto se podrá obtener ya sea por medias cañas vaciadas en la fosa de fondo, por pantallas distribuidoras de flujo o por otros sistemas debidamente justificados.

**PERÚ****Ministerio  
de Vivienda, Construcción  
y Saneamiento****Viceministerio  
de Construcción  
y Saneamiento****Dirección  
Nacional de Saneamiento**

6. Las salidas hacia los drenes en las cajas distribuidoras estarán todas al mismo nivel salvo que se utilicen vertederos para el reparto de caudales.
7. No se permitirá en la caja de distribución que ninguna salida hacia los drenes esté ubicada exactamente frente a la tubería de ingreso.

### **7.1.2. POZOS DE ABSORCIÓN GUÍA DE DISEÑO**

1. Los pozos de absorción podrán usarse cuando no se cuente con área suficiente para la instalación del campo de percolación o cuando el suelo sea impermeable dentro del primer metro de profundidad, existiendo estratos favorables a la infiltración.
2. El área efectiva de absorción del pozo lo constituye el área lateral del cilindro (excluyendo el fondo). Para el cálculo se considerará el diámetro exterior del muro y la altura quedará fijada por la distancia entre el punto de ingreso de los líquidos y el fondo del pozo.
3. La capacidad del pozo de absorción se calculará en base a las pruebas de infiltración que se hagan en cada estrato, usándose el promedio ponderado de los resultados para definir la superficie de diseño.
4. Todo pozo de absorción deberá introducirse por lo menos 2 m en la capa filtrante, siempre y cuando el fondo del pozo quede por lo menos a 2 m sobre el nivel máximo de la capa freática.
5. El diámetro mínimo del pozo de absorción será de 1 m.

### **ASPECTOS CONSTRUCTIVOS**

1. Los pozos de absorción tendrán sus paredes formadas por muros de mampostería con juntas laterales separadas. El espacio entre el muro y el terreno natural se rellenará con grava de 2.5 cm. la losa de techo tendrá una capa de inspección de 0.6 m de diámetro.
2. Cuando el efluente de un tanque séptico está conectado directamente a dos o más pozos de absorción, se requerirá instalar caja de distribución de flujo.
3. Se instalarán tantos pozos de absorción como sean necesarios en función de la capacidad de infiltración de los terrenos, la distancia entre ellos se regulará por su diámetro o por su profundidad según los casos, pero no será menor de 6.00 m entre sus circunferencias.

## **8. ACCESORIOS QUE FUNCIONAN BAJO CIERTAS CONDICIONES**

### **8.1. TRAMPA DE GRASA**

**8.1.1.** La instalación de trampa de grasa en los sistemas que usen tanques sépticos, solo será obligatoria cuando se trate de establecimientos que preparen y expendan alimentos (como restaurantes, hoteles, campamentos y similares).

No es obligatorio diseñar trampas de grasa para viviendas si las instalaciones son pequeñas.

**8.1.2.** La capacidad para grandes instalaciones debe ser el doble de la cantidad de líquido que entra durante la hora de máxima demanda.

**8.1.3.** Para pequeñas instalaciones, su capacidad debe ser de 8 l/persona.

**8.1.4.** La capacidad mínima de la trampa de grasa debe ser de 120 l.

**8.1.5.** El efluente de la trampa de grasa debe ser conectado directamente al tanque séptico, y no a un sistema separado de disposición.

**8.1.6.** Del nivel líquido a la parte inferior de la losa de cubierta existirá una distancia mínima de 0.3 m.

**8.1.7.** La trampa de grasa tendrá una cobertura hermética. La grasa almacenada deberá ser eliminada cuando el volumen alcance un espesor equivalente al 50% de la altura del líquido en ella.

**8.1.8.** La trampa de grasa estará ubicada en lugar de fácil acceso y en la proximidad de los artefactos que descarguen desechos grasos.

**8.1.9.** En los hoteles y locales similares la trampa de grasa se calculará con dos cámaras cuando tenga una capacidad superior a los 600 litros.

## **ANEXO**

### **ANEXO1**

#### **PRUEBA DE PERCOLACIÓN – PROCEDIMIENTO**

La prueba de percolación se utiliza para obtener un estimativo de tipo cuantitativo de la capacidad de absorción de un determinado sitio. El procedimiento recomendado para realizar tales pruebas es el siguiente:

#### **1. Número y Ubicación de las Pruebas**

Se harán 6 o más pruebas en agujeros separados uniformemente en el área donde se construirá el campo de percolación.

#### **2. Tipo de Agujeros**

Excávense agujeros cuadrados de 0.3 x 0.3 m cuyo fondo deberá quedar a la profundidad a la que se construirán las zanjas de drenaje

#### **3. Preparación del Agujero de Prueba**



Cuidadosamente, con cuchillo se rasparán las paredes del agujero; añada 5 cm de grava fina o arena gruesa al fondo del agujero.

#### 4. Saturación y Expansión del Suelo

Se llenará cuidadosamente con agua limpia el agujero hasta una altura de 0.30 m sobre la capa de grava y se mantendrá esta altura por un período mínimo de 4 horas. Esta operación debe realizarse en lo posible durante la noche. A las 24 horas de haber llenado por primera vez el agujero, se determinará la tasa de percolación de acuerdo con el procedimiento que se describe a continuación.

#### 5. Determinación de la Tasa de Percolación:

- Si el agua permanece en el agujero después del periodo nocturno de expansión, se ajusta la profundidad aproximadamente a 25 cm sobre la grava. Luego utilizando un punto de referencia fijo, se mide el descenso del nivel de agua durante un periodo de 30 min. Este descenso se usa para calcular la tasa de percolación.
- Si no permanece agua en el agujero después del periodo nocturno de expansión, se añade agua hasta lograr una lámina de 15 cm por encima de la capa de grava. Luego, utilizando un punto de referencia fijo, se mide el descenso del nivel de agua a intervalos de 30 minutos aproximadamente, durante un periodo de 4 horas. Cuando se estime necesario se podrá añadir agua hasta obtener un nuevo nivel de 15 cm por encima de la capa de grava. El descenso que ocurre durante el periodo final de 30 minutos se usa para calcular la tasa de absorción o infiltración. Los datos obtenidos en las primeras horas proporcionan información para posibles modificaciones del procedimiento de acuerdo con las condiciones locales.
- En suelos arenosos o en algunos otros donde los primeros 15 cm de agua se filtran en menos de 30 minutos después del periodo nocturno de expansión, el intervalo de tiempo entre mediciones debe ser de 10 minutos y la duración de la prueba una hora. El descenso que ocurra en los últimos 10 minutos se usa para calcular la tasa de infiltración.

**Nota :** En los terrenos arenosos no será necesario esperar 24 horas para realizar la prueba de percolación.

**GRAFICO 1**

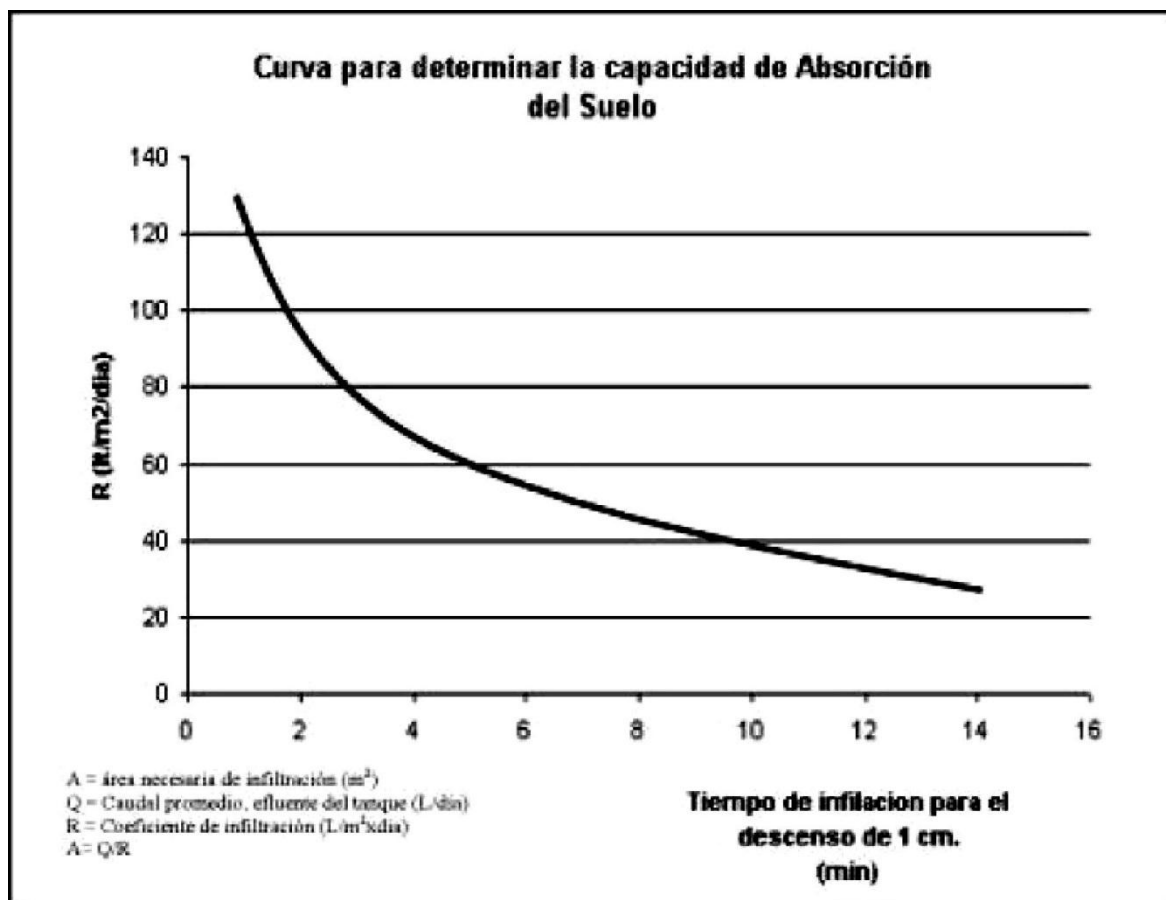

# ESQUEMA TÍPICO TANQUE SÉPTICO

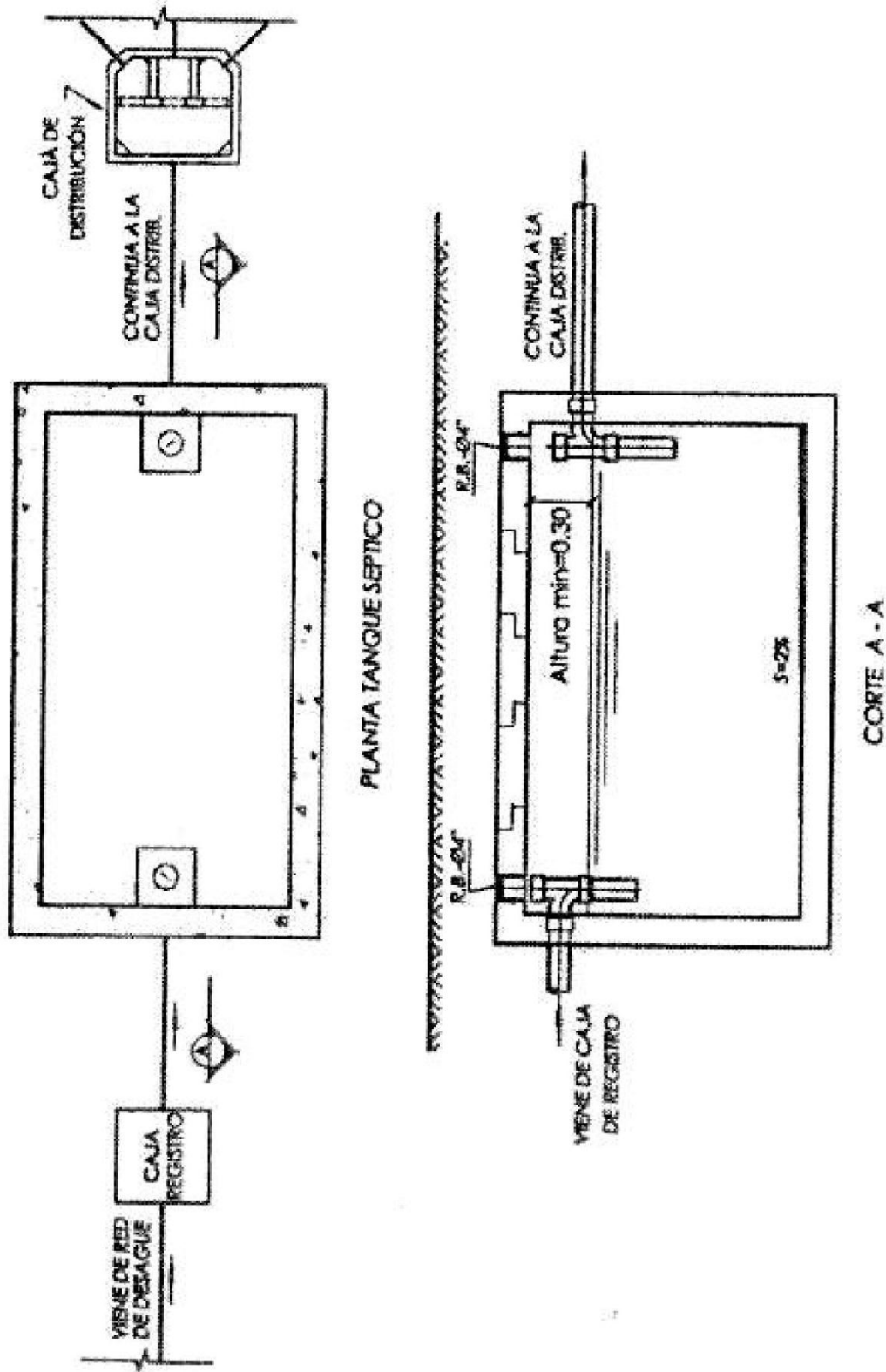

# ESQUEMA TANQUE SÉPTICO CON ZANJA DE PERCOLACIÓN

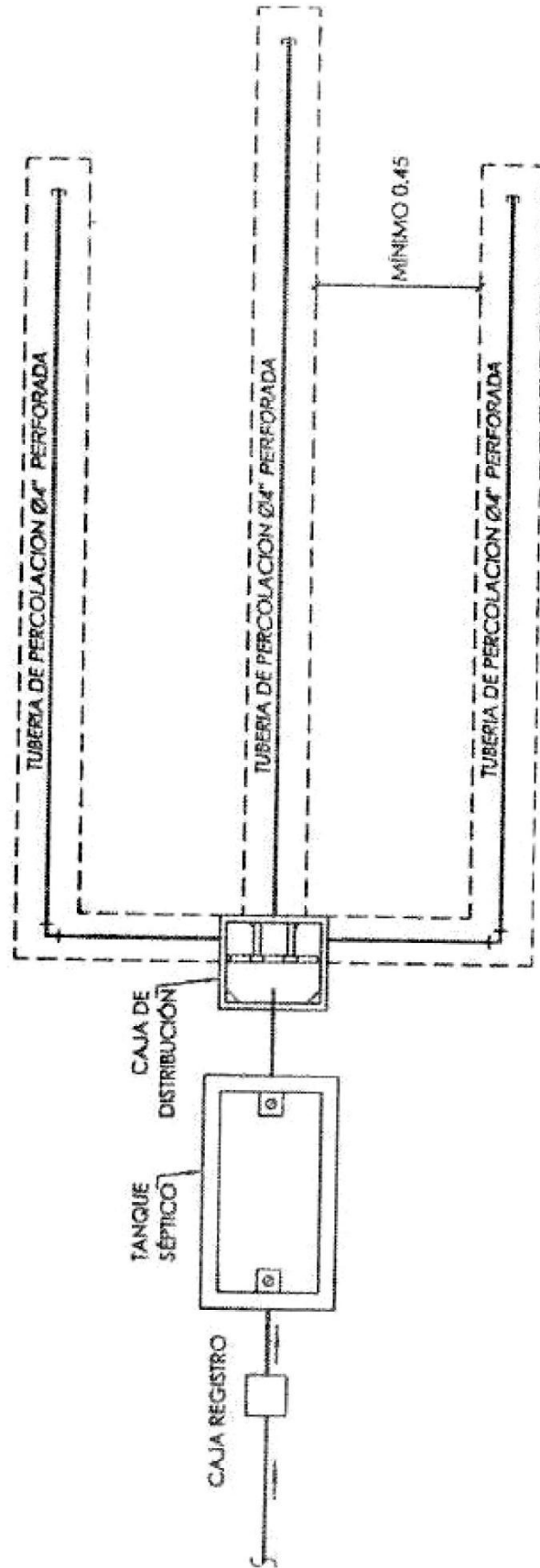

ESQUEMA TANQUE SÉPTICO CON POZO DE PERCOLACIÓN

